

Spis treści

Dixi-Car S.A.

OPEL Autoryzowany Dystrybutor

al. Krakowska 24a
05-090 Raszyn
tel. (22) 716 30 20

ul. Czarnieckiego 108
26-600 Radom
tel. (48) 360 98 26, 27

www.dixi-car.pl

Wprowadzenie	2
W skrócie	6
Kluczyki, drzwi i szyby	20
Fotele, elementy bezpieczeństwa	37
Schowki	61
Wskaźniki i przyrządy	82
Oświetlenie	117
Ogrzewanie, wentylacja i klimatyzacja	127
Prowadzenie i użytkowanie	136
Pielęgnacja samochodu	158
Serwisowanie samochodu	202
Dane techniczne	206
Informacje dla klienta	215
Indeks	218

Wprowadzenie

Paliwo	Oznaczenie	<input type="text"/>		
Olej silnikowy	Klasa	<input type="text"/>		
	Lepkość	<input type="text"/>		
Ciśnienie w oponach	Rozmiar opon		Przód	Tył
	Opony letnie	<input type="text"/>	<input type="text"/>	<input type="text"/>
	Opony zimowe	<input type="text"/>	<input type="text"/>	<input type="text"/>
Masy	Dopuszczalna masa całkowita pojazdu	<input type="text"/>		
	- Masa własna, model podstawowy	<input type="text"/>		
	= Ładowność	<input type="text"/>		

Dane samochodu

Na poprzedniej stronie należy wprowadzić dane samochodu, dzięki czemu będą łatwo dostępne. Informacje te można znaleźć w rozdziałach „Serwisowanie samochodu” i „Dane techniczne”, a także na tabliczce identyfikacyjnej samochodu.

Wprowadzenie

Niniejszy samochód stanowi inteligentnie zaprojektowane połączenie zaawansowanych technologii i bezpieczeństwa, ponadto jest przyjazny środowisku naturalnemu i ekonomiczny w użyciu.

Ta instrukcja obsługi zapewni użytkownikowi wszystkie informacje, jakie są potrzebne, by prowadzić samochód bezpiecznie i wydajnie.

Również pasażerowie powinni być świadomi zagrożeń związanych z nieprawidłową eksploatacją.

Kierowca musi zawsze postępować zgodnie z przepisami prawa kraju, w którym obecnie się znajduje.

Przepisy te mogą odbiegać od informacji zawartych w tej instrukcji obsługi.

Słowo „warsztat” używane w niniejszej publikacji oznacza centrum serwisowe Opel Partner.

Wszystkie centra serwisowe Opel Partner oferują najwyższy poziom usług po konkurencyjnych cenach. Doświadczony i przeszkolony przez Opla personel pracuje zgodnie ze specjalnymi instrukcjami serwisowymi.

Dokumentacja dostarczona wraz z samochodem powinna zawsze być przechowywana w jego wnętrzu, tak aby była łatwo dostępna.

Korzystanie z instrukcji obsługi

- W niniejszej instrukcji uwzględniono wszystkie opcje oraz elementy wyposażenia dostępne dla tego modelu. **Niektóre opisy, włączając w to ilustracje ekranów oraz funkcje menu, mogą nie odnosić się do używanego pojazdu ze względu na występowanie**

różnych wariantów, wersji dostępnych w wybranych krajach, wyposażenia specjalnego oraz akcesoriów.

- Rozdział „W skrócie” zawiera przegląd najważniejszych funkcji samochodu.
- Spis treści znajdujący się na początku podręcznika oraz w każdym rozdziale ułatwia zlokalizowanie szukanych informacji.
- Indeks umożliwia odnalezienie wszystkich wystąpień szukanej informacji w całej instrukcji obsługi.
- Niniejsza Instrukcja obsługi dotyczy wersji z kierownicą po lewej stronie. Wskazówki i procedury dotyczące wersji z kierownicą po prawej stronie są bardzo podobne.
- W Instrukcji obsługi wykorzystano fabryczne oznaczenia silników. Odpowiadające im oznaczenia handlowe można znaleźć w rozdziale „Dane techniczne”.

- Informacje dotyczące kierunku, np. w lewo lub w prawo bądź do przodu lub do tyłu, zawsze podawane są względem kierunku jazdy.
- Wyświetlane ekrany mogą być niedostępne w języku polskim.
- Wyświetlane komunikaty i napisy występujące na etykietach we wnętrzu pojazdu pisane są czcionką **pogrubioną**.

Oznaczenia Niebezpieczeństwo, Ostrzeżenie, Przestroga

⚠ Niebezpieczeństwo

Akapity oznaczone słowem **⚠ Niebezpieczeństwo** zawierają informacje o zagrożeniach wiążących się z ryzykiem śmierci. Zlekceważenie podanych informacji może doprowadzić do śmierci.

⚠ Ostrzeżenie

Tekst oznaczony jako **⚠ Ostrzeżenie** zawiera informacje o zagrożeniu wypadkiem lub obrażeniami ciała. Zlekceważenie podanych informacji może doprowadzić do odniesienia obrażeń.

Przestroga

Tekst oznaczony słowami **Przestroga** zawiera informacje o możliwości uszkodzenia samochodu. Zlekceważenie podanych informacji może doprowadzić do uszkodzenia samochodu.

Symbole

Odwolania do innych stron instrukcji są oznaczone symbolem ↗. Symbol ↗ należy czytać jako „patrz strona”.

Życzymy szerokiej drogi!

Adam Opel GmbH

W skrócie

Informacje dotyczące pierwszej jazdy

Odblokowanie zamków samochodu



Aby odblokować drzwi i klapę bagażnika, nacisnąć przycisk . Otworzyć drzwi, ciągnąc za klamkę. Aby otworzyć klapę tylną, nacisnąć przełącznik dotykowy pod listwą ozdobną.

Nadajnik zdalnego sterowania
↔ 21, centralny zamek ↔ 22,
przestrzeń bagażowa ↔ 27.

Regulacja foteli

Regulacja pozycji fotela

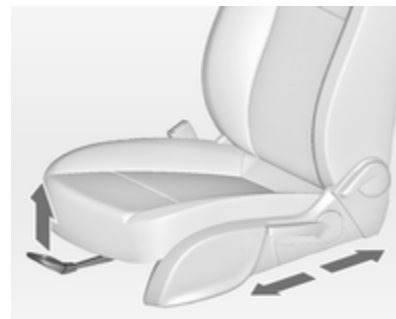

Pociągnąć za uchwyt, przesunąć fotel, zwolnić uchwyt.

Pozycja fotela ↔ 38, regulacja fotela
↔ 39.

Niebezpieczeństwo

Aby możliwe było bezpieczne napełnienie poduszki powietrznej, siedząc w fotelu, nie zbliżać się do kierownicy na odległość mniejszą niż 25 cm.

Regulacja oparcia fotela

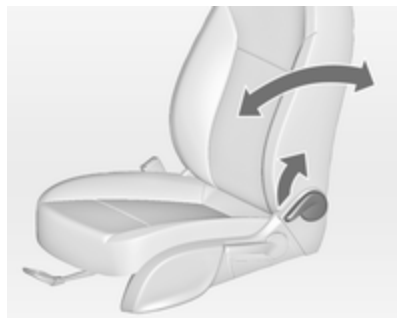

Pociągnąć dźwignię, ustawić nachylenie i zwolnić dźwignię. Mechanizm fotela powinien się zatrzasnąć w wybranym położeniu.

Pozycja fotela ⇨ 38, regulacja fotela ⇨ 39.

Regulacja wysokości siedziska fotela

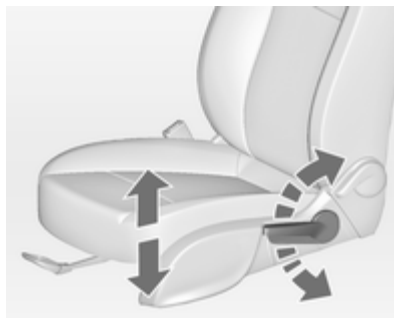

Ustawić siedzisko na odpowiedniej wysokości, przemieszczając kilkakrotnie dźwignię w górę lub w dół.

W górę: = podnoszenie siedziska

W dół: = opuszczanie siedziska

Pozycja fotela ⇨ 38, regulacja fotela ⇨ 39.

Regulacja nachylenia fotela

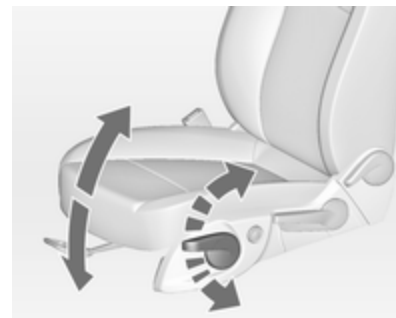

Ustawić siedzisko na odpowiedniej wysokości, przemieszczając kilkakrotnie dźwignię w górę lub w dół.

W górę: = podnoszenie przodu siedziska

W dół: = opuszczanie przodu siedziska

Pozycja fotela ⇨ 38, regulacja fotela ⇨ 39.

Regulacja wysokości zagłówków

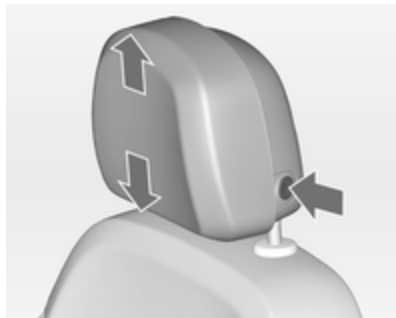

Nacisnąć przycisk zwalniający, ustawić wysokość zagłówka i zablokować.

Abby wyregulować zagłówek w poziomie, pociągnąć go do przodu i zablokować w jednej z trzech pozycji. Aby ponownie przesunąć go do tyłu, pociągnąć całkowicie do przodu, a następnie zwolnić.

Zagłówki ⇨ 37.

Pasy bezpieczeństwa



Wyciągnąć pas bezpieczeństwa i zatrzasknąć klamrę w zamku. Pas nie może być poskręcany i musi ściśle przylegać do ciała. Oparcia foteli nie powinny być zbyt odchyłone do tyłu (maksymalny kąt odchylenia wynosi około 25°).

W celu odpięcia pasa nacisnąć czerwony przycisk na zamku pasa.

Pozycja fotela ⇨ 38, pasy bezpieczeństwa ⇨ 46, poduszki powietrzne ⇨ 50.

Regulacja lusterek

Lusterko wewnętrzne

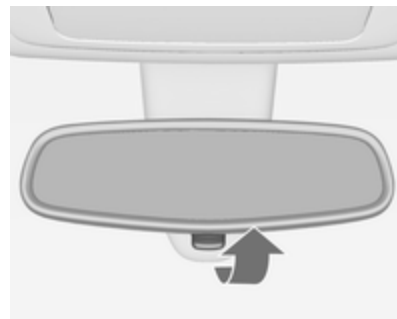

W celu zmniejszenia intensywności światła odbijającego się w lusterku zmienić położenie dźwigni znajdującej się w dolnej części lusterka.

Lusterko wewnętrzne ⇨ 31, wewnętrzne lusterko elektrochromatyczne ⇨ 32.

Lusterka zewnętrzne



Wybrać żądane lusterko zewnętrzne i przeprowadzić jego regulację.

Wypukłe lusterka zewnętrzne ⇨ 30, elektryczna regulacja ⇨ 30, składanie lusterek zewnętrznych ⇨ 31, podgrzewane lusterka zewnętrzne ⇨ 31.

Regulacja położenia kierownicy



Odblokować dźwignię, wyregulować położenie kierownicy, a następnie zablokować dźwignię i upewnić się, że kierownica jest prawidłowo unieruchomiona.

Nie dokonywać regulacji kierownicy, jeśli samochód nie został unieruchomiony i nie wyłączono blokady kierownicy.

Poduszki powietrzne ⇨ 50, położenia kluczyka w wyłączniku zapłonu ⇨ 137.

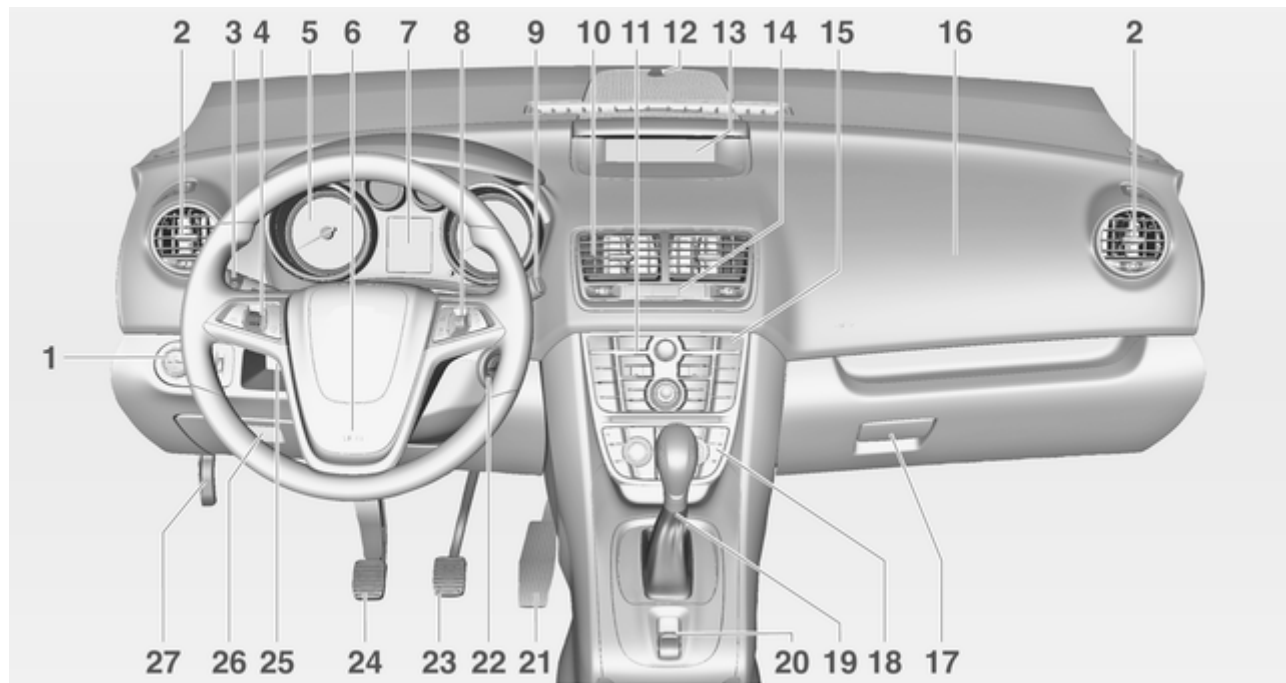

Widok ogólny deski rozdzielczej

1	Przełącznik świateł 117 Poziomowanie reflektorów . 119 Przednie światła przeciwmgielne 122 Tylne światła przeciwmgielne 122 Podświetlenie wskaźników . 123	7	Wyświetlacz informacyjny kierowcy 101	16	Poduszka powietrzna pasażera 51
2	Boczne kratki nawiewu powietrza 133	8	Elementy sterujące na kole kierownicy 82	17	Schówek w desce rozdzielczej 61
3	Sygnalizacja skrętu i zmiany pasa ruchu, sygnał świetlny, światła mijania i drogowe 121 Oświetlenie asekuracyjne .. 125 Światła pozycyjne 122 Wyświetlacz informacyjny kierowcy 101	9	Wycieraczka i spryskiwacze przedniej szyby, wycieraczka i spryskiwacz tylnej szyby 84	18	Układ sterowania ogrzewania, wentylacji i klimatyzacji 127
4	Automatyczna kontrola prędkości 149	10	Środkowe kratki nawiewu powietrza 133	19	Dźwignia zmiany biegów, manualna skrzynia biegów . 144 Automatyczna skrzynia biegów 140
5	Wskaźniki i przyrządy 89	11	System Infotainment 10	20	Hamulec postojowy sterowany elektrycznie 146
6	Sygnał dźwiękowy 83 Poduszka powietrzna po stronie kierowcy 51	12	Czujnik układu sterowania ogrzewania, wentylacji i klimatyzacji 129	21	Pedał przyspieszenia 136
		13	Wyświetlacz informacyjny .. 104	22	Wyłącznik zapłonu z blokadą kierownicy 137
		14	Centralny zamek 22 Światła awaryjne 121 Lampka kontrolna informująca o wyłączeniu poduszek powietrznych 95	23	Pedał hamulca 145
		15	Układ kontroli trakcji 147 Układ stabilizacji toru jazdy 148 Układ wykrywania spadku ciśnienia w oponach 183 Ultradźwiękowy układ ułatwiający parkowanie 151	24	Pedał sprzęgła 136
				25	Regulacja położenia kierownicy 82
				26	Schówek 61 Skrzynka bezpieczników 178
				27	Dźwignia otwierania pokrywy silnika 160

Światła zewnętrzne



Przełącznik obrotowy świateł

Auto = Automatyczne sterowanie światłami: Reflektory są włączane i wyłączane automatycznie.

 = włączenie lub wyłączenie automatycznego układu oświetlenia

O = wyłączone

 = światła pozycyjne

 = reflektory

Naciśnięcie przełącznika świateł

 = przednie światła przeciwmgielne

 = tylne światło przeciwmgielne

Oświetlenie ⇨ 117.

Sygnal świetlny, światła drogowe i mijania



sygnal świetlny = pociągnąć dźwignię

światła drogowe = popchnąć dźwignię

światła mijania = popchnąć lub pociągnąć dźwignię

Automatyczne sterowanie światłami

⇨ 118, światła drogowe ⇨ 118, sygnal świetlny ⇨ 118.

Sygnalizacja skrętu i zmiany pasa ruchu



dźwignia = prawe
w górę kierunkowskazy
dźwignia = lewe kierunkowskazy
w dół

Sygnalizacja skrętu i zmiany pasa ruchu ↪ 121, światła pozycyjne ↪ 122.

Światła awaryjne

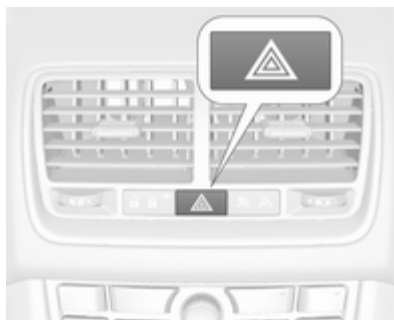

Do ich obsługi służy przycisk .
Światła awaryjne ↪ 121.

Sygnał dźwiękowy



Nacisnąć przycisk .

Wycieraczki i spryskiwacze

Wycieraczki przedniej szyby



- 2** = praca szybka
- 1** = praca powolna
-  = praca przerywana lub praca automatyczna sterowana czujnikiem deszczu
- = wyłączone

Aby przetrzeć szybę przednią tylko raz w sytuacji, gdy wycieraczki są wyłączone, wystarczy popchnąć ich dźwignię w dół.

Wycieraczka przedniej szyby ⇨ 84, wymiana pióra wycieraczki ⇨ 165.

Spryskiwacz przedniej szyby

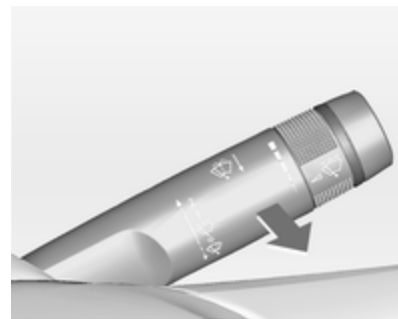

Pociągnąć dźwignię.

Spryskiwacze przedniej szyby ⇨ 84, płyn do spryskiwaczy ⇨ 163.

Wycieraczka i spryskiwacz tylnej szyby

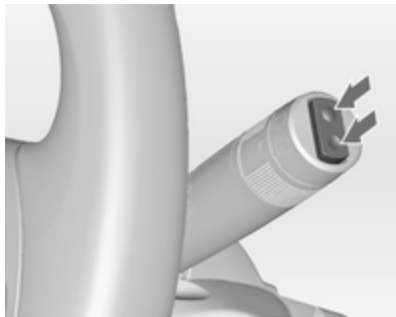

W celu włączenia wycieraczki tylnej szyby nacisnąć przełącznik:

górną część przełącznika	= krótszy czas trwania cyklu
dolną część przełącznika	= dłuższy czas trwania cyklu
położenie środkowe	= wyłączona

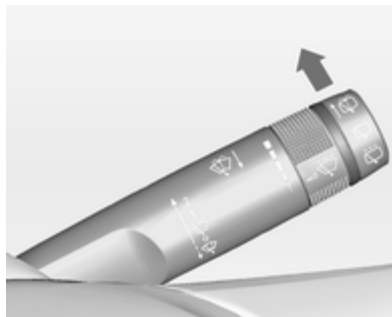

Popchnąć dźwignię.

Szyba tylna zostanie spryskana płynem, a wycieraczka wykona kilka cykli pracy.

Wycieraczka/spryskiwacz tylnej szyby ⇨ 86.

Ogrzewanie, wentylacja i klimatyzacja

Ogrzewanie tylnej szyby, ogrzewanie lusterek zewnętrznych



Ogrzewanie można włączyć, naciskając przycisk .

Ogrzewanie tylnej szyby ⇨ 34.

Usuwanie zaparowania oraz oblodzenia szyb



Nacisnąć przycisk .

Ustawić pokrętkę regulacji temperatury w położeniu najwyższej temperatury.

Włączyć chłodzenie .

Włączyć ogrzewanie tylnej szyby .

Układ sterowania ogrzewania, wentylacji i klimatyzacji ⇨ 127.

Skrzynia biegów

Manualna skrzynia biegów



Bieg wsteczny: po zatrzymaniu pojazdu nacisnąć pedał sprzęgła, nacisnąć przycisk zwalniający znajdujący się na dźwigni zmiany biegów i włączyć bieg.

Jeśli biegu nie można włączyć, ustawić dźwignię w położeniu neutralnym, zwolnić i ponownie wcisnąć pedał sprzęgła, a następnie ponownie wybrać bieg.

Manualna skrzynia biegów ⇨ 144.

Automatyczna skrzynia biegów



P = położenie postojowe

R = bieg wsteczny

N = położenie neutralne

D = położenie jazdy

Tryb manualny: przesunąć dźwignię zmiany biegów z położenia **D** w lewo.

+ = wyższy bieg

- = niższy bieg

Dźwignię można przestawić z położenia **P** tylko przy włączonym zapłonie i wciśniętym pedale hamulca. W celu przestawienia

dźwigni zmiany biegów w położenie **P** lub **R** nacisnąć przycisk zwalniający.

Automatyczna skrzynia biegów

⇨ 140.

Ruszanie

Czynności kontrolne przed jazdą

- Sprawdzić ciśnienie powietrza w oponach i stan opon ⇨ 183, ⇨ 212.
- Sprawdzić poziom oleju silnikowego i innych płynów ⇨ 161.
- Sprawdzić, czy wszystkie okna, lusterka i światła zewnętrzne działają prawidłowo, nie są zabrudzone, zaśnieżone lub oblodzone oraz czy tablice rejestracyjne są czyste i czytelne.
- Sprawdzić, czy ustawienie lusterek, foteli i pasów bezpieczeństwa jest prawidłowe ⇨ 30, ⇨ 38, ⇨ 48.
- Rozpędzić samochód do niewielkiej prędkości i sprawdzić poprawność działania hamulców (zwłaszcza gdy są one mokre).

Uruchamianie silnika

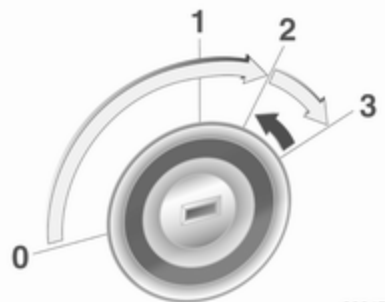

- Obrócić kluczyk w położenie **1**
- obrócić częściowo koło kierownicy w celu zwolnienia jego blokady
- wcisnąć pedały sprzęgła i hamulca
- w przypadku skrzyni automatycznej wybrać położenie **P** lub **N**
- nie wciskać pedału przyspieszenia
- silniki wysokoprężne: obrócić kluczyk zapłonu w położenie **2** w celu włączenia podgrzewania wstępnego silnika i odczekać do momentu zgaśnięcia kontrolki 

- obrócić kluczyk zapłonu w położenie **3** i zwolnić Uruchamianie silnika ↪ 137.

Parkowanie

- Zawsze zaciągać hamulec postojowy.
Pociągnąć przełącznik (P).
- Wyłączyć silnik. Obrócić kluczyk zapłonu w położenie **0**, a następnie wyjąć go. Obrócić koło kierownicy aż do jego zablokowania.

W samochodzie z automatyczną skrzynią biegów kluczyk można wyjąć dopiero po ustawieniu dźwigni w położeniu **P**.

- Jeśli samochód został zaparkowany na równej, poziomej nawierzchni lub na wzniesieniu – w taki sposób, że jest skierowany w górę, przed wyłączeniem zapłonu wybrać pierwszy bieg lub ustawić dźwignię zmiany biegów w położeniu **P**. Należy także skrócić koła przednie w stronę przeciwną do krawężnika.

Jeśli samochód został zaparkowany na wzniesieniu – w taki sposób, że jest skierowany w dół, przed wyłączeniem zapłonu wybrać bieg wsteczny lub ustawić

dźwignię zmiany biegów w położeniu **P**. Koła przednie należy skrócić w stronę krawężnika.

- Zablokować zamki samochodu, naciskając przycisk (P) nadajnika zdalnego sterowania.
Włączyć autoalarm ↪ 29.
- Nie parkować samochodu na nawierzchni pokrytej materiałem łatwopalnym. Wysoka temperatura układu wydechowego może spowodować zapłon.
- Zamknąć szyby i okno dachowe.
- Wentylatory chłodzące mogą pracować nawet po wyłączeniu silnika ↪ 160.
- Po jeździe z wysokimi prędkościami obrotowymi lub z dużym obciążeniem silnika należy przed wyłączeniem silnika przez pewien czas jechać bez jego nadmiernego obciążania lub przez ok. 30 sekund pozostawić go na biegu jałowym. W przeciwnym razie może dojść do uszkodzenia turbosprężarki.

Kluczyki, zamki ⇨ 20, tymczasowe
wyłączanie samochodu z eksploatacji
⇨ 158.

Kluczyki, drzwi i szyby

Kluczyki, zamki	20
Drzwi	27
Zabezpieczanie samochodu	28
Lusterka zewnętrzne	30
Lusterka wewnętrzne	31
Szyby	32
Dach	35

Kluczyki, zamki

Kluczyki

Kluczyki zapasowe

Numer kluczyka jest podany na Karcie pojazdu lub na oddzielnym identyfikatorze.

Ponieważ kluczyk stanowi część układu immobilizera, przy zamawianiu zamiennika należy podać numer kluczyka oryginalnego.

Zamki ⇨ 198.

Kluczyk składany



Nacisnąć przycisk, aby wysunąć kluczyk. W celu złożenia kluczyka, najpierw nacisnąć przycisk.

Karta pojazdu

Karta pojazdu zawiera informacje dotyczące zabezpieczeń samochodu i dlatego powinna być przechowywana w bezpiecznym miejscu.

Przy oddawaniu samochodu do warsztatu należy udostępnić także Kartę pojazdu, ponieważ zawarte na niej dane są wymagane do szeregu czynności.

Nadajnik zdalnego sterowania



Umożliwia obsługę:

- centralnego zamka
- zabezpieczenia przed kradzieżą
- autoalarmu
- szyb sterowanych elektrycznie

Zasięg nadajnika zdalnego sterowania wynosi około 5 metrów. Zasięg może zostać ograniczony przez czynniki zewnętrzne. Zadziałanie jest potwierdzane mignięciem świateł awaryjnych.

Z nadajnikiem należy obchodzić się ostrożnie, chronić go przed wilgocią i wysoką temperaturą oraz nie używać bez potrzeby.

Usterka

Jeśli uruchomienie centralnego zamka za pomocą nadajnika zdalnego sterowania nie jest możliwe, może to być spowodowane następującymi przyczynami:

- został przekroczony zasięg nadajnika,
- rozładowała się bateria w nadajniku,
- nadajnika często i wielokrotnie używano poza zasięgiem odbioru (wymagana będzie ponowna synchronizacja),
- doszło do przeciążenia centralnego zamka w wyniku jego wielokrotnego włączania i wyłączania w krótkich odstępach czasu (zasilanie zostaje wówczas na krótko odłączone),

- wystąpiły zakłócenia spowodowane silniejszymi falami radiowymi pochodzącymi z innych źródeł.

Odblokowanie zamków ⇨ 22.

Ustawienia podstawowe

Ustawienia kilku opcji można zmienić za pomocą wyświetlacza informacyjnego w menu **Ustawienia**. Personalizacja ustawień ⇨ 112.

Wymiana baterii nadajnika zdalnego sterowania

Baterię należy wymienić na nową od razu, jak tylko zaczniesz maleć zasięg nadajnika.



Zużytych baterii i akumulatora nie należy wyrzucać wraz z innymi odpadami domowymi. Wymagane jest dostarczenie tych odpadów do odpowiedniego punktu zbiórki.

Kluczyk składany

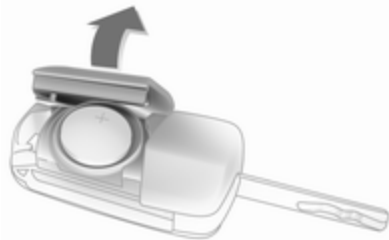

Rozłożyć kluczyk i otworzyć obudowę. Wymienić baterię, zwracając uwagę na ułożenie biegunów (użyć baterii typu CR 2032). Zamknąć obudowę i przeprowadzić synchronizację.

Kluczyk jednoczęściowy

Wymianę baterii zlecić warsztatowi.

Synchronizowanie nadajnika

Po wymianie baterii odblokować drzwi, przekręcając kluczyk w zamku drzwi kierowcy. Zsynchronizowanie nadajnika zdalnego sterowania następuje po włączeniu zapłonu.

Ustawienia zapisywane

Zawsze po wyjęciu kluczyka z wyłącznika zapłonu automatycznie zapamiętywane są następujące ustawienia dla kluczyka:

- Oświetlenie
- System Infotainment (tylko modele CD 400 / CDC 400)
- centralnego zamka
- Ustawienia wpływające na komfort

Kolejne włożenie kluczyka z zapisanymi ustawieniami do wyłącznika zapłonu i przekręcenie go do położenia **3** spowoduje automatyczne przywrócenie tych ustawień ⇨ 137.

Warunkiem jest uaktywnienie opcji **Personalizacja przez kier.** lub, w zależności od rodzaju

wyświetlacza, opcji **Indywidualne ustawienia pilotem** ustawień osobistych na wyświetlaczu informacyjnym. Należy zastosować to ustawienie dla każdego kluczyka. Personalizacja ustawień ⇨ 112.

Centralny zamek

Służy do odblokowywania i zablokowania zamków drzwi, przestrzeni bagażowej oraz klapki wlewu paliwa.

Pociągnięcie za wewnętrzną klamkę drzwi powoduje odblokowanie danych drzwi. Kolejne pociągnięcie powoduje ich otwarcie.

Uwaga

W razie wypadku, który spowodował wystrzelenie poduszek powietrznych lub uaktywnienie napinaczy pasów, zamki pojazdu są automatycznie odblokowywane.

Uwaga



Jeśli po odblokowaniu zamków za pomocą nadajnika zdalnego sterowania żadne drzwi nie zostały otwarte, zostaną one automatycznie zablokowane po krótkim czasie.

Odblokowanie zamków



Nacisnąć przycisk .

Dostępne są dwa ustawienia:

- W celu odblokowania tylko drzwi kierowcy i klapy wlewu paliwa nacisnąć przycisk  jeden raz. W celu odblokowania wszystkich drzwi i klapy bagażnika nacisnąć przycisk  dwukrotnie.

LUB

- nacisnąć jeden raz przycisk  w celu odblokowania wszystkich drzwi, klapy bagażnika i klapy wlewu paliwa.

Ustawienie można zmienić za pomocą wyświetlacza informacyjnego w menu **Ustawienia**.
Personalizacja ustawień ⇨ 112.

Ustawienie opcji można przypisywać do kluczyka, który jest aktualnie używany.

Ustawienia zapisywane ⇨ 22.

Zamki drzwi są automatycznie ponownie blokowane, jeśli w ciągu 2 minut od odblokowania nie zostaną otwarte żadne drzwi lub kłapa tylna.

Blokowanie zamków

Zamknąć drzwi, przestrzeń bagażową i klapkę wlewu paliwa.



Nacisnąć przycisk .

Jeśli drzwi kierowcy nie zostaną prawidłowo zamknięte, centralny zamek nie zadziała.

Odblokowywanie i otwieranie klapy tylnej



W celu odblokowania zamków wszystkich drzwi nacisnąć przycisk  przy wyłączonym zapłonie. Klapa tylna może zostać odblokowana i otwarta za pomocą przełącznika dotykowego pod listwą ozdobną.

Przycisk centralnego zamka

Służą do blokowania i odblokowywania zamków wszystkich drzwi, klapy bagażnika oraz klapki wlewu paliwa z wnętrza kabiny.



Naciśnięcie przycisku centralnego zamka: drzwi zostają zablokowane lub odblokowane. Gdy drzwi są zablokowane, dioda w przycisku świeci się.

Dioda w przycisku świeci się przez około 2 minuty po zablokowaniu za pomocą nadajnika zdalnego sterowania.

Usterka w układzie zdalnego sterowania

Odblokowanie zamków



Ręcznie odblokować drzwi kierowcy, przekręcając kluczyk w zamku. Aby odblokować zamki pozostałych drzwi, klapy bagażnika i klapki wlewu paliwa, włączyć zapłon i nacisnąć przycisk centralnego zamka. Zabezpieczenie przed kradzieżą dezaktywuje się w momencie włączenia zapłonu ↪ 29.

Blokowanie zamków

Zamknąć drzwi kierowcy, otworzyć drzwi pasażera, nacisnąć przycisk centralnego zamka. Zamki samochodu zostaną zablokowane. Następnie zamknąć drzwi pasażera.

Usterka centralnego zamka

Odblokowanie zamków

Ręcznie odblokować drzwi kierowcy, przekręcając kluczyk w zamku. Pozostałe drzwi można otworzyć poprzez dwukrotne pociągnięcie wewnętrznej klamki. Kłapa bagażnika i kłapka wlewu paliwa pozostają zablokowane. W celu wyłączenia zabezpieczenia przed kradzieżą należy włączyć zapłon ↗ 29.

Blokowanie zamków



Wsunąć kluczyk w otwór nad zamkiem po wewnętrznej stronie drzwi i docisnąć go w celu zablokowania zamków (rozlegnie się charakterystyczny dźwięk). Następnie zamknąć drzwi. Tę procedurę należy powtórzyć w odniesieniu do wszystkich drzwi. Drzwi kierowcy można również zablokować, korzystając z kluczyka. Kłapki wlewu paliwa i klapy tylnej nie można zablokować.

Automatyczne blokowanie zamków

Automatyczne blokowanie zamków po rozpoczęciu jazdy

Zamki są automatycznie blokowane po przekroczeniu prędkości 4 km/h. Nie ma wówczas możliwości otwarcia drzwi od zewnątrz. Dodatkowo, gdy prędkość jazdy przekracza 4 km/h, tylnych drzwi nie można otworzyć od wewnątrz.



Możliwość otwarcia drzwi od wewnątrz jest sygnalizowana świeceniem się zielonych diod.

Chwycić za wewnętrzną klamkę tylnych drzwi w celu uaktywnienia czujnika zbliżeniowego i pociągnąć za klamkę.

Jeśli prędkość jazdy jest niższa niż 4 km/h, otwarcie drzwi od zewnątrz jest możliwe po:

- otwarciu dowolnych drzwi od wewnątrz
- naciśnięciu przycisku centralnego zamka 

Przeestroga

Automatyczne blokowanie jest aktywne wyłącznie przy włączonym zapłonie.

Usterka automatycznego układu blokowania

W razie usterki układu na zestawie wskaźników świeci się lampka  i aktywny jest dźwiękowy sygnał ostrzegawczy, co informuje, że istnieje możliwość otwarcia tylnych drzwi. Należy poinformować pasażerów, aby nie chwyтали za klamki.

Niezwłocznie się zatrzymać i uaktywnić blokadę dziecięcą obu tylnych drzwi. Jeśli blokada dziecięca jest już aktywna, najpierw ją zdezaktywować, a następnie ponownie uaktywnić. Zaraz po uaktywnieniu blokad dziecięcych zielone diody gasną i cichnie dźwiękowy sygnał ostrzegawczy. Pociągnąć wewnętrzne klamki tylnych drzwi, aby sprawdzić, czy drzwi są zabezpieczone przed otwarciem od wewnątrz. Należy zwrócić się do warsztatu.

Blokada tylnych drzwi



Ostrzeżenie

Blokadę tylnych drzwi należy uruchamiać zawsze, gdy na fotelach tylnych są przewożone dzieci.

Korzystając z kluczyka lub odpowiedniego śrubokręta, obrócić przełącznik blokady w tylnych drzwiach w położenie poziome. Po włączeniu blokady otwarcie drzwi od wewnątrz nie będzie możliwe. Aby wyłączyć blokadę, obrócić przełącznik blokady w położenie pionowe.

Drzwi

Tylne drzwi

Ostrzeżenie

Jeśli pasażerowie wchodzą lub wychodzą z samochodu jednocześnie przez przednie i tylne drzwi, poświęć im uwagę i w razie potrzeby pomóc.

Korzystać tylko z dostępnych uchwytów.

Tylne drzwi są wyposażone w automatyczną blokadę zamków ⇨ 25.

Bagażnik

Kłapa tylna

Otwieranie



Po odblokowaniu zamka nacisnąć przełącznik dotykowy pod listwą ozdobną kłapy tylnej i otworzyć klapę. Centralny zamek ⇨ 22.

Zamykanie

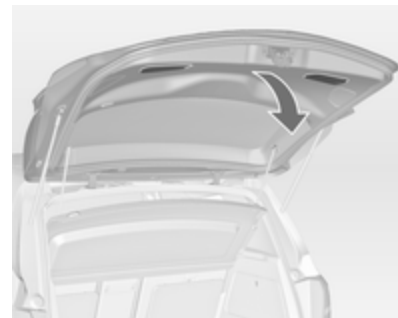

Użyć jednej z wewnętrznych klamek. Nie naciskać przełącznika dotykowego pod listwą ozdobną podczas zamykania tylnej kłapy, ponieważ spowoduje to jej ponowne odblokowanie.

Centralny zamek ⇨ 22.

Ogólne wskazówki dotyczące obsługi klapy tylnej

⚠ Ostrzeżenie

Nie wolno jeździć z otwartą lub uchyloną klapą tylną, np. przy przewożeniu dużych przedmiotów, gdyż wówczas trujące, niewidoczne i bezwonne gazy spalinowe mogą przedostawać się do wnętrza samochodu. Może to być przyczyną utraty świadomości lub nawet śmierci.

Przeestroga

Aby uniknąć uszkodzeń, przed otwarciem klapy tylnej należy upewnić się, czy w jej zasięgu nie znajdują się żadne przeszkody, np. drzwi garażowe. Zawsze sprawdzać, czy przestrzeń za i ponad klapą tylną jest wolna.

Uwaga

Zamocowanie ciężkiego wyposażenia dodatkowego na klapie tylnej może spowodować, że nie będzie ona mogła utrzymać się w położeniu otwartym.

Zabezpieczanie samochodu

Zabezpieczenie przed kradzieżą

⚠ Ostrzeżenie

Nie uaktywniać blokady, gdy w samochodzie znajdują się pasażerowie! Otwarcie drzwi od wewnątrz nie będzie możliwe.

Uaktywnienie układu powoduje zablokowanie wszystkich drzwi w taki sposób, że nie ma możliwości ich otwarcia zarówno od zewnątrz, jak i od wewnątrz. Układ może być uaktywniony, tylko gdy zamknięte są wszystkie drzwi.

Jeśli podczas wykonywania tej operacji zapłon jest włączony, w celu zablokowania zamków należy otworzyć i zamknąć drzwi kierowcy. Odblokowanie zamków samochodu powoduje zdezaktywowanie mechanicznego zabezpieczenia

przed kradzieżą. Zamków nie można jednak odblokować za pomocą przycisku centralnego zamka.

Uaktywnianie



Dwukrotnie w ciągu 10 sekund nacisnąć przycisk  nadajnika zdalnego sterowania.

Autoalarm

Autoalarm stanowi część układu zabezpieczenia przed kradzieżą i funkcjonuje w połączeniu z nim.

Monitoruje:

- drzwi, klapę tylną, pokrywę silnika,
- zapłon

Odblokowanie zamków samochodu wyłącza oba zabezpieczenia jednocześnie.

Dioda sygnalizująca stan autoalarmu



W przycisku centralnego zamka znajduje się dioda informująca o stanie autoalarmu.

Sygnalizacja stanu w ciągu pierwszych 10 sekund od uaktywnienia autoalarmu:

dioda świeci	= test, opóźnienie włączenia
dioda szybko miga	= nieprawidłowo zamknięte drzwi, klapa tylna lub pokrywa komory silnika albo usterka układu

Sygnalizacja stanu po pełnym uaktywnieniu autoalarmu:

dioda miga powoli	= układ jest aktywny
-------------------	----------------------

W przypadku awarii skorzystać z pomocy warsztatu.

Sygnalizacja alarmu

W przypadku wyzwolenia alarmu jednocześnie włącza się sygnał alarmowy i migają światła awaryjne. Liczba sygnałów alarmowych i czas ich generowania są określone przepisami prawa.

Sygnal alarmu można wyłączyć, naciskając dowolny przycisk nadajnika zdalnego sterowania lub włączając zapłon.

Autoalarm można wyłączyć tylko poprzez naciśnięcie przycisku  lub włączenie zapłonu.

Immobilizer



Układ immobilizera jest zintegrowany z wyłącznikiem zapłonu i sprawdza, czy do uruchomienia silnika jest używany odpowiedni kluczyk.

Elektroniczna blokada rozruchu (immobilizer) jest uaktywniana automatycznie po wyjęciu kluczyka z wyłącznika zapłonu.

Miganie lampki kontrolnej  przy włączonym zapłonie oznacza usterkę w układzie immobilizera. Silnika nie można wówczas uruchomić. Wyłączyć zapłon i powtórzyć procedurę rozruchu.

Jeśli lampka kontrolna nadal miga, należy spróbować rozruchu przy użyciu kluczyka zapasowego i zwrócić się do warsztatu.

Uwaga

Włączenie immobilizera nie powoduje zablokowania drzwi. Dlatego po opuszczeniu samochodu należy bezwzględnie zablokować zamki i uaktywnić autoalarm  22,  29.

Lampka kontrolna   100.

Lusterka zewnętrzne

Wypukły kształt lusterek

Wypukłe lusterka zewnętrzne ograniczają zjawisko tzw. martwych stref. Takie ukształtowanie lusterka powoduje, że odbite w nim obiekty wydają się mniejsze, co niekorzystnie wpływa na możliwość oceny odległości.

Elektryczna regulacja



Wybrać żądane lusterko zewnętrzne, obracając element sterujący w lewo (**L**) lub w prawo (**R**). Aby wyregulować ustawienie lusterka, przechylać element sterujący.

W położeniu **0** żadne lusterko nie jest wybrane.

Składanie



Ze względu na bezpieczeństwo pieszych, w przypadku uderzenia lusterka zewnętrzne składają się w swoich uchwytach. Lekkie

pchnięcie obudowy lusterka powoduje jego powrót do położenia pierwotnego.

Podgrzewanie



Do jego włączania służy przycisk . Podgrzewanie działa tylko przy pracującym silniku i wyłącza się automatycznie po krótkim czasie.

Lusterka wewnętrzne

Ręczne przyciemnianie

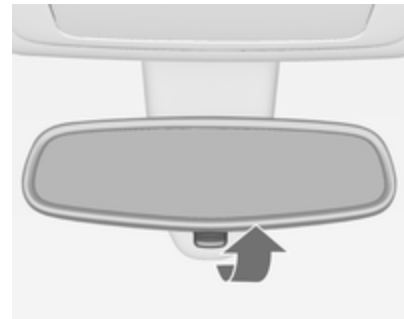

W celu zmniejszenia intensywności światła odbijającego się w lusterku zmienić położenie dźwigni znajdującej się w dolnej części lusterka.

Automatycznie przyciemniane

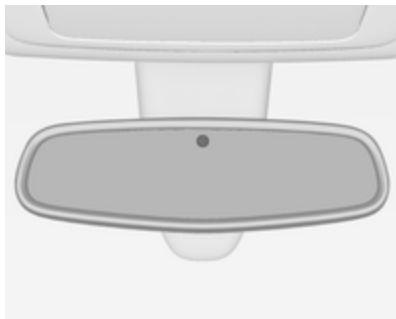

Podczas jazdy nocą intensywność odbicia światła pojazdu jadącego z tyłu jest automatycznie zmniejszana.

Szyby

Szyby sterowane ręcznie

Szyby w drzwiach samochodu można opuszczać i podnosić przy użyciu korbki.

Szyby sterowane elektrycznie

⚠ Ostrzeżenie

Przy zamykaniu szyb należy zachować ostrożność. Istnieje niebezpieczeństwo odniesienia obrażeń ciała, zwłaszcza u dzieci.

Gdy na tylnych fotelach znajdują się dzieci, należy włączyć blokadę elektrycznego otwierania szyb.

Podczas zamykania szyb uważnie je obserwować, zwracając uwagę, aby nic nie zostało przez nie przykleśzczone.

Szyby sterowane elektrycznie można obsługiwać:

- przy włączonym zapłonie,
- w ciągu 10 minut od wyłączenia zapłonu,
- w ciągu 5 minut od otwarcia drzwi.

Po wyłączeniu zapłonu możliwość sterowania szybami jest blokowana zaraz po zablokowaniu zamków drzwi przy użyciu nadajnika zdalnego sterowania.



Aby zmienić położenie szyby użyć odpowiedniego przełącznika, wciskając go w celu otwarcia lub pociągając w celu zamknięcia.

Lekkie wciskanie lub pociąganie do pierwszego punktu oporu: szyba przesuwa się w górę lub w dół tak długo, jak długo używany jest przełącznik.

Mocniejsze wciśnięcie lub pociągnięcie do drugiego punktu oporu, a następnie zwolnienie przełącznika: szyba przesuwa się w górę lub w dół automatycznie z włączoną funkcją bezpieczeństwa. W celu zatrzymania przesuwania szyby ponownie użyć przełącznika w tym samym kierunku.

Funkcja bezpieczeństwa



Jeśli podczas automatycznego zamykania szyba napotka opór w górnej połowie okna, natychmiast zatrzyma się i ponownie opuści.

Ominięcie zabezpieczenia

W razie trudności z zamknięciem szyby wskutek mrozu lub podobnych okoliczności, pociągnąć i przytrzymać przełącznik. Nastąpi przesunięcie szyby w górę z wyłączoną funkcją bezpieczeństwa. W celu zatrzymania mechanizmu okna zwolnić i ponownie pociągnąć przełącznik.

Blokada szyb w drzwiach tylnych





W celu dezaktywacji szyb w drzwiach tylnych nacisnąć przełącznik  – dioda kontrolna zacznie świecić. Aby aktywować funkcjonowanie szyb, ponownie nacisnąć przełącznik .

Otwieranie i zamykanie szyb z zewnątrz

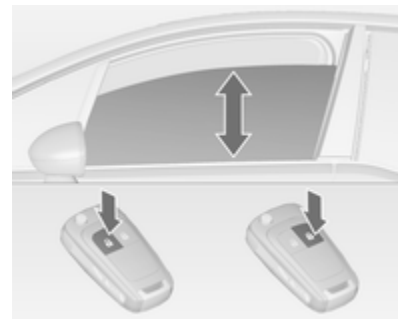
Szyby można obsługiwać zdalnie, z zewnątrz samochodu.



W celu otwarcia szyb nacisnąć i przytrzymać przycisk .

W celu zamknięcia szyb nacisnąć i przytrzymać przycisk .

Aby zatrzymać przesuwanie szyb, zwolnić przycisk.

Przeciążenie układu

W przypadku wielokrotnego naciskania przełączników opuszczania/podnoszenia szyb w krótkich odstępach czasu, następuje chwilowe zablokowanie pracy elektrycznego układu sterowania szybami.

Inicjalizacja elektrycznego układu sterowania szybami

Jeśli szyb nie można zamykać automatycznie (np. po odłączeniu akumulatora), na wyświetlaczu informacyjnym kierowcy pojawia się komunikat lub kod ostrzegawczy.

Komunikaty pokazywane na wyświetlaczu ⇨ 106.

W następujący sposób uaktywnić elektryczny układ sterowania szybami:

1. Zamknąć drzwi.
2. Włączyć zapłon.

3. Pociągnąć i przytrzymać w tym położeniu przełącznik aż szyba zostanie zamknięta i miną 2 dodatkowe sekundy od zamknięcia.
4. Czynność powtórzyć osobno dla każdej szyby.

Ogrzewanie tylnej szyby



Do jego włączenia służy przycisk .

Podgrzewanie działa tylko przy pracującym silniku i wyłącza się automatycznie po krótkim czasie.

W niektórych wersjach silnikowych ogrzewanie szyby tylnej włącza się automatycznie podczas czyszczenia filtra cząstek stałych.

Oslony przeciwsłoneczne

Oslony przeciwsłoneczne można odchylać do dołu i na bok, aby zapewnić kierowcy i pasażerowi podróżującemu z przodu ochronę przed oślepieniem.

Jeśli osłony przeciwsłoneczne posiadają wbudowane lusterka, podczas jazdy należy zamknąć osłony tych lusterek.

Z tyłu osłony przeciwsłonecznej znajduje się uchwyt na małe dokumenty.

Dach



Szyberdach

Do okna dachowego nie należy przytwierdzać jakichkolwiek naklejek. Nie przykrywać samochodu pokrowcem brezentowym.



Roleta przeciwsłoneczna

Roleta przeciwsłoneczna jest obsługiwana elektrycznie.



Lekkie naciśnięcie przycisku  lub  do pierwszego punktu oporu:

Roleta przeciwsłoneczna jest otwierana lub zamykana tak długo, jak długo używany jest przełącznik.

Mocniejsze naciśnięcie przycisku  lub  do drugiego punktu oporu, a następnie zwolnienie przycisku: roleta przeciwsłoneczna jest otwierana lub zamykana automatycznie. W celu zatrzymania mechanizmu okna ponownie użyć przełącznika.

Funkcja bezpieczeństwa



Gdy mechanizm rolety przeciwsłonecznej napotka opór podczas automatycznego zamykania, natychmiast przerywa zamykanie i ponownie otwiera roletę.

Tryb gotowości funkcji

Roletę przeciwsłoneczną można obsługiwać, gdy wyłącznik zapłonu znajduje się w położeniu 1  137.

Inicjalizacja rolety przeciwsłonecznej



Jeśli roleta przeciwsłonecznej nie można prawidłowo obsługiwać (np. po odłączeniu akumulatora), należy aktywować układ elektroniczny w następujący sposób:

- Jeśli roleta jest zamknięta, lekko wcisnąć przycisk  do pierwszego punktu oporu i przytrzymać przez 10 sekund.
- Jeśli roleta jest otwarta, przytrzymać przycisk  wciśnięty, aż do całkowitego zamknięcia rolety. Następnie zwolnić przycisk na chwilę i ponownie lekko go wcisnąć do pierwszego punktu oporu na 10 sekund.

Ponowna kalibracja funkcji bezpieczeństwa

Jeśli po przeprowadzeniu inicjalizacji roleta nie funkcjonuje prawidłowo, należy:

1. Całkowicie otworzyć roletę, naciskając przycisk .

2. Zwolnić przycisk, a następnie ponownie lekko wcisnąć na około 30 sekund przycisk  do pierwszego punktu oporu. Następnie zamknąć roletę poprzez naciśnięcie i przytrzymanie przycisku  aż do całkowitego zamknięcia rolety.

Fotele, elementy bezpieczeństwa

Zaglówki	37
Fotele przednie	38
Fotele tylne	43
Pasy bezpieczeństwa	46
Poduszki powietrzne	50
Foteliki dziecięce	55

Zaglówki

Położenie

⚠ Ostrzeżenie

Przed wyruszeniem w drogę należy odpowiednio wyregulować zagłówki.

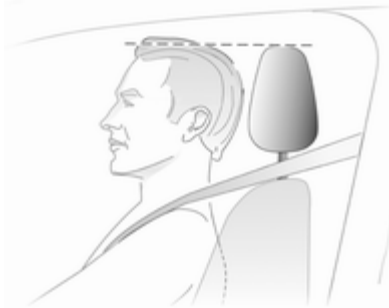

Górna krawędź zagłówka powinna znajdować się na wysokości górnej części głowy. Jeśli takie ustawienie nie jest możliwe, np. z powodu dużego wzrostu osoby, zagłówek

należy ustawić w najwyższym położeniu. Osoby niskie powinny ustawić zagłówek w najniższej pozycji.

Regulacja

Zaglówki przednich foteli

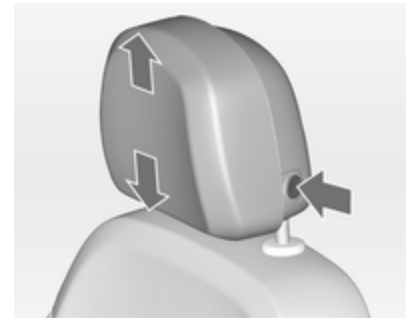

Regulacja wysokości

Nacisnąć przycisk zwalniający, ustawić wysokość zagłówka i zablokować.



Regulacja położenia poziomego

Aby wyregulować zagłówek w poziomie, pociągnąć go do przodu i zablokować w jednej z trzech pozycji.

Aby ponownie przesunąć go do tyłu, pociągnąć całkowicie do przodu, a następnie zwolnić.

Aktywne zagłówki foteli przednich

W przypadku uderzenia w tył samochodu przednia część aktywnych zagłówek automatycznie przesuwa się lekko

w przód. Dzięki temu powstaje lepsze podparcie dla głowy i maleje ryzyko uszkodzenia kręgow szyjnych.

Uwaga

Jeśli fotel nie jest użytkowany, można mocować na nim wyłącznie zatwierdzone akcesoria.

Zagłówki tylnych foteli



Regulacja wysokości

Pociągnąć zagłówek w górę lub wciśnąć oba zaczepy w celu zwolnienia blokady i popchnąć zagłówek w dół.

Fotele przednie

Pozycja fotela

⚠ Ostrzeżenie

Przed wyruszeniem w drogę należy odpowiednio wyregulować fotele.



30050

- Usiąść w fotelu w taki sposób, aby plecy były podparte na całej swojej długości. Przesunąć fotel kierowcy do przodu lub do tyłu tak, aby przy wciśnięciu pedałów nogi było lekko

ugięte w kolanach. Przedni fotel pasażera należy odsunąć możliwie najdalej do tyłu.

- Usiąść w fotelu w taki sposób, aby plecy były podparte na całej swojej powierzchni. Ustawić oparcie fotela w taki sposób, aby po umieszczeniu rąk na kierownicy ramiona były lekko ugięte w łokciach. Podczas obracania koła kierownicy barki powinny stykać się z oparciem fotela. Oparcia nie należy odchyłać zanadto do tyłu. Maksymalny zalecany kąt nachylenia oparcia wynosi ok. 25°.
- Ustawić koło kierownicy w optymalnym położeniu ⇨ 82.
- Wyregulować wysokość siedziska fotela w taki sposób, aby zapewnić sobie jak największe pole widzenia i aby móc swobodnie ogarnąć wzrokiem wszystkie wskaźniki i lampki kontrolne. Odległość pomiędzy głową a podsufitką powinna wynosić co najmniej około 15 cm. Uda powinny swobodnie spoczywać na siedzisku (nie mogą być w nie wciśnięte).

- Wyregulować zagłówki ⇨ 37.
- Ustawić odpowiednią wysokość zamocowania pasa bezpieczeństwa ⇨ 48.
- Ustawić odcinek siedziska, na którym opierają się uda, w taki sposób, aby pomiędzy krawędź fotela a miejsce zgięcia nóg w kolanach można było wsunąć dwa palce.
- Wyregulować podparcie odcinka lędźwiowego tak, aby kręgosłup był wygięty w naturalny sposób.

Regulacja foteli przednich

⚠ Niebezpieczeństwo

Aby możliwe było bezpieczne napełnienie poduszki powietrznej, siedząc w fotelu, nie zbliżać się do kierownicy na odległość mniejszą niż 25 cm.

⚠ Ostrzeżenie

Nigdy nie regulować foteli podczas jazdy, ponieważ mogą się one wtedy przesuwać w niekontrolowany sposób.

Regulacja pozycji fotela

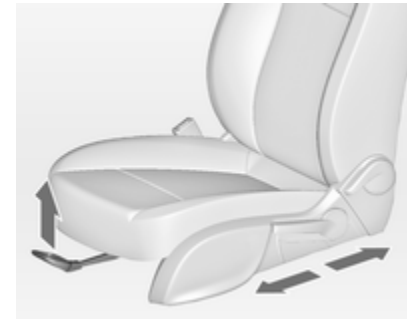

Pociągnąć za uchwyt, przesunąć fotel, zwolnić uchwyt.

Regulacja oparcia fotela

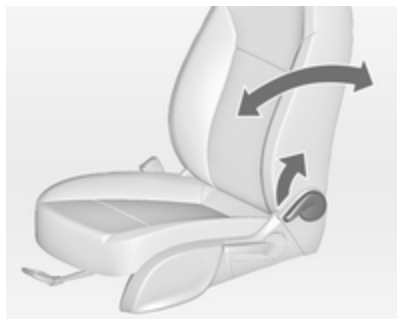

Pociągnąć dźwignię, ustawić nachylenie i zwolnić dźwignię. Mechanizm oparcia powinien się zatrzasnąć w wybranym położeniu.

Regulacja wysokości siedziska fotela

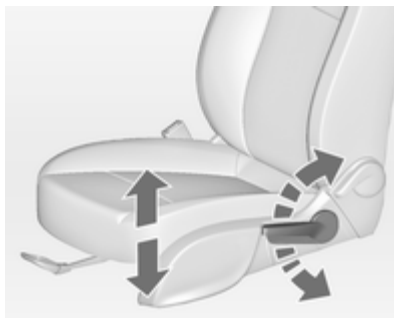

Ustawić siedzisko na odpowiedniej wysokości, przemieszczając kilkakrotnie dźwignię w górę lub w dół.

W górę: = podnoszenie siedziska

W dół: = opuszczanie siedziska

Regulacja nachylenia fotela

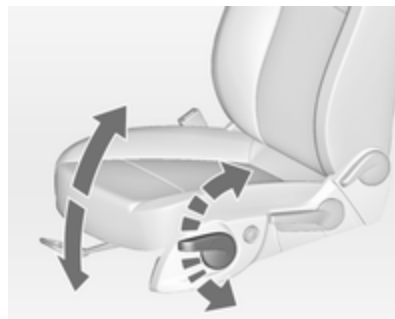

Ustawić siedzisko na odpowiedniej wysokości, przemieszczając kilkakrotnie dźwignię w górę lub w dół.

W górę: = podnoszenie przodu siedziska

W dół: = opuszczanie przodu siedziska

Podparcie odcinka lędźwiowego

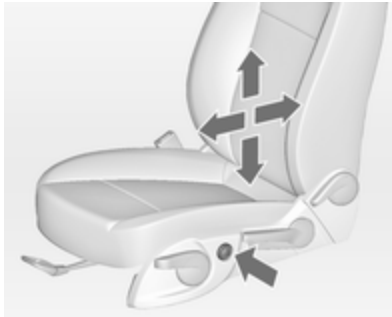

Wyregulować ustawienie podparcia odcinka lędźwiowego według uznania, korzystając z przełącznika czteropozycyjnego.

Przesuwanie podparcia w górę i w dół: nacisnąć górną lub dolną część przełącznika.

Wysuwanie i chowanie podparcia: nacisnąć lewą lub prawą część przełącznika.

Regulacja podparcia ud

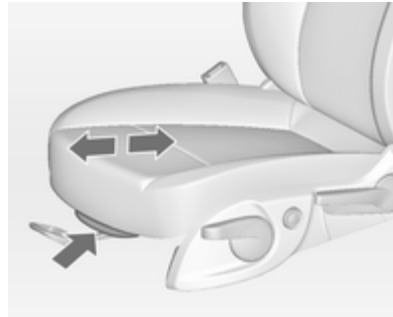

Pociągnąć dźwignię i przesunąć w odpowiednie położenie odcinek siedziska, na którym opierają się uda.

Podłokietnik

Odłączany podłokietnik

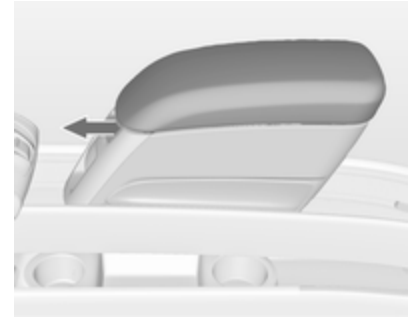

Pociągnąć za uchwyt i unieść pokrywę podłokietnika. Podłokietnik zawiera schowek.

Instalowanie podłokietnika

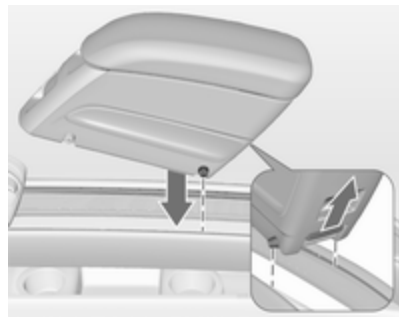

Wcisnąć tylny przycisk i umieścić tylne kołki prowadzące w górnych prowadnicach. Zwolnić przycisk.

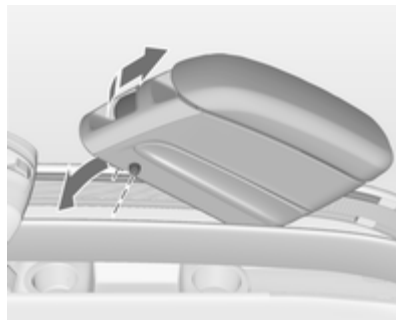

Obniżyć przednią część podłokietnika. Zdecydowanym ruchem pociągnąć przedni uchwyt i umieścić przednie kołki prowadzące w górnych prowadnicach. Puścić uchwyt. Przesunąć podłokietnik tak, aby zablokował się w swoim położeniu.

Przesuwanie podłokietnika

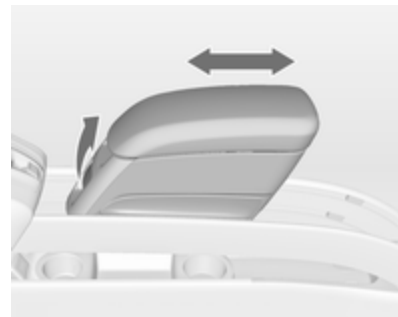

Pociągnąć lekko przedni uchwyt i przesunąć podłokietnik w żądane położenie. Puścić uchwyt. Przesunąć podłokietnik tak, aby zablokował się w swoim położeniu.

Jeśli w dolnej prowadnicy jest zamocowany uchwyt na napoje, upewnić się, że rama uchwytu na napoje znajduje się w pierwotnym położeniu.

Uwaga

Podłokietnik może się odczepić w przypadku zbyt dużego obciążenia. Swoboda ruchów może zostać ograniczona. Unieść nieznacznie podłokietnik i ponownie przyczepić.

Schówek w podłokietniku ⇨ 64.

Uchwyty na napoje ⇨ 61.

Wymowanie podłokietnika

Pociągnąć zdecydowanym ruchem przedni uchwyt i unieść przednią część podłokietnika. Wcisnąć tylny przycisk i wyjąć podłokietnik.

Podłokietnik można również zainstalować na złożonym tylnym środkowym fotelu ⇨ 45.

Ogrzewanie

Włączyć zapłon i wybrać żądaną moc grzewczą, naciskając kilkakrotnie przycisk  odpowiadający danemu fotelowi. O aktualnie wybranym ustawieniu informuje lampka kontrolna w przycisku.

Osoby o wrażliwej skórze nie powinny korzystać z najwyższej mocy ogrzewania fotela przez dłuższy czas.

Podgrzewanie foteli działa, gdy pracuje silnik.

Fotele tylne**Regulacja foteli****⚠ Ostrzeżenie**

Przed rozpoczęciem jazdy konieczne jest zablokowanie skrajnych siedzeń w prowadnicach.

⚠ Ostrzeżenie

Nigdy nie regulować foteli podczas jazdy, ponieważ mogą się one wtedy przesuwać w niekontrolowany sposób.



Tylne skrajne siedzenia można niezależnie od siebie przesunąć w przód lub w tył. Siedzenia można przesunąć w kierunku wzdłużnym i poprzecznym.

W kierunku wzdłużnym siedzenia można blokować w położeniach pośrednich.

Pociągnąć za uchwyt, przesunąć fotel, zwolnić uchwyt, tak aby nastąpiło zablokowanie siedzenia.

System aranżacji foteli tylnych (FlexSpace)

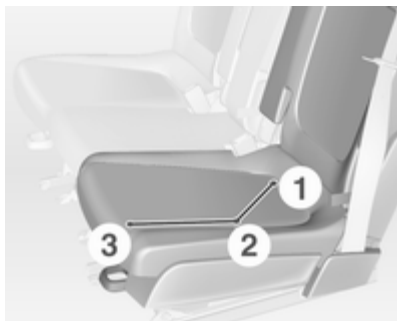

Rząd tylnych siedzeń można skonfigurować w taki sposób, aby dwa fotele zapewniały maksymalną przestrzeń dla pasażerów w położeniu 1, lub można ustawić trzy fotele w położeniu 2. W położeniu 1 siedzenie środkowe jest obniżone.

Skrajne siedzenia można przesunąć w przód w położenie 3.

Przesuwanie siedzeń w położenie 1.



Pociągnąć za pas i złożyć środkowy fotel.



Pociągnąć za dźwignię i przesunąć siedzenie w poprzek i w tył w położenie 1. Siedzenie jest automatycznie prowadzone do wewnątrz. Zwolnić dźwignię i zablokować siedzenie w właściwym położeniu.

Przesuwanie siedzeń w położenie 2.



Pociągnąć za dźwignię i przesunąć siedzenie w poprzek i w przód w położenie 2. Siedzenie jest automatycznie prowadzone na zewnątrz. Zwolnić dźwignię i zablokować siedzenie we właściwym położeniu.

⚠ Ostrzeżenie

Przesunąć podłokietnik całkowicie do przodu lub zdemontować go przed podniesieniem oparcia środkowego tylnego siedzenia.
Podłokietnik ⇨ 41.



Pociągnąć za pas i rozłożyć środkowy fotel.

Nikt nie może siedzieć na środkowym siedzeniu, gdy skrajne siedzenia są przesunięte w przód w położenie 3.

Podłokietnik

Adapter podłokietnika można zainstalować na oparciu tylnego środkowego fotela. Do adaptera można przymocować odłączany podłokietnik lub uchwyt na napoje.

Instalowanie adaptera

Pociągnąć za pas i złożyć środkowy fotel ⇨ 43.

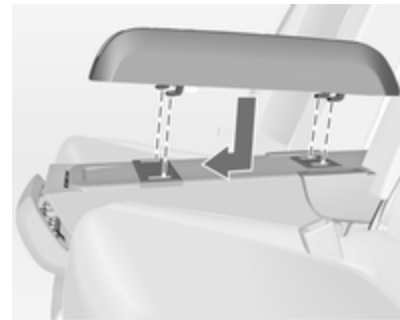

Umieścić haczyki adaptera w otworach oparcia i pchnąć adapter w przód.

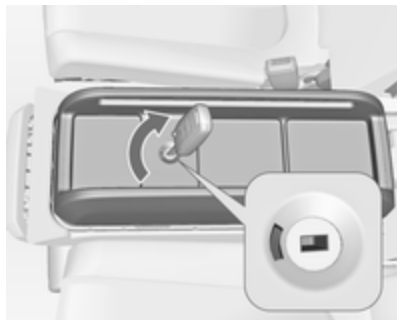

Odblokować adapter, obracając w lewo kluczyk zapłonu w zamku. Adapter jest odblokowany, gdy jest widoczne czerwone oznaczenie.

Pchnąć adapter w tył, a następnie wyjąć.

Zablokować adapter, obracając w prawo kluczyk zapłonu w zamku. Adapter jest prawidłowo zablokowany, gdy jest widoczne zielone oznaczenie.

Zamocować na adapterze podłokietnik lub uchwyt na napoje.

Podłokietnik ⇨ 41, uchwyt na napoje ⇨ 61.

Demontowanie adaptera

Odłączyć od adaptera podłokietnik lub uchwyt na napoje.

Podłokietnik ⇨ 41, uchwyt na napoje ⇨ 61.

Pasy bezpieczeństwa



Pasy bezpieczeństwa blokują się podczas intensywnego przyspieszenia lub hamowania pojazdu, dzięki czemu przytrzymują pasażerów w miejscu. Powoduje to znaczące ograniczenie ryzyka odniesienia obrażeń.

⚠ Ostrzeżenie

Pasy bezpieczeństwa należy zapinać przed każdą jazdą.

Osoby bez zapiętych pasów bezpieczeństwa w razie wypadku narażają na ciężkie obrażenia nie tylko siebie, lecz również innych pasażerów oraz kierowcę.

Każdy pas bezpieczeństwa przeznaczony jest wyłącznie dla jednej osoby. Nie są odpowiednie dla osób o wzroście poniżej 150 cm. Foteliki dziecięce ⇨ 55.

Okresowo sprawdzać stan i działanie wszystkich elementów pasów bezpieczeństwa.

Uszkodzone elementy pasów bezpieczeństwa należy wymienić. Po wypadku należy wymienić w warsztacie pasy bezpieczeństwa i napinacze pasów.

Uwaga

Uważać, aby nie uszkodzić lub nie przykleścić taśmy pasa bezpieczeństwa obuwaniem lub przedmiotami o ostrych krawędziach. Ponadto nie wolno dopuścić do zanieczyszczenia mechanizmów zwijających.

Przypomnienie o niezapięciu pasa bezpieczeństwa 🚫 ⇨ 94.

Ograniczniki siły napięcia pasów bezpieczeństwa

W razie kolizji nacisk pasów bezpieczeństwa foteli przednich na ciało jest zmniejszany dzięki kontrolowanemu rozwinięciu pasów w odpowiednim momencie.

Napinacze pasów

W razie zderzenia czołowego lub przy uderzeniu w tył samochodu z określoną siłą, pasy bezpieczeństwa przednich foteli są napinane.

⚠ Ostrzeżenie

Nieprawidłowe obchodzenie się z pasami bezpieczeństwa (np. demontaż lub montaż pasów) może spowodować wyzwolenie napinaczy.

Uaktywnienie napinaczy pasów bezpieczeństwa jest sygnalizowane świeceniem się lampki kontrolnej 🚨 ⇨ 95.

Uaktywnione napinacze należy wymienić w warsztacie. Napinacze pasów bezpieczeństwa mogą zostać użyte tylko raz.

Uwaga

W pobliżu napinaczy pasów bezpieczeństwa nie wolno montować ani umieszczać jakichkolwiek akcesoriów czy przedmiotów, mogących zakłócić pracę napinaczy. Zabronione jest także dokonywanie jakichkolwiek modyfikacji napinaczy, ponieważ wiąże się to z ryzykiem unieważnienia homologacji typu pojazdu.

Trzypunktowe pasy bezpieczeństwa

Zapinanie pasa bezpieczeństwa



Wysunąć pas ze zwijacza, poprowadzić go przy ciele w taki sposób, aby nie był skręcony, a następnie zatrzasnąć klamrę w zamku. Podczas jazdy należy regularnie napinać część biodrową pasa, ciągnąc za jego odcinek barkowy.

Przypomnienie o niezapięciu pasa bezpieczeństwa ⇨ 94.



Zarówno zbyt luźne, jak i zbyt grube ubrania uniemożliwiają ściśle przyleganie pasa bezpieczeństwa do ciała. Pod pasem bezpieczeństwa nie powinny znajdować się jakiegokolwiek przedmioty, np. torebka czy telefon komórkowy.

⚠ Ostrzeżenie

Pas nie może uciskać twardych ani kruchych przedmiotów znajdujących się w kieszeniach ubrania.

Regulacja wysokości



1. Częściowo wyciągnąć pas z mechanizmu zwijającego.
2. Nacisnąć przycisk.
3. Wyregulować wysokość pasa i zablokować.



Wysokość zamocowania pasa należy wyregulować tak, aby pas spoczywał na barku. Nie może on spoczywać na szyi ani na ramieniu.

Nie regulować wysokości zamocowania pasa podczas jazdy.

Odpinanie pasa bezpieczeństwa



30054

W celu odpięcia pasa nacisnąć czerwony przycisk na zamku pasa.

Pasy bezpieczeństwa przy tylnych fotelach

Wyciągnąć sprzączki z uchwytu w dachu.



Dolną sprzączkę zatrzasnąć w prawym zaczepie (1) przy środkowym siedzisku. Wyjąć górną sprzączkę z uchwytu, poprowadzić pas przez ramię i przy miednicy (nie skręcić pasa), a następnie zatrzasnąć sprzączkę w lewym zaczepie (2) przy środkowym siedzisku.

W celu odpięcia pasa najpierw wcisnąć przycisk na lewym zaczepie (2) i wyjąć górną sprzączkę. Następnie wcisnąć przycisk na prawym zaczepie (1) i wyjąć dolną sprzączkę. Pas bezpieczeństwa jest zwijany automatycznie.

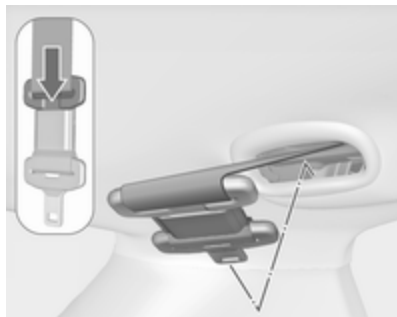

Umieścić górną sprzączkę w uchwycie. Złączone ze sobą sprzączki umieścić przy pasie.

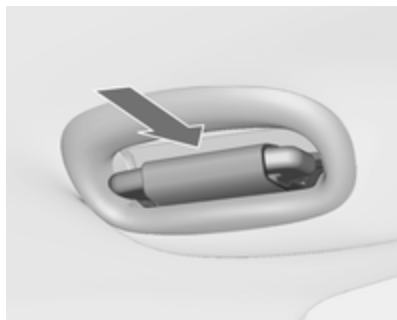

Sprzączki włożyć w uchwyt w dachu w taki sposób, aby dolna sprzączka była zwrócona w kierunku przodu pojazdu.

Prawidłowy sposób zapinania pasa przez kobiety w ciąży



⚠ Ostrzeżenie

Biodrową część pasa należy poprowadzić jak najniżej na poziomie miednicy, tak aby pas nie uciskał na brzuch.

Poduszki powietrzne

Układ poduszek powietrznych składa się z kilku odrębnych układów, w zależności od wyposażenia.

Poduszki wypełniają się gazem w ciągu kilku milisekund. Bardzo szybko następuje też ich opróżnienie, wskutek czego w trakcie kolizji trudno zauważyć moment, w którym są wypełnione.

⚠ Ostrzeżenie

Przy niewłaściwym postępowaniu może nastąpić nagle zadziałanie poduszek powietrznych.

Uwaga

Elektroniczne moduły sterujące poduszek powietrznych i napinaczy pasów bezpieczeństwa znajdują się wewnątrz konsoli środkowej.

Dlatego w pobliżu tej konsoli nie wolno umieszczać jakichkolwiek przedmiotów wytwarzających pole magnetyczne.

Na osłonach poduszek powietrznych nie wolno umieszczać jakichkolwiek naklejek ani żadnych innych przedmiotów.

Każda poduszka powietrzna działa tylko raz. Poduszki, które zostały napełnione, należy niezwłocznie wymienić w warsztacie. Ponadto konieczna może być wymiana kierownicy, deski rozdzielczej, elementów jej poszycia, uszczelek drzwiowych, klamek i foteli.

Zabronione jest dokonywanie jakichkolwiek modyfikacji układów poduszek powietrznych, ponieważ wiąże się to z ryzykiem unieważnienia homologacji typu pojazdu.

Uchodzący z wypełnionych poduszek powietrznych gorący gaz może powodować oparzenia.

Lampka kontrolna  poduszek powietrznych ⇨ 95.

Czołowe poduszki powietrzne

W samochodzie mogą być zamontowane dwie czołowe poduszki powietrzne: jedna w kole kierownicy, a druga w desce rozdzielczej po stronie pasażera. Miejsca, w których je zamontowano, są oznaczone napisem **AIRBAG**.



Umieszczono także naklejki ostrzegawcze na obu stronach rolety przeciwsłonecznej po stronie przedniego fotela pasażera.

Poduszki przednie są uaktywniane w przypadku odpowiednio silnego uderzenia czołowego. Zapłon musi być włączony.

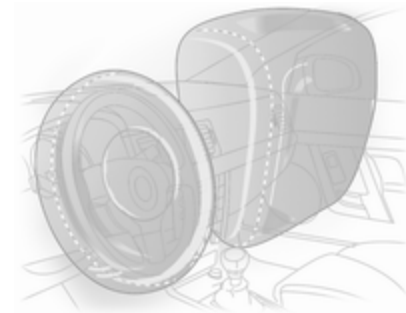

Uaktywnione poduszki tłumią uderzenie, dzięki czemu ryzyko odniesienia obrażeń górnej części ciała i głowy kierowcy i pasażera z przodu jest znacznie mniejsze.

⚠ Ostrzeżenie

Poduszki zapewniają optymalną ochronę, tylko gdy fotel jest ustawiony w odpowiednim położeniu ↷ 38.

W obszarze, w którym rozwijają się poduszki powietrzne, nie mogą znajdować się jakiegokolwiek przedmioty.

Prawidłowo poprowadzić i zapiąć pas bezpieczeństwa. Tylko wtedy poduszka powietrzna może chronić.

Boczne poduszki powietrzne

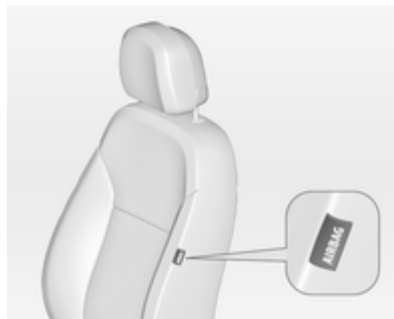

Boczne poduszki powietrzne są montowane w oparciu każdego z foteli przednich. Miejsca, w których je zamontowano, są oznaczone napisem **AIRBAG**.

Poduszki boczne są uaktywniane w przypadku odpowiednio silnego uderzenia bocznego. Zapłon musi być włączony.

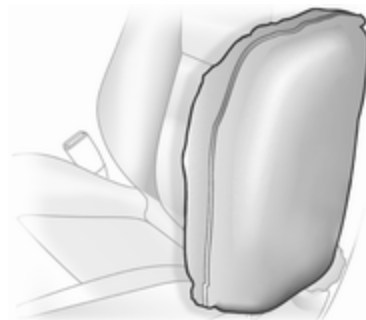

Uaktywnione poduszki powietrzne tłumią uderzenie, dzięki czemu w znacznym stopniu ograniczają ryzyko odniesienia obrażeń górnej części ciała i miednicy w przypadku uderzenia bocznego.

⚠ Ostrzeżenie

W obszarze, w którym rozwijają się poduszki powietrzne, nie mogą znajdować się jakiegokolwiek przedmioty.

Uwaga

Należy używać wyłącznie pokrowców na siedzenia przeznaczonych dla danego modelu samochodu. Pokrowce nie mogą przesłaniać modułów poduszek powietrznych.

Kurtynowe poduszki powietrzne

Samochód może być wyposażony w poduszki kurtynowe zamontowane przy dachu. Miejsca, w których je zamontowano, są oznaczone napisem **AIRBAG** na słupkach dachowych.

Poduszki kurtynowe są uaktywniane w przypadku odpowiednio silnego uderzenia bocznego. Zapłon musi być włączony.

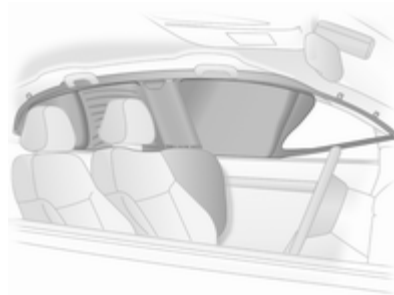

Uaktywnione poduszki powietrzne tłumią uderzenie, dzięki czemu w znacznym stopniu ograniczają ryzyko odniesienia obrażeń głowy w przypadku uderzenia bocznego.

⚠ Ostrzeżenie

W obszarze, w którym rozwijają się poduszki powietrzne, nie może być jakichkolwiek przedmiotów.

Haczyki w ramie dachu są przeznaczone do wieszania lekkich ubrań bez użycia wieszaków na ubrania. Kieszenie przewożonego w ten sposób ubrania muszą być puste.



Wyłączanie poduszek powietrznych

Jeśli na przednim fotelu pasażera ma być zamontowany fotelik dziecięcy, należy wyłączyć czołową poduszkę powietrzną pasażera. Boczne i kurtynowe poduszki powietrzne, napinacze pasów bezpieczeństwa oraz wszystkie poduszki powietrzne dla fotela kierowcy pozostają włączone.



Poduszkę powietrzną pasażera można wyłączyć przy pomocy przełącznika uruchamianego kluczykiem, znajdującego się w prawej części deski rozdzielczej.

W celu wybrania odpowiedniego położenia przełącznika użyć kluczyka zapłonu:

-  = czołowa poduszka powietrzna dla przedniego fotela pasażera jest wyłączona i nie zostanie napełniona w razie kolizji. Lampka kontrolna  świeci w sposób ciągły. Można zamocować fotelik dziecięcy zgodnie z tabelą **Miejsca mocowania fotelików dziecięcych** ⇨ 57. Osoba dorosła nie może wtedy zajmować miejsca pasażera z przodu.
-  = czołowa poduszka powietrzna dla przedniego fotela pasażera jest włączona. Nie wolno montować fotelika dziecięcego.

⚠ Niebezpieczeństwo

Użytkowanie aktywnej poduszki powietrznej pasażera z przodu w połączeniu z fotelikiem dziecięcym może spowodować uraz śmiertelny.

Osoby dorosłe podróżujące na miejscu pasażera z przodu w przypadku, gdy wyłączona jest poduszka powietrzna, mogą ulec urazowi śmiertelnemu.



Czołowa poduszka powietrzna przedniego fotela pasażera zostanie napełniona w razie kolizji wyłącznie wtedy, gdy nie świeci się lampka kontrolna .

Świecenie obu lampek kontrolnych jednocześnie oznacza awarię układu. Stan systemu nie jest możliwy do określenia, w związku z czym nie wolno zajmować miejsca pasażera z przodu. W celu usunięcia usterki zwrócić się do warsztatu.

Jeśli żadna z lampek kontrolnych nie świeci lub świecą obie, należy natychmiast skontaktować się z warsztatem.

Stan poduszek powietrznych można zmieniać tylko podczas postoju oraz przy wyłączonym zapłonie.

Wybrany stan poduszek powietrznych pozostaje aktywny, aż zostanie zmieniony przez użytkownika.

Lampka kontrolna informująca o wyłączeniu poduszek powietrznych  95.

Foteliki dziecięce

Zalecane jest stosowanie fotelików dziecięcych marki Opel, które są dopasowane do pojazdu.

Korzystając z fotelików dziecięcych, należy przestrzegać poniższych instrukcji użytkowania i instalacji, jak również instrukcji producenta fotelika dziecięcego.

Konieczne jest także bezwarunkowe przestrzeganie obowiązujących w danym kraju przepisów. W niektórych krajach fotelik dziecięcy można zamocować wyłącznie w ściśle określonych miejscach.

Ostrzeżenie

Jeśli na przednim fotelu pasażera ma być zamontowany fotelik dziecięcy, należy wyłączyć system poduszek powietrznych dla tego fotela; w przeciwnym razie uaktywnienie poduszek powietrznych może spowodować uraz śmiertelny u dziecka.

Dotyczy to zwłaszcza sytuacji przewożenia dziecka w foteliku zamontowanym tyłem do kierunku jazdy.

Dobór właściwego fotelika

Tylne siedzenia są najlepszym miejscem do zamocowania fotelika dziecięcego.

Dziecko w samochodzie powinno być jak najdłużej przewożone tyłem do kierunku jazdy. W razie wypadku powoduje to mniejsze ryzyko obrażeń kręgosłupa dziecka, który jest znacznie mniej wytrzymały niż u osoby dorosłej.

Dzieci do lat 12 o wzroście poniżej 150 cm mogą podróżować wyłącznie w foteliku przeznaczonym dla dzieci. Można stosować wyłącznie foteliki dziecięce zgodne z przepisami ECE 44-03 lub ECE 44-04. Ponieważ dzieci o wzroście nieprzekraczającym 150 cm rzadko kiedy mogą być zapięte pasem bezpieczeństwa w prawidłowy sposób, zaleca się, aby przewozić takie dziecko w odpowiednim foteliku, nawet jeśli wiek dziecka już do tego nie zobowiązuje.

Sprawdzić czy mocowany fotelik dziecięcy jest zgodny z typem samochodu.

Sprawdzić czy miejsce zamocowania w samochodzie jest właściwe.

Dziecko powinno wsiadać i wysiadać z samochodu wyłącznie po stronie chodnika lub pobocza.

Jeśli fotelik nie jest używany, należy umocować go pasem bezpieczeństwa lub wyjąć z samochodu.

Uwaga

Nie zaklejać ani obkładać fotelików dodatkowymi materiałami.

Fotelik dziecięcy poddany obciążeniom podczas wypadku drogowego musi zostać wymieniony na nowy.

Miejsca mocowania fotelików dziecięcych

Dozwolone warianty mocowania fotelików dziecięcych

Kategoria wagowa i wiekowa	Przedni fotel pasażera		Jeden ze skrajnych foteli tylnych	Środkowy fotel tylny
	poduszki powietrzne włączone	poduszki powietrzne wyłączone		
Grupa 0: do 10 kg lub do około 10 miesięcy	X	U ¹	U ^{2, 4}	U ³
Grupa 0+: do 13 kg lub do około 2 lat	X	U ¹	U ^{2, 4}	U ³
Grupa I: od 9 do 18 kg lub od ok. 8 miesięcy do 4 lat	X	U ¹	U ^{2, 4}	U ³
Grupa II: od 15 do 25 kg lub od ok. 3 do 7 lat	X	X	U ⁴	U ³
Grupa III: od 22 do 36 kg lub od ok. 6 do 12 lat	X	X	U ⁴	U ³

¹ = Tylko w przypadku wyłączenia poduszek powietrznych dla przedniego fotela pasażera. Jeśli fotelik dziecięcy jest zabezpieczony za pomocą trzypunktowego pasa bezpieczeństwa, ustawić maksymalną wysokość siedziska fotela i zapewnić by pas bezpieczeństwa przebiegał od górnego punktu zamocowania ku przodowi pojazdu.

² = Fotel wyposażony w zaczepy systemów ISOFIX i Top-Tether.

³ = Tylko w przypadku, gdy skrajne siedzenia są wyrównane z siedzeniem środkowym (położenie 2, ↻ 43).

⁴ = Tylko w przypadku, gdy skrajne siedzenia są w położeniu 1 lub 2, ↻ 43.

U = Bez ograniczeń w połączeniu z trzypunktowym pasem bezpieczeństwa.

X = Brak dopuszczalnych fotelików dziecięcych dla tego zakresu wagowego i wiekowego.

Dozwolone warianty mocowania fotelików dziecięcych ISOFIX

Kategoria wagowa	Rozmiar	Mocowanie	Przedni fotel pasażera	Jeden ze skrajnych foteli tylnych	Środkowy fotel tylny
Grupa 0: do 10 kg	E	ISO/R1	X	IL	X
Grupa 0+: do 13 kg	E	ISO/R1	X	IL	X
	D	ISO/R2	X	IL	X
	C	ISO/R3	X	IL	X
Grupa I: od 9 do 18 kg	D	ISO/R2	X	IL	X
	C	ISO/R3	X	IL	X
	B	ISO/F2	X	IL, IUF	X
	B1	ISO/F2X	X	IL, IUF	X
	A	ISO/F3	X	IL, IUF	X

IL = Dopuszczalne w przypadku określonych fotelików dziecięcych ISOFIX z kategorii „dla określonego pojazdu” (specific-vehicle), „ograniczone stosowanie” (restricted) lub „półuniwersalne” (semi-universal). Fotelik dziecięcy ISOFIX musi być zatwierdzony do stosowania w danym typie samochodu.

IUF = Dopuszczalne w przypadku uniwersalnych fotelików dziecięcych ISOFIX mocowanych przodem do kierunku jazdy, zatwierdzonych do stosowania w danej kategorii wagowej.

X = Brak zatwierdzonych fotelików dziecięcych ISOFIX dla tej kategorii wagowej.

Rozmiar i typ fotelika ISOFIX

- A - ISO/F3 = Fotelik skierowany przodem do kierunku jazdy, przeznaczony dla dużych dzieci o wadze z zakresu od 9 do 18 kg.
- B - ISO/F2 = Fotelik skierowany przodem do kierunku jazdy, przeznaczony dla mniejszych dzieci o wadze z zakresu od 9 do 18 kg.
- B1 - ISO/F2X = Fotelik skierowany przodem do kierunku jazdy, przeznaczony dla mniejszych dzieci o wadze z zakresu od 9 do 18 kg.
- C - ISO/R3 = Fotelik skierowany tyłem do kierunku jazdy, przeznaczony dla dużych dzieci o wadze do 13 kg.
- D - ISO/R2 = Fotelik skierowany tyłem do kierunku jazdy, przeznaczony dla mniejszych dzieci o wadze do 13 kg.
- E - ISO/R1 = Fotelik skierowany tyłem do kierunku jazdy, przeznaczony dla małych dzieci o wadze do 13 kg.

Foteliki dziecięce ISOFIX



Fotelik dziecięcy ISOFIX dopuszczony do użycia w tym modelu samochodu należy zamocować do odpowiednich zaczepów ISOFIX w samochodzie. Miejsca mocowania fotelików dziecięcych ISOFIX przeznaczonych do określonego pojazdu są oznaczone w tabeli symbolem IL.

Zaczepy systemu ISOFIX są oznaczone etykietami znajdującymi się na oparciach.

Ucha mocujące Top-Tether

Ucha mocujące Top-Tether są oznaczone symbolem .



Poza mocowaniem ISOFIX zaczepić pas mocujący Top-Tether o ucha mocujące Top-Tether. Pas górny fotelika musi zostać poprowadzony między dwoma prętami prowadzącymi zagłówka.

Miejsca mocowania uniwersalnych fotelików dziecięcych ISOFIX są oznaczone w tabeli symbolem IUF.

Schowki

Schowki	61
Przestrzeń bagażowa	73
Bagażnik dachowy	79
Informacje dotyczące przewożenia bagażu	80

Schowki

Schowek w desce rozdzielczej

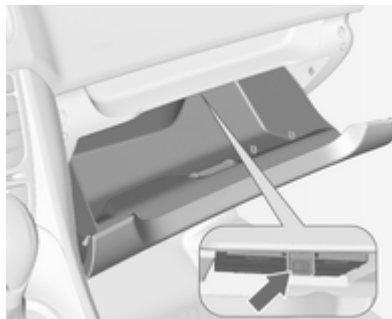

Schowek w desce rozdzielczej jest wyposażony w zaczep długopisu oraz miejsce na monety.

Wewnątrz schowka w desce rozdzielczej znajduje się miejsce na instrukcję obsługi. Pociągnąć za zaczep w celu otwarcia schowka.

Podczas jazdy schowek musi być zamknięty.

Uchwyty na napoje

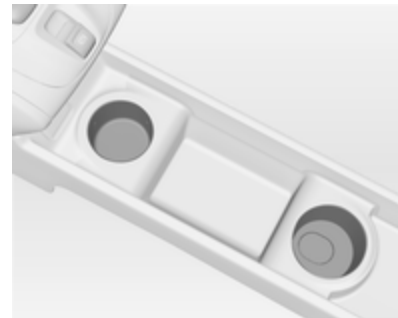

Uchwyty na napoje znajdują się w konsoli środkowej.

Odłączany uchwyt na napoje

Uchwyt na napoje może być zamocowany do górnych lub dolnych prowadnic w przedniej konsoli.

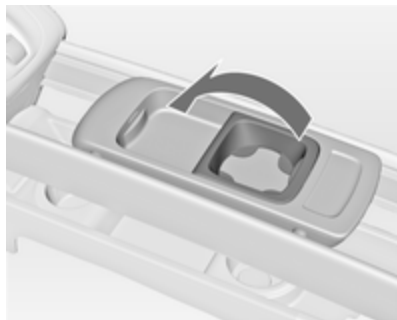

Przed użyciem rozłożyć ramę.

Uwaga

Jeśli w dolnej prowadnicy zamontowany jest uchwyt na napoje, a w górnej prowadnicy zamontowany jest odłączany podłokietnik, przed przesunięciem którejkolwiek z części upewnić się, że rama znajduje się w położeniu wyjściowym. W przeciwnym przypadku może dojść do uszkodzenia podłokietnika i uchwytu na napoje w momencie przesunięcia jednego elementu względem drugiego.

Podłokietnik ⇨ 41.

Instalowanie uchwytu na napoje

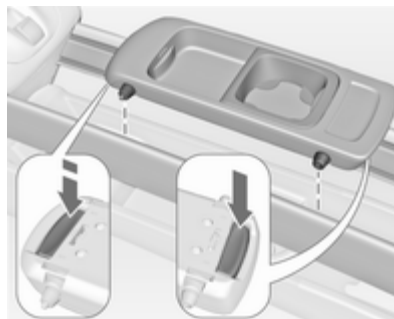

Wcisnąć przedni i tylny przycisk i umieścić kołki prowadzące w górnych lub dolnych prowadnicach. Przedni przycisk należy wcisnąć silnie. Zwolnić przyciski i przesunąć uchwyt na napoje tak, aby zablokował się w swoim położeniu.

Przesuwanie uchwytu na napoje

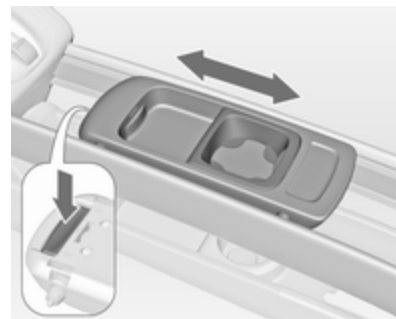

Wcisnąć lekko przedni przycisk i przesunąć uchwyt na napoje w żądane położenie. Zwolnić przyciski i przesunąć uchwyt na napoje tak, aby zablokował się w swoim położeniu.

Wycinanie uchwytu na napoje

Wcisnąć przedni i tylny przycisk, a następnie wyjąć uchwyt na napoje. Przedni przycisk należy wcisnąć silnie.

Uchwyt na napoje można również zainstalować na złożonym tylnym środkowym fotelu ⇨ 45.

Przedni schowek

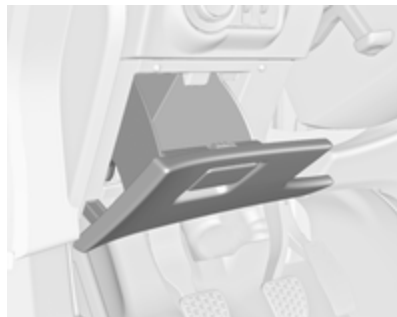

Schowek znajduje się obok kierownicy.

Schowek na okulary

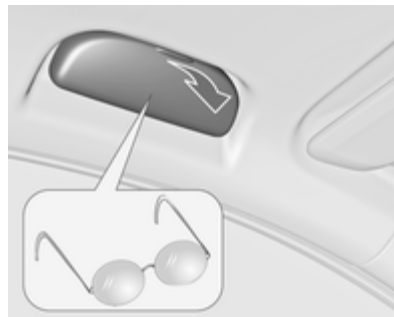

Odchylić w dół w celu otwarcia.
Nie używać do przechowywania ciężkich przedmiotów.

Schowek pod fotelem

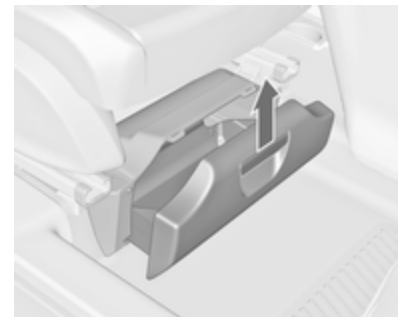

Pociągnąć za dźwignię w celu odblokowania i wyciągnąć szufladkę.
Maksymalne obciążenie: 3 kg. Aby zamknąć, wsunąć szufladkę aż do zablokowania.

Schówek w podłokietniku

Schówek w odłączanym podłokietniku

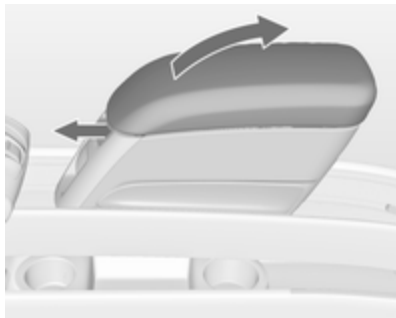

Pociągnąć za uchwyt i unieść pokrywę podłokietnika. Podłokietnik zawiera schówek.

Podłokietnik można również zainstalować na złożonym tylnym środkowym fotelu ↗ 45.

Tylny system transportowy



Tylny system transportowy (Flex-Fix) umożliwia zamontowanie rowerów na wyciąganym uchwycie, wbudowanym w podłogę pojazdu.

Dopuszczalne obciążenie tylnego systemu transportowego wynosi 40 kg. Dopuszczalne obciążenie dla jednego roweru wynosi 20 kg.

Gdy system nie jest używany, należy go wsunąć i schować w podłodze pojazdu.

Jako wyposażenie dodatkowe dostępna jest wielofunkcyjna skrzynka. Przewożenie jakichkolwiek innych przedmiotów jest niedopuszczalne.

Na rowerach nie wolno umieszczać żadnych przedmiotów, które mogą się obluźnić podczas transportu.

Wysuwanie

Otworzyć klapę tylną.

⚠ Ostrzeżenie

Nikt nie może przebywać w obszarze rozkładania systemu tylnego wspornika – niebezpieczeństwo obrażeń.

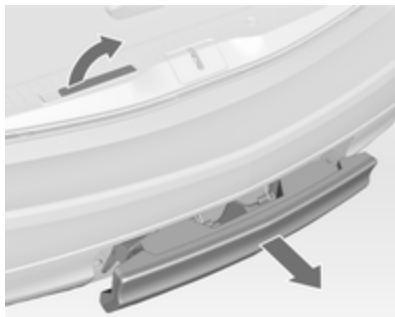

Pociągnąć w górę dźwignię zwalniającą. System zostaje odblokowany i szybko wysuwa się ze zderzaka.

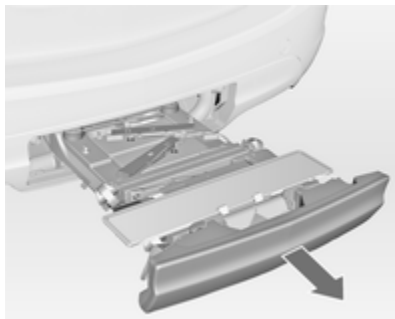

Wyciągnąć tylny system transportowy do końca, aż do jego zatrzaśnięcia.

Upewnić się, że nie ma możliwości ponownego schowania tylnego systemu transportowego bez pociągania dźwigni zwalniającej.

⚠ Ostrzeżenie

Do tylnego wspornika można mocować wyłącznie dozwolone przedmioty, pod warunkiem, że system został prawidłowo zablokowany. Jeśli tylnego wspornika nie można prawidłowo zablokować, nie można zamocowywać do niego żadnych przedmiotów i należy przesunąć wspornik w położenie wyjściowe. Należy skorzystać z pomocy warsztatu.

Montaż tylnych świateł

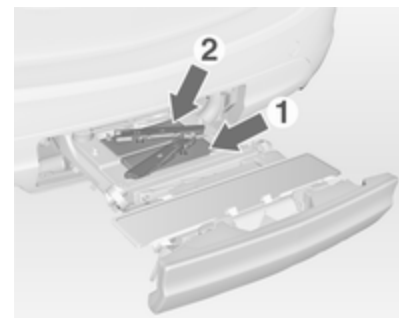

Wyjąć z otworu najpierw tylne (1), a następnie przednie (2) światło tylne.

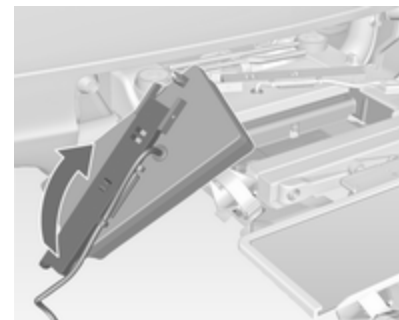

Całkowicie otworzyć oprawkę żarówki z tyłu lampy.

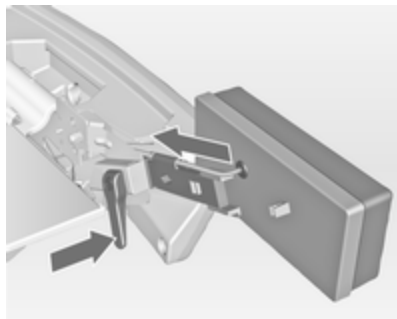

Nacisnąć dźwignię mocującą i wcisnąć oprawkę żarówki do oporu w uchwyt.

Wykonać tę procedurę dla obu lamp.

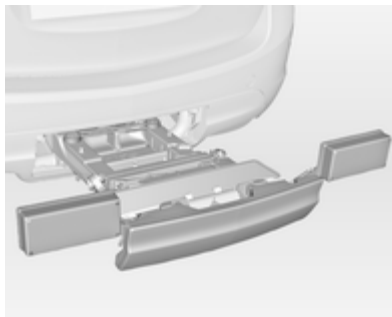

Sprawdzić, czy przewody i lampy zostały prawidłowo umiejscowione i zamocowane.

Zablokowanie tylnego systemu transportowego

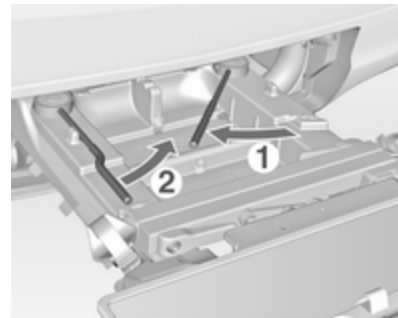

Obrócić do oporu najpierw prawą (1), a następnie lewą (2) dźwignię mocującą. W przeciwnym razie nie jest zagwarantowane bezpieczeństwo użytkownika.

Uwaga

Zamknąć klapę tylną!

Rozkładanie uchwytu tablicy rejestracyjnej

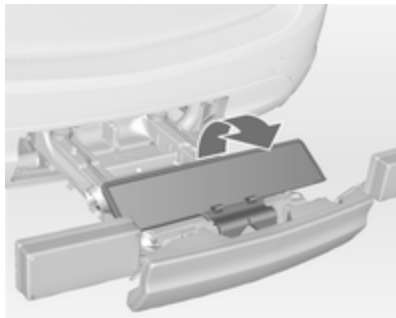

Rozłożyć uchwyt tablicy rejestracyjnej i unieruchomić tablicę rejestracyjną.

Rozkładanie uchwytów na korby pedałów

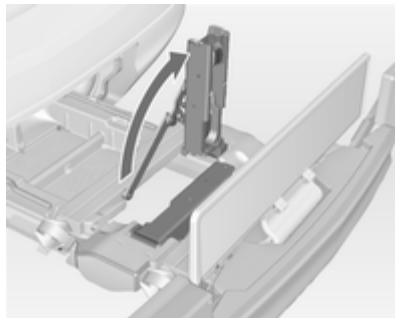

Rozłożyć jeden lub oba uchwyty na korby pedałów w górę, aż do zablokowania ukośnego wspornika.

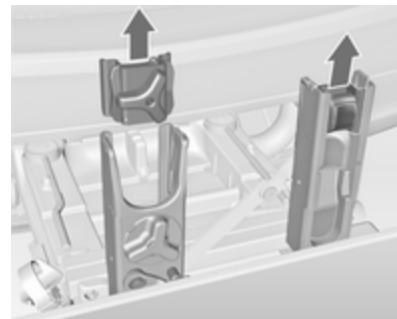

Wyjąć zamocowania z uchwytów na korby pedałów.

Przygotowanie tylnego systemu transportowego do przewożenia roweru

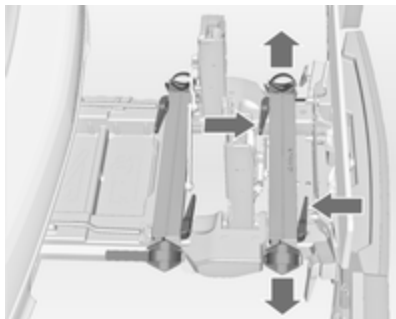

Nacisnąć dźwignię zwalnającą i wysunąć uchwyty na koła.

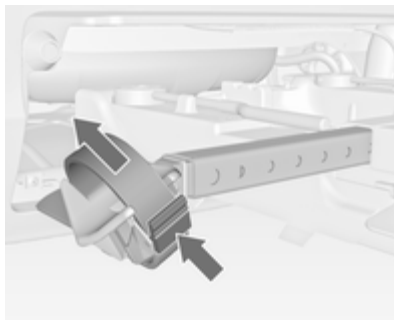

Nacisnąć dźwignię zwalnającą na uchwycie paska i wyjąć go.

Przygotowanie roweru do zamocowania

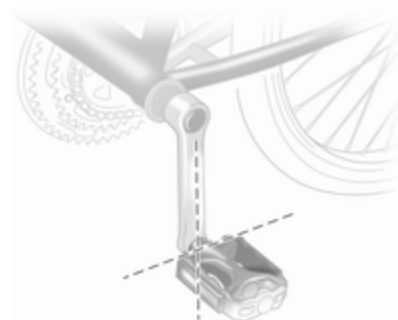

Obrócić lewy pedał (niepołączony z kołem łańcuchowym) tak, aby ustawić go pionowo w dół. Pedał na lewej korbie musi być ustawiony poziomo.

Przednie koło roweru z przodu musi znajdować się po lewej stronie.

Przednie koło roweru z tyłu musi znajdować się po prawej stronie.

Mocowanie roweru do tylnego systemu transportowego

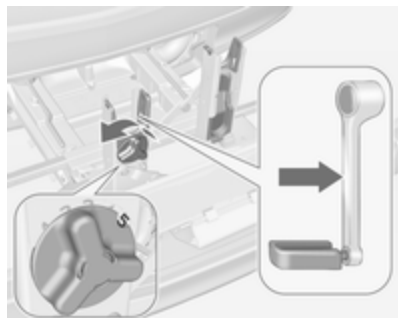

Za pomocą obrotowej dźwigni na uchwycie korby pedału wstępnie dostosować element do wymiaru poprzecznego korby pedału.

W przypadku roweru z prostymi korbami pedałów należy całkowicie odkręcić uchwyt korby (poz. 5).

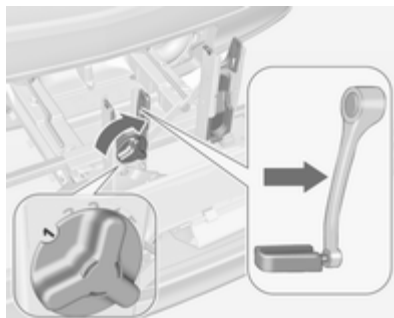

W przypadku roweru z zakrzywionymi korbami pedałów należy całkowicie dokręcić uchwyt korby (poz. 1).

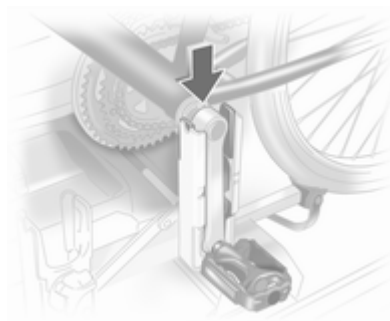

Umieścić rower na uchwycie. Korbę pedału należy umieścić w otworze uchwytu w sposób pokazany na rysunku.

Przeostrog

Upewnić się, że pedał nie styka się z powierzchnią tylnego wspornika. W przeciwnym razie dolny wspornik może zostać uszkodzony podczas transportu.

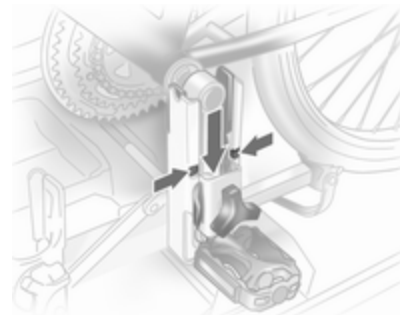

Wsunąć zamocowanie korby pedału od góry w zewnętrzną prowadnicę uchwytu na korbę i przesunąć w dół co najmniej poniżej nacięcia.

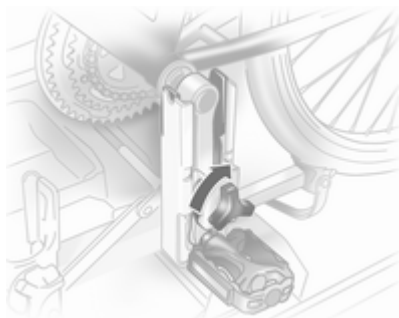

Przytwierdzić korbę pedału, przykręcając śrubę na zamocowaniu.



Ustawić uchwyty kół tak, aby rower był usytuowany mniej więcej poziomo. Odległość między pedałami a klapą tylną powinna wynosić co najmniej 5 cm.

Oba koła roweru muszą znajdować się w uchwytach. Aby zapobiec uszkodzeniom, osłona łożyska pedału na rowerze ani korba pedału nie mogą dotykać uchwytu korby pedału.

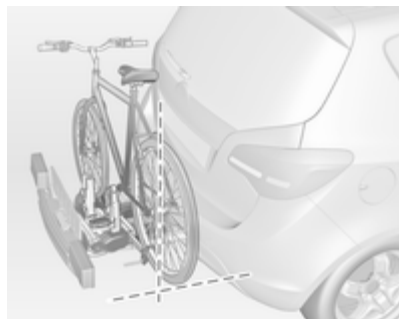

Wyrównać rower z samochodem w kierunku wzdłużnym: Lekko poluzować zamocowanie pedału.

Ustawić rower w pozycji wyprostowanej za pomocą dźwigni obrotowej w uchwycie korby pedału. Jeśli rowery zawadzają o siebie, ich wzajemne położenie można ustawić poprzez regulację uchwytów na koła oraz za pomocą dźwigni obrotowej w uchwycie korby pedału. Należy sprawdzić, czy między rowerami a nadwoziem pojazdu jest wystarczająca odległość.

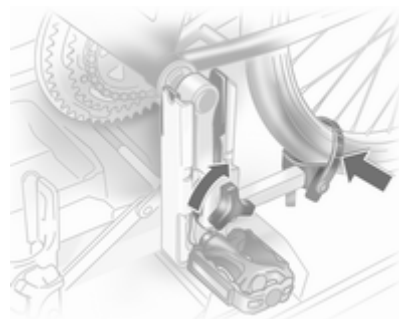

Dokręcić do oporu śrubę zamocowania pedału.

Przymocować oba koła roweru do uchwytów za pomocą pasków mocujących.

Sprawdzić, czy rower jest dobrze zamocowany.

Dla każdego roweru należy zanotować ustawienia uchwytów kół oraz dźwigni obrotowej na uchwycie korby pedału. Właściwe przygotowanie systemu ułatwi ponowne zamocowanie roweru.

Zdejmowanie roweru z tylnego systemu transportowego

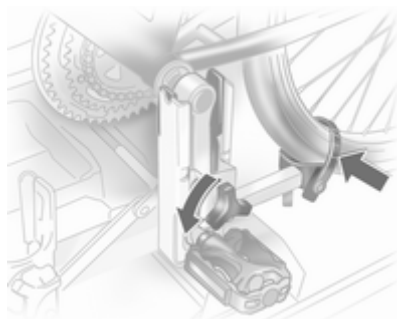

Rozpiąć paski na obu kołach roweru.

Przytrzymać rower, poluzować śrubę zamocowania pedału, po czym unieść i wyjąć zamocowanie.

Chowanie tylnego systemu transportowego

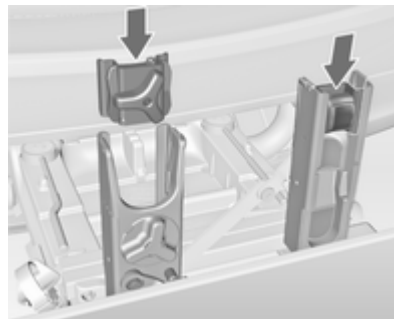

Wcisnąć zamocowania do uchwytów na korby pedałów.

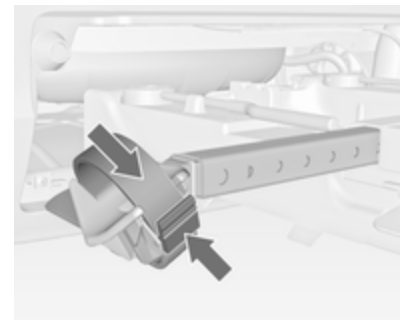

Zamocować uchwyt paska i pociągnąć maksymalnie w dół.

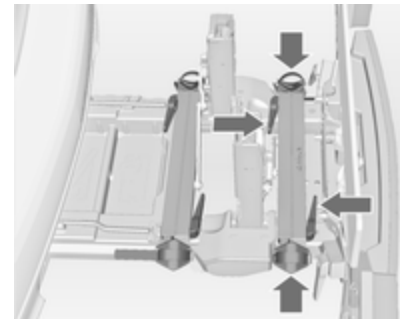

Nacisnąć dźwignię zwalnającą i wsunąć uchwyty na koła do oporu.

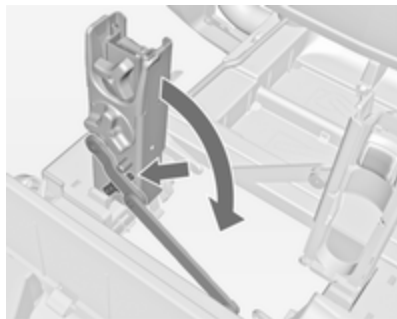

Zwolnić dźwignię blokującą na ukośnym wsporniku i złożyć oba uchwyty na korby pedałów.

⚠ Ostrzeżenie

Istnieje niebezpieczeństwo przytraśnięcia.

Zdjąć tablicę rejestracyjną i złożyć je uchwyty.

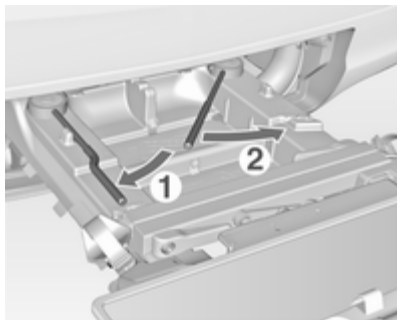

Obrócić najpierw lewą (1), a następnie prawą (2) dźwignię mocującą, tak aby można je było zablokować.

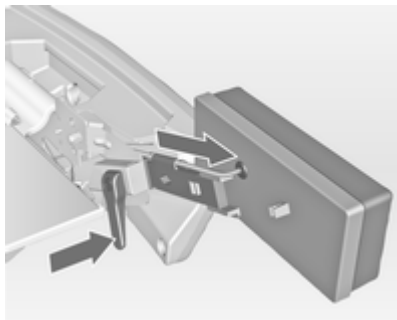

Wcisnąć dźwignię blokującą i wyciągnąć oba wsporniki lamp z wgłębień.

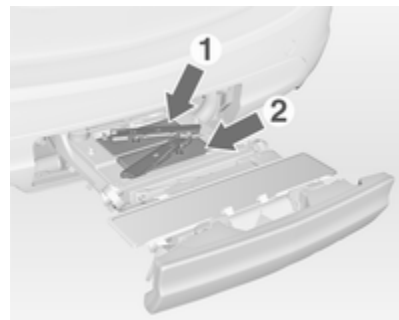

Złożyć oprawki żarówek z tyłu lamp.

Umieścić w otworach najpierw przednie (1), a następnie tylne (2) światło tylne i docisnąć je do oporu. Wcisnąć przewody całkowicie w prowadnice, aby zapobiec ich uszkodzeniu.

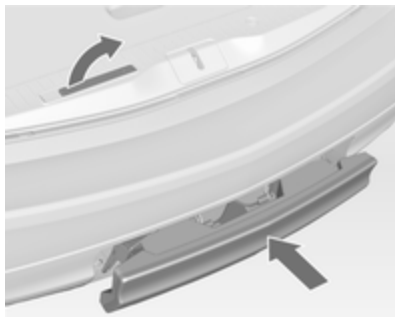

Otworzyć klapę tylną.

Docisnąć dźwignię zwalnającą w górę i wsunąć system w zderzak, aż do zablokowania.

Dźwignia zwalnająca musi powrócić w położenie wyjściowe.

⚠ Ostrzeżenie

Jeśli systemu nie można poprawnie zablokować, skorzystać z pomocy warsztatu.

Przestrzeń bagażowa

Składanie oparć tylnych foteli

Tylnie oparcie jest podzielone na trzy części. Wszystkie części można składać i obniżyć niezależnie od siebie w celu zwiększenia przestrzeni bagażowej.

⚠ Ostrzeżenie

Nie przechowywać przedmiotów pod lub za siedzeniami. Przedmioty takie mogą uszkodzić prowadnice i uniemożliwić prawidłowe zablokowanie siedzeń.

Całkowicie płaską podłogę można utworzyć poprzez złożenie oparć tylnych siedzeń.

Przeostrog

Nie składać oparć foteli skrajnych, gdy są ustawione w położeniu wewnętrznym. Może nastąpić uszkodzenie siedzeń.

Jeśli jest to konieczne, wyjąć osłonę przestrzeni bagażowej ⇨ 75.

Docisnąć w dół zagłówki, naciskając obie blokady.



Wyjąć pas bezpieczeństwa z zaczepu na oparciu.



Pociągnąć za pasek z przodu oparcia i złożyć oparcie na siedzisko. Siedzenie jest obniżane automatycznie.

Oparcia można złożyć również z przestrzeni bagażowej.



Pociągnąć za pasek z tyłu oparcia i złożyć oparcie.

W celu rozłożenia pociągnąć za pasek i podnieść oparcia do pozycji wyprostowanej, aż nastąpi zatrzaśnięcie blokady położenia.

⚠ Ostrzeżenie

Samochód można prowadzić wyłącznie wtedy, gdy oparcia są prawidłowo zablokowane. W przeciwnym razie występuje niebezpieczeństwo obrażeń ciała lub uszkodzenia ładunku lub pojazdu w momencie gwałtownego hamowania lub kolizji.

Tylny schowek

W lewej części przestrzeni bagażowej znajduje się schowek.



Obrócić blokadę w lewo i opuścić pokrywę.

Osłona przestrzeni bagażowej

Na osłonie nie należy umieszczać żadnych przedmiotów.

Zdejmowanie osłony

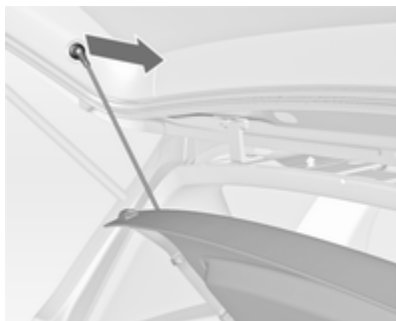

Odczepić zawiesia od klapy tylnej.



Unieść tylną część osłony i wyjąć ją z bocznych prowadnic.

Przechowywanie osłony



Osłonę można przechowywać za tylnymi siedzeniami

Zakładanie osłony

Zamocować osłonę w bocznych prowadnicach i ustawić poziomo. Podczepić zawiesia do klapy tylnej.

Tylna osłona podłogowa



Tylną osłonę podłogową można unieść.

Wyciągnąć haczyk na lewej ścianie bagażnika w celu zaczepienia osłony w pionowym położeniu.

Podłoga dzieląca bagażnik

Podłogę dzielącą bagażnik można włożyć w przestrzeń bagażową w dwóch położeniach:

- bezpośrednio pod osłoną wnętrza koła zapasowego lub osłoną podłogi,
- w górnych otworach w przestrzeni bagażowej.

W celu wyjęcia podłogi dzielącej bagażnik, unieść ją za pomocą dźwigni i wyciągnąć w tył.

W celu włożenia podłogi dzielącej bagażnik, wsunąć ją w odpowiednią prowadnicę, a następnie opuścić.

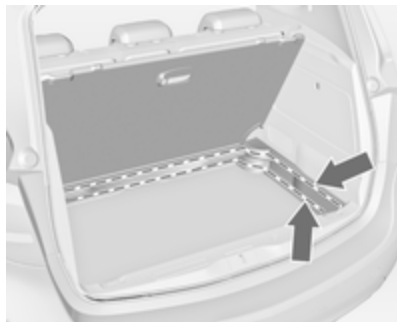

Gdy podłoga jest zamocowana w górnym położeniu, przestrzeń pomiędzy podłogą a osłoną wnętrza koła zapasowego można wykorzystać jako schowek.

W tym położeniu, gdy oparcia tylnych siedzeń są złożone w przód, utworzona zostaje przestrzeń bagażowa o niemal płaskiej podłodze.

Masa ładunku umieszczonego na podłodze dzielącej bagażnik nie może przekraczać 100 kg.

W modelach wyposażonych w zestaw do naprawy opon, wnękę na koło zapasowe można wykorzystać jako dodatkowy schowek.

Zaczepty stabilizacyjne

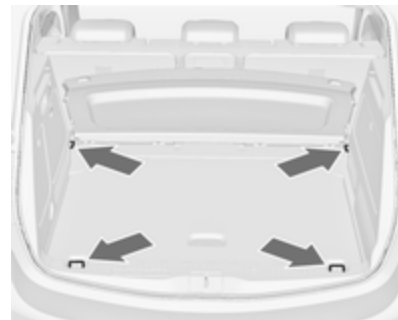

Zaczepty stabilizacyjne są przeznaczone do zabezpieczania przedmiotów przed przesuwaniem się, np. przy użyciu pasów mocujących lub siatki ładunkowej.

Siatka zabezpieczająca

Za przednimi fotelami można zainstalować siatkę zabezpieczającą.

Za siatką zabezpieczającą nie mogą znajdować się pasażerowie.

Mocowanie



W dachu znajdują się dwa otwory montażowe. Zawiesić poprzeczkę siatki z jednej strony, a następnie pchnąć do przodu i zablokować. Wydłużyć poprzeczkę, zawiesić ją z drugiej strony, a następnie pchnąć do przodu i zablokować.

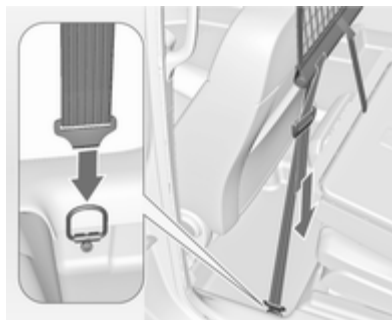

Zaczepić haczyki pasów napinających siatki o zaczepy w podłodze za przednimi fotelami. Naprężyć siatkę, ciągnąc za luźny koniec pasa.

Zawiesić i dokręcić po obu stronach.

Zdejmowanie

Odchylić do góry regulator długości i odcepić paski napinające siatki po obu stronach. Odłączyć górną poprzeczkę z jednej strony, odłączyć z drugiej strony, a następnie wyjąć z otworów.

Przechowywanie

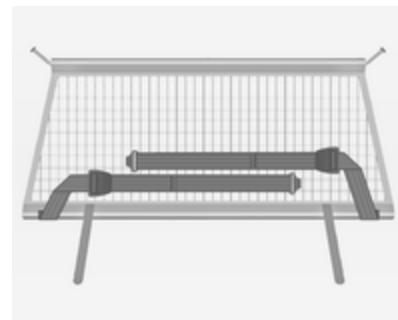

Ułożyć paski napinające równo na siatce w sposób przedstawiony na rysunku.

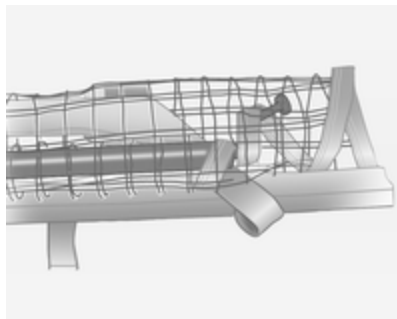

Trzymając za poprzeczkę górną, złożyć siatkę mniej więcej na pół.

Umieścić poprzeczkę górną na paskach napinających obok poprzeczki dolnej. Zaczepy poprzeczki górnej muszą być skierowane w stronę przeciwną do poprzeczki dolnej.

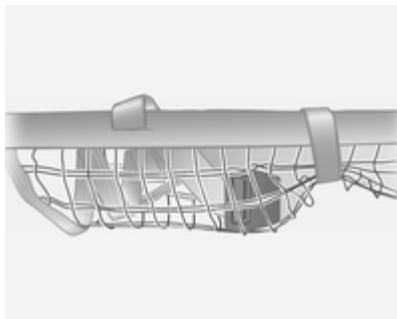

Okręcić siatkę ciasno taśmą zapinaną na rzepy przy regulatorach długości. Regulatory długości i poprzeczki muszą być umieszczone płasko przy sobie.

Siatkę zabezpieczającą należy przechowywać w wolnej przestrzeni pod podłogą dzielącą bagażnik. Tylna osłona podłogowa ↪ 75

Składane stoliki

Stoliki są zamocowane na oparciach przednich foteli.

Otworzyć, ciągnąc do góry aż do zablokowania.

Złożyć, naciskając z pokonaniem wyczuwalnego oporu.

Nie stawiać żadnych ciężkich przedmiotów.

Trójkąt ostrzegawczy

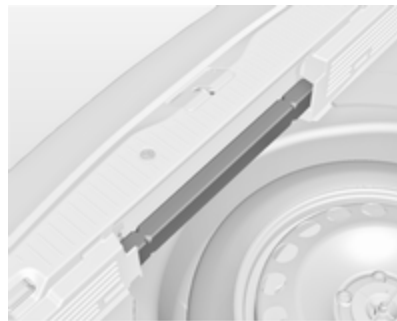

Trójkąt ostrzegawczy chować w schowku w tylnej części przestrzeni bagażowej.

Apteczka pierwszej pomocy

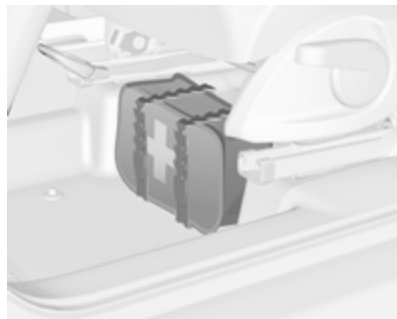

Apteczkę pierwszej pomocy i kamizelkę odblaskową przechowywać pod fotelem kierowcy, mocując je paskami.

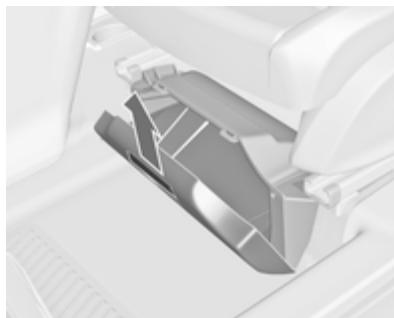

W zależności od wersji pojazdu pod fotelem kierowcy może znajdować się pojemnik. Pociągnąć za uchwyt i opuścić pokrywę. Maksymalne obciążenie: 1,5 kg.

Bagażnik dachowy

Ze względów bezpieczeństwa oraz w celu zapobiegania uszkodzeniom dachu, zaleca się stosowanie bagażników dachowych przeznaczonych specjalnie do tego modelu samochodu.

Przestrzegać instrukcji montażowych producenta i zdejmować bagażnik dachowy, gdy nie jest używany.

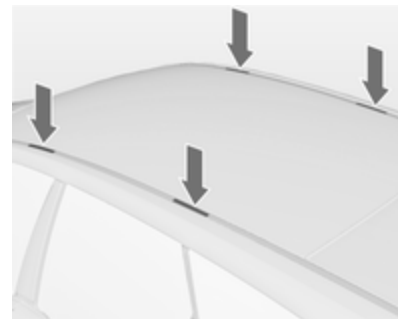

Odczepić osłony wszystkich punktów montażowych.

Informacje dotyczące przewożenia bagażu



- Ciężkie przedmioty przewożone w przestrzeni bagażowej należy umieszczać przy oparciach foteli. Upewnić się, że oparcia są prawidłowo zablokowane. Jeśli przedmioty takie są układane piętrowo, najcięższe powinny zostać umieszczone na spodzie.
- Przedmioty należy zabezpieczyć pasami mocującymi przytwierdzonymi do zaczepów stabilizacyjnych ↻ 76.



- Haczyk na lewej ścianie bagażnika służy do zawieszania toreb z zakupami. Wyciągnąć haczyk. Maksymalne obciążenie: 3 kg.
- Drobnie przedmioty należy zabezpieczać przed przemieszczaniem się w przestrzeni bagażowej.
- Podczas przewożenia przedmiotów w przestrzeni bagażowej, oparcia tylnych foteli nie mogą być pochylone do przodu.
- Bagaż nie może wystawać ponad górną krawędź oparc.

- Nie wolno umieszczać żadnych przedmiotów na osłonie przestrzeni bagażowej ani na desce rozdzielczej; nie wolno zakrywać czujnika znajdującego się w górnej części deski rozdzielczej.
- Przewożony ładunek nie może utrudniać posługiwania się pedałami, hamulcem postojowym i dźwignią zmiany biegów ani ograniczać swobody ruchu kierowcy. W kabinie samochodu nie wolno przewozić jakichkolwiek niezabezpieczonych (nieprzytwierdzonych) przedmiotów.
- Nie wolno jeździć z otwartą klapą tylną.

⚠ Ostrzeżenie

Należy zawsze upewnić się, że ładunek w pojeździe jest bezpiecznie umocowany. W przeciwnym wypadku przedmioty mogą przemieszczać się wewnątrz pojazdu, powodując obrażenia ciała lub uszkodzenie ładunku, bądź samochodu.

- Ładowność jest różnicą pomiędzy dopuszczalną masą całkowitą (patrz tabliczka identyfikacyjna ⇨ 207) a masą własną pojazdu gotowego do drogi (wg przepisów UE).

W celu obliczenia ładowności należy wpisać dane samochodu w tabelę mas na początku podręcznika.

Zgodnie z wymogami UE masa własna obejmuje szacunkową masę kierowcy (68 kg), bagażu (7 kg) i wszystkich płynów (zbiornik paliwa napełniony w 90%).

Wyposażenie dodatkowe i opcjonalne zwiększa masę własną pojazdu.

- Przewożenie bagażu na dachu zwiększa wrażliwość samochodu na boczne podmuchy wiatru i pogarsza jego właściwości jezdne na skutek podwyższenia środka ciężkości. Ładunki należy rozłożyć równomiernie i zabezpieczyć pasami. Dostosować ciśnienie w ogumieniu i prędkość jazdy do warunków obciążenia. Okresowo sprawdzać i napinać pasy zabezpieczające.

Dopuszczalne obciążenie dachu wynosi 60 kg. Składa się na nie masa bagażnika dachowego oraz masa przewożonego ładunku.

Wskaźniki i przyrządy

Elementy sterujące	82
Kontrolki ostrzegawcze, zegary i wskaźniki	89
Wyświetlacze informacyjne	101
Komunikaty pokazywane na wyświetlaczu	106
Komputer pokładowy	110
Personalizacja ustawień	112

Elementy sterujące

Regulacja położenia kierownicy



Odblokować dźwignię, wyregulować położenie kierownicy, a następnie zablokować dźwignię i upewnić się, że kierownica jest prawidłowo unieruchomiona.

Nie dokonywać regulacji kierownicy, jeśli samochód nie został unieruchomiony i nie wyłączono blokady kierownicy.

Elementy sterujące na kole kierownicy



Za pomocą elementów sterujących znajdujących się na kierownicy można obsługiwać system Infotainment, układ automatycznej kontroli prędkości i podłączony telefon komórkowy.

Więcej informacji znajduje się w instrukcji obsługi systemu Infotainment.

Automatyczna kontrola prędkości
 ⇨ 149.

Podgrzewane koło kierownicy



Do włączania podgrzewania służy przycisk . Włączenie jest sygnalizowane zapaleniem diody kontrolnej w przycisku.



Zalecane miejsca chwytu kierownicy są podgrzewane szybciej i do wyższej temperatury niż pozostałe obszary.

Sygnał dźwiękowy



Nacisnąć przycisk .

Wycieraczki/spryskiwacze przedniej szyby

Wycieraczka przedniej szyby



- 2** = praca szybka
- 1** = praca powolna
-  = praca przerywana
- O** = wyłączona

Aby przetrzeć szybę przednią tylko raz w sytuacji, gdy wycieraczki są wyłączone, wystarczy popchnąć ich dźwignię w dół.

Wycieraczek nie wolno włączać, gdy szyby są oblodzone.

Przed wjazdem do myjni wycieraczki należy wyłączyć.

Regulowany czas trwania cyklu pracy wycieraczek

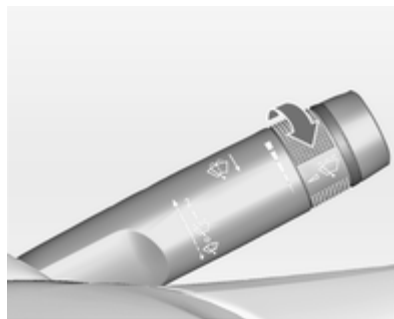

Dźwignia wycieraczek w położeniu



Aby dostosować czas trwania cyklu pracy wycieraczek, obrócić pokrętko regulacyjne:

- krótszy czas trwania cyklu = obrócić pokrętko regulacyjne w górę
- dłuższy czas trwania cyklu = obrócić pokrętko regulacyjne w dół

Automatyczna praca wycieraczek sterowana czujnikiem deszczu

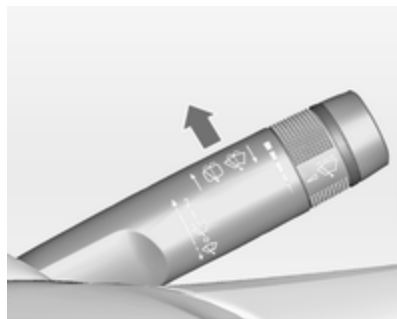

 = automatyczna praca wycieraczek sterowana czujnikiem deszczu

Czujnik deszczu rejestruje ilość wody na przedniej szybie samochodu, a następnie odpowiednio reguluje częstotliwość pracy wycieraczek.

Regulacja czułości czujnika deszczu

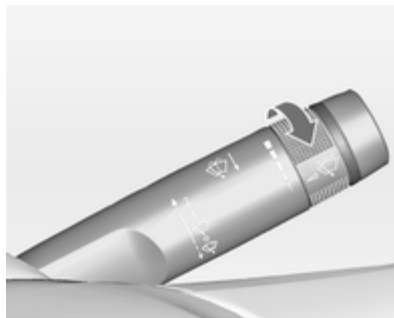

Aby dostosować czułość układu, obrócić pokrętko regulacyjne:

niższa czułość	=	obrócić pokrętko regulacyjne w dół
wyższa czułość	=	obrócić pokrętko regulacyjne w górę

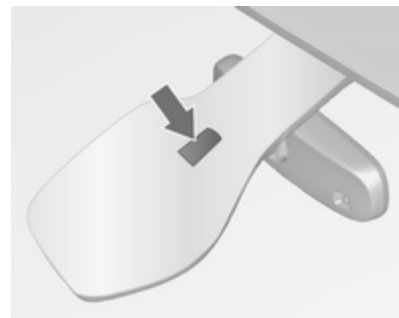

Czujnik należy utrzymywać w czystości i nie dopuszczać do oblodzenia.

Spryskiwacz przedniej szyby



Pociągnąć dźwignię. Szyba przednia zostanie spryskana płynem, a wycieraczka wykona kilka cykli pracy.

Wycieraczka/spryskiwacz tylnej szyby

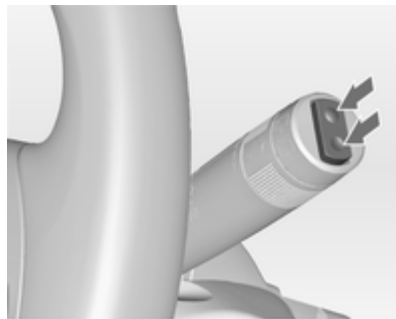

W celu włączenia wycieraczki tylnej szyby nacisnąć przełącznik:

górną część przełącznika	= krótszy czas trwania cyklu
dolną część przełącznika	= dłuższy czas trwania cyklu
położenie środkowe	= wyłączona

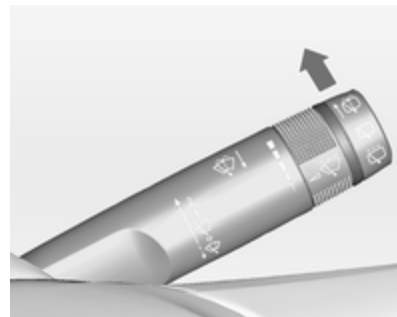

Popchnąć dźwignię. Szyba tylna zostanie spryskana płynem, a wycieraczka wykona kilka cykli pracy.

Wycieraczek nie wolno włączać, gdy szyby są oblodzone.

Przed wjazdem do myjni wycieraczki należy wyłączyć.

Wycieraczka tylnej szyby zostaje uaktywniona automatycznie po włączeniu biegu wstecznego, gdy wycieraczka przedniej szyby jest włączona.

Funkcję tę można aktywować lub dezaktywować za pomocą wyświetlacza informacyjnego w menu **Ustawienia**.

Personalizacja ustawień ⇨ 112.

Temperatura zewnętrzna



20153

Spadek temperatury sygnalizowany jest natychmiast, a jej wzrost z pewnym opóźnieniem.

W razie spadku temperatury zewnętrznej do 3°C, na górnym wyświetlaczu informacyjnym kierowcy pojawia się symbol ❄ lub na centralnym wyświetlaczu pojawia się

ostrzeżenie o oblodzonej jezdni. Symbol ❄ świeci, aż temperatura osiągnie co najmniej 5°C.

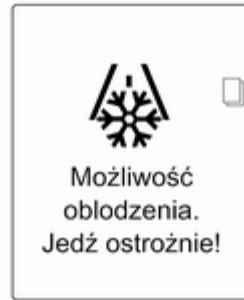

Dodatkowo na górnym wyświetlaczu informacyjnym kierowcy pojawia się komunikat ostrzegawczy.

⚠ Ostrzeżenie

Jeźdźnia może być oblodzona nawet wówczas, gdy wyświetlacz pokazuje temperaturę kilku stopni powyżej 0 °C.

Zegar

Data i godzina są pokazywane na wyświetlaczu informacyjnym.

Ustawianie daty i godziny

Nacisnąć przycisk **CONFIG**. Zostaje wyświetlone menu **Ustawienia**.

Wybrać opcję **Data i godzina**.



Możliwe do wybrania opcje ustawień:

- **Ustaw godzinę:** Zmiana godziny na wyświetlaczu.
- **Ustaw datę:** Zmiana daty na wyświetlaczu.

- **Ustaw format godziny:**
Przełączanie zegara między trybem **12 godzin** i **24 godz.**.
- **Ustaw format daty:** Przełączanie daty między formatem **MM/DD/RRRR** i **DD.MM.RRRR**.
- **Wyświetl godzinę:** Włączanie/wyłączanie wskazania godziny na wyświetlaczu.
- **Synchronizacja zegara RDS:**
Większość nadajników VHF emituje sygnał zawierający kody systemu RDS umożliwiające automatyczne skorygowanie czasu wskazywanego przez zegar. Synchronizacja czasu przez system RDS może potrwać kilka minut. Niektóre nadajniki nie nadają poprawnego sygnału czasowego. W takiej sytuacji zaleca się wyłączyć funkcję automatycznej synchronizacji zegara.

Personalizacja ustawień ⇨ 112.

Gniazdka zasilania



Gniazdko zasilania 12 V znajduje się w przedniej konsoli.



Drugie gniazdko zasilania 12 V znajduje się w tylnej konsoli.

Maksymalny dopuszczalny pobór energii elektrycznej z gniazdka wynosi 120 W.

Przy wyłączonym zapłonie gniazdka są pozbawione zasilania. Dodatkowo gniazdka są wyłączane w przypadku niskiego napięcia akumulatora.

Podłączone urządzenia muszą być zgodne z wymaganiami normy DIN VDE 40 839 dotyczącej zgodności elektromagnetycznej.

Do gniazdka nie należy podłączać żadnych źródeł zasilania, np. ładowarek czy akumulatorów.

Zastosowanie nieodpowiednich wtyków może spowodować uszkodzenie gniazdka.

Kontrolki ostrzegawcze, zegary i wskaźniki

Prędkościomierz

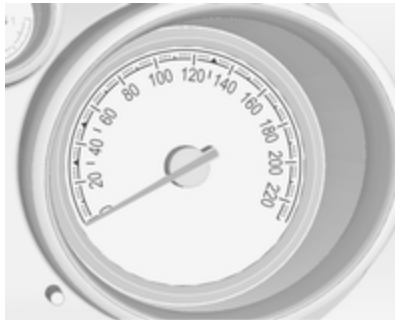

Wskazuje prędkość jazdy samochodu.

Licznik przebiegu całkowitego



W dolnym wierszu jest wyświetlany całkowity przebieg samochodu.

Licznik przebiegu dziennego

W górnym wierszu jest wyświetlana liczba kilometrów przejechanych od czasu ostatniego wyzerowania licznika.

W celu wyzerowania nacisnąć i przytrzymać przycisk zerowania przez kilka sekund przy włączonym zapłonie.

Obrotomierz



Wyświetla prędkość obrotową silnika. Silnik powinien na każdym biegu pracować z jak najniższą prędkością obrotową.

Przeestroga

Strzałka obrotomierza nie powinna nigdy znajdować się w czerwonej strefie oznaczającej zbyt wysoką prędkość obrotową. Istnieje wówczas niebezpieczeństwo uszkodzenia silnika.

Wskaźnik poziomu paliwa

Pokazuje poziom paliwa w zbiorniku.

Zapalenie się lampki kontrolnej ● oznacza niski poziom paliwa w zbiorniku. Niezwłocznie zatankować.

Nie wolno dopuszczać do całkowitego opróżnienia zbiornika paliwa!

Ponieważ w zbiorniku zawsze znajduje się pewna ilość paliwa, przy tankowaniu można wlać jego mniejszą ilość, niż przewiduje to pojemność całkowita zbiornika.

Wskaźnik temperatury płynu chłodzącego silnika

Pokazuje temperaturę płynu chłodzącego silnika.

lewa część = temperatura robocza
skali = temperatura silnika nie została jeszcze osiągnięta

środkowa = normalna
część skali = temperatura pracy silnika

prawa = temperatura jest zbyt
część skali = wysoka

Przeestroga

W przypadku zbyt wysokiej temperatury płynu chłodzącego zatrzymać samochód i wyłączyć silnik. Niebezpieczeństwo uszkodzenia silnika. Sprawdzić poziom płynu chłodzącego.

Wyświetlacz serwisowy

Układ wskazujący zużycie oleju silnikowego informuje kierowcę, gdy wymagana jest wymiana oleju i filtra. W zależności od warunków eksploatacyjnych częstotliwość

pojawiania się informacji o wymaganej wymianie oleju i filtra może się zmieniać.

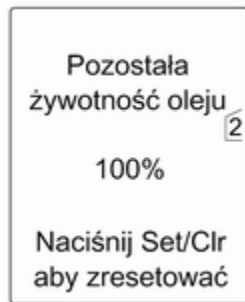

Na górnym wyświetlaczu wskaźnik zużycia oleju jest wyświetlany w części **Menu informacji o pojeździe**.

Na środkowym wyświetlaczu wskaźnik zużycia oleju jest wyświetlany przy kontrolce . Zapłon musi być włączony, a silnik nie może pracować.

Wyboru menu i funkcji dokonuje się za pomocą przycisków na dźwigni kierunkowskazów.

W celu wyświetlenia wskaźnika zużycia oleju silnikowego:



Nacisnąć przycisk **MENU**, aby wybrać pozycję **Menu informacji o pojeździe**.

Obracając pokrętkę, wybrać pozycję **Pozostała żywotność oleju**.

Aby zapewnić prawidłowe funkcjonowanie tego układu, należy go wyzerować przy każdej wymianie oleju. Należy skorzystać z pomocy warsztatu.

Aby wyzerować wskaźnik, jednocześnie wcisnąć pedał hamulca i nacisnąć przycisk **SET/CLR**. Zapłon musi być włączony, a silnik nie może pracować.

Gdy układ obliczy, że nastąpiło całkowite przepracowanie oleju silnikowego, na wyświetlaczu informacyjnym kierowcy pojawi się komunikat **Wymień olej silnikowy** lub stosowny kod ostrzeżenia. Należy wtedy zlecić warsztatowi wymianę oleju silnikowego i filtra w ciągu tygodnia lub przed przejechaniem 500 km (w zależności od tego, co nastąpi wcześniej).

Wyświetlacz informacyjny kierowcy ⇨ 101.

Informacje dotyczące czynności serwisowych ⇨ 202.

Lampki kontrolne

Nie wszystkie z opisanych w dalszej części tego rozdziału lampek kontrolnych występują w zakupionym samochodzie. Opis dotyczy wszystkich wersji deski rozdzielczej.

W zależności od wersji wyposażenia położenie lampek kontrolnych może być inne.

W momencie włączania zapłonu na chwilę zapala się większość lampek kontrolnych w ramach testu.

Kolory lampek kontrolnych oznaczają:

- Czerwony = niebezpieczeństwo,
ważne przypomnienie
- Żółty = ostrzeżenie, uwaga,
usterka
- Zielony = potwierdzenie
włączenia
- Niebieski = potwierdzenie
włączenia
- Biały = potwierdzenie
włączenia

Lampki kontrolne na desce rozdzielczej



Lampki kontrolne na konsoli środkowej



Kierunkowskaz

Lampka \leftrightarrow świeci lub miga w kolorze zielonym.

Świeci się przez chwilę

Włączone są światła pozycyjne.

Lampka miga

Włączone są kierunkowskazy albo światła awaryjne.

Szybkie miganie: usterka kierunkowskazu lub związanego z nim bezpiecznika, usterka kierunkowskazu w przyczepie.

Wymiana żarówki \rightarrow 166, bezpieczniki \rightarrow 175.

Kierunkowskazy \rightarrow 121.

Lampka kontrolna pasa bezpieczeństwa

Przypomnienie o niezapięciu pasów bezpieczeństwa przy przednich fotelach

Kontrolka ☹ pasa bezpieczeństwa świeci lub miga w kolorze czerwonym.

Lampka świeci

Lampka świeci, gdy włączony jest zapłon i gaśnie po zapięciu pasa bezpieczeństwa.

Lampka miga

Lampka świeci po włączeniu silnika i jego pracy przez maksymalnie 100 sekund i gaśnie po zapięciu pasa bezpieczeństwa.

Zapinanie pasa bezpieczeństwa \rightarrow 48.

Stan pasów bezpieczeństwa przy tylnych fotelach

Lampka ☹ lub ☹ miga lub świeci na wyświetlaczu informacyjnym kierowcy.

Lampka świeci

Lampka świeci przez minimum 35 sekund po włączeniu zapłonu i gaśnie po zapięciu pasa bezpieczeństwa.

Lampka miga

Po rozpoczęciu jazdy, gdy pas bezpieczeństwa nie jest zapięty.

Zapinanie pasa bezpieczeństwa \rightarrow 48.

Poduszki powietrzne i napinacze pasów bezpieczeństwa

Lampka  świeci w kolorze czerwonym.

Po włączeniu zapłonu lampka zapala się na ok. 4 sekundy. Jeśli lampka w ogóle się nie zaświeci, nie zgaśnie po 4 sekundach bądź nagle zaświeci się podczas jazdy, doszło do usterki w układzie poduszek powietrznych. Należy skorzystać z pomocy warsztatu. W razie wypadku układy te mogą nie zadziałać.

Zadziałanie napinaczy pasów bezpieczeństwa lub poduszek powietrznych jest sygnalizowane świeceniem się lampki kontrolnej .

Ostrzeżenie

Przyczynę usterki należy niezwłocznie usunąć w warsztacie.

Napinacze pasów bezpieczeństwa, poduszki powietrzne ⇨ 46, ⇨ 50.

Wyłączanie poduszek powietrznych

Lampka  świeci w kolorze żółtym.

Czołowa poduszka powietrzna dla przedniego fotela pasażera jest wyłączona.

Lampka  świeci w kolorze żółtym.

Czołowa poduszka powietrzna dla przedniego fotela pasażera jest wyłączona ⇨ 53.

Niebezpieczeństwo

Użytkowanie aktywnej poduszki powietrznej pasażera z przodu w połączeniu z fotelikiem dziecięcym może spowodować uraz śmiertelny.

Osoby dorosłe podróżujące na miejscu pasażera z przodu w przypadku, gdy wyłączona jest poduszka powietrzna, mogą ulec urazowi śmiertelnemu.

Układ ładowania akumulatora

Lampka  świeci w kolorze czerwonym.

Lampka zapala się po włączeniu zapłonu i gaśnie krótko po uruchomieniu silnika.

Lampka świeci przy włączonym silniku

Zatrzymać samochód i wyłączyć silnik. Akumulator nie jest ładowany. Mogło nastąpić przerwanie chłodzenia silnika. Moduł serwomechanizmu hamulca może nie funkcjonować wydajnie. Należy skorzystać z pomocy warsztatu.

Lampka kontrolna silnika

Lampka  świeci lub miga w kolorze żółtym.

Lampka zapala się po włączeniu zapłonu i gaśnie krótko po uruchomieniu silnika.

Lampka świeci przy włączonym silniku

Wystąpiła usterka w układzie kontroli emisji spalin. Może nastąpić przekroczenie dopuszczalnych norm emisji spalin. Należy niezwłocznie skorzystać z pomocy warsztatu.

Lampka miga przy włączonym silniku

Wystąpiła usterka grożąca uszkodzeniem katalizatora. Do czasu zgaśnięcia lampki należy unikać silnego wciskania pedału przyspieszenia. Należy niezwłocznie skorzystać z pomocy warsztatu.

Wskaźnik wymaganego przeglądu

Lampka  świeci w kolorze żółtym.

Ponadto wyświetlany jest komunikat lub kod ostrzegawczy.

Samochód wymaga serwisowania.

Należy skorzystać z pomocy warsztatu.

Komunikaty pokazywane na wyświetlaczu ⇨ 106.

Układ hamulcowy i sprzęgłowy

Poziom płynu hamulcowego i sprzęgłowego

Lampka  świeci w kolorze czerwonym.

Występuje zbyt niski poziom płynu hamulcowego lub sprzęgłowego ⇨ 163.

Ostrzeżenie

Zatrzymać samochód i pod żadnym pozorem nie kontynuować jazdy. Należy zwrócić się do warsztatu.

Wcisnąć pedał

Lampka  świeci lub miga w kolorze żółtym.

Lampka świeci

Wymagane jest wciśnięcie pedału hamulca w celu zwolnienia hamulca postojowego sterowanego elektrycznie ⇨ 146.

Lampka miga

W celu uruchomienia silnika wymagane jest wciśnięcie pedału ⇨ 137.

Hamulec postojowy sterowany elektrycznie

Lampka  świeci lub miga w kolorze czerwonym.

Lampka świeci

Hamulec postojowy sterowany elektrycznie jest włączony ⇨ 146.

Lampka miga

Hamulec postojowy sterowany elektrycznie nie jest w pełni włączony lub jest zwolniony. Należy podjąć próbę usunięcia błędu układu: włączyć zapłon, wcisnąć pedał hamulca, wyłączyć, a następnie włączyć hamulec postojowy sterowany elektrycznie. Jeśli lampka  nadal miga, nie można kontynuować jazdy – skorzystać z pomocy warsztatu.

Usterka hamulca postojowego sterowanego elektrycznie

Lampka  świeci lub miga w kolorze żółtym.

Lampka świeci

Hamulec postojowy sterowany elektrycznie funkcjonuje ze zmniejszoną wydajnością ⇨ 146.

Lampka miga

Hamulec postojowy sterowany elektrycznie jest w trybie serwisowym. W celu wyzerowania błędu zatrzymać samochód, włączyć i wyłączyć hamulec postojowy sterowany elektrycznie.

Ostrzeżenie

Przyczynę usterki należy niezwłocznie usunąć w warsztacie.

Układ ABS

Lampka  świeci w kolorze żółtym.

Lampka świeci się przez kilka sekund po włączeniu zapłonu. Gdy lampka zgaśnie, układ jest gotowy do pracy.

Jeśli lampka po kilku sekundach nie zgaśnie lub zaświeci się podczas jazdy, w układzie ABS wystąpiła usterka. Układ hamulcowy działa nadal, jednak bez układu przeciwdziałającego blokowaniu kół podczas hamowania.

Układ ABS ⇨ 145.

Zmiana biegu na wyższy

Lampka  świeci w kolorze zielonym.

Zalecane jest włączenie wyższego biegu w celu obniżenia zużycia paliwa.

Wspomaganie układu kierowniczego o regulowanej sile

Lampka  świeci w kolorze żółtym.

Usterka w układzie regulacji siły wspomagania. Może to spowodować nadmierną lub obniżoną siłę wspomagania układu kierowniczego. Należy zwrócić się do warsztatu.

Ultradźwiękowy układ ułatwiający parkowanie

Lampka  świeci w kolorze żółtym.

Wystąpiła usterka w układzie LUB

Czujniki są zabrudzone, oblodzone lub pokryte śniegiem

LUB

Zewnętrzne źródła ultradźwięków zakłócają pracę układu. Po usunięciu źródła zakłóceń układ będzie działał w normalny sposób.

Przyczynę usterki układu należy usunąć w warsztacie.

Ultradźwiękowy układ ułatwiający parkowanie ⇨ 151.

Układ stabilizacji toru jazdy wyłączony

Lampka  świeci w kolorze żółtym. Układ jest wyłączony.

Elektroniczny układ stabilizacji toru jazdy i kontroli trakcji

Lampka  świeci lub miga w kolorze żółtym.

Lampka świeci

W układzie występuje usterka. Możliwe jest kontynuowanie jazdy, jednak w zależności od stanu nawierzchni drogi stabilność samochodu może ulec pogorszeniu. Przyczynę usterki należy usunąć w warsztacie.

Lampka miga

Układ uaktywnił się. Może nastąpić redukcja mocy silnika i lekkie wyhamowanie samochodu. Układ stabilizacji toru jazdy ⇨ 148, układ kontroli trakcji ⇨ 147.

Układ kontroli trakcji wyłączony

Lampka  świeci w kolorze żółtym. Układ jest wyłączony.

Podgrzewanie wstępne silnika

Lampka  świeci w kolorze żółtym.

Włączone jest podgrzewanie wstępne. Układ ten włącza się, tylko gdy temperatura powietrza na zewnątrz jest niska.

Filtr cząstek stałych

Lampka  świeci lub miga w kolorze żółtym.

Filtr cząstek stałych wymaga czyszczenia.

Kontynuować jazdę do momentu zgaśnięcia lampki . W miarę możliwości uważać, aby prędkość obrotowa silnika nie spadła poniżej wartości 2000 obr./min.

Lampka świeci

Filtr cząstek stałych jest pełny. Jak najszybciej przeprowadzić procedurę czyszczenia.

Lampka miga

Osiągnięty został maksymalny poziom napełnienia filtra. Jak najszybciej przeprowadzić procedurę czyszczenia, aby uniknąć uszkodzenia silnika.

Filtr cząstek stałych przy silniku wysokoprężnym ⇨ 139.

Układ wykrywania spadku ciśnienia w oponach

Lampka (U) świeci lub miga w kolorze żółtym.

Lampka świeci

Wykryto spadek ciśnienia w oponie. Należy wtedy natychmiast zatrzymać samochód i sprawdzić ciśnienie w oponach.

Lampka miga

Wystąpiła usterka w układzie. Należy zwrócić się do warsztatu.

Układ wykrywania spadku ciśnienia w oponach ⇨ 183.

Ciśnienie oleju silnikowego

Lampka (N) świeci w kolorze czerwonym.

Lampka zapala się po włączeniu zapłonu i gaśnie krótko po uruchomieniu silnika.

Lampka świeci przy włączonym silniku

Przestroga

Mogło nastąpić przerwanie smarowania silnika. Grozi to zatarciem silnika i/lub zablokowaniem kół napędzanych.

1. Wcisnąć pedał sprzęgła.
2. Ustawić dźwignię zmiany biegów w położeniu neutralnym (lub w położeniu **N**).
3. Jak najszybciej zjechać z drogi, nie powodując zakłócenia ruchu drogowego.
4. Wyłączyć zapłon.

⚠ Ostrzeżenie

Przy wyłączonym silniku hamowanie oraz obracanie kierownicą wymaga znacznie większej siły.

Nie wyjmować kluczyka z wyłącznika zapłonu aż do całkowitego zatrzymania samochodu. W przeciwnym razie może zadziałać blokada kierownicy.

Przed zwróceniem się do warsztatu należy sprawdzić poziom oleju silnikowego ⇨ 161.

Niski poziom paliwa

Lampka (P) świeci w kolorze żółtym. Poziom paliwa w zbiorniku jest zbyt niski.

Katalizator ⇨ 140.

Odpowietrzanie układu paliwowego silnika wysokoprężnego ⇨ 165.

Immobilizer

Lampka  miga w kolorze żółtym. Usterka układu immobilizera. Nie można uruchomić silnika.

Ograniczona moc silnika

Lampka  świeci w kolorze żółtym. Moc silnika jest obniżona. Należy zwrócić się do warsztatu.

Światła zewnętrzne

Lampka  świeci w kolorze zielonym.

Włączone są światła zewnętrzne  117.

Lampka  świeci w kolorze zielonym.

Włączony jest układ automatycznego sterowania światłami  118.

Światła drogowe

Lampka  świeci w kolorze niebieskim.

Lampka świeci, gdy włączone są światła drogowe oraz przy uaktywnianiu sygnału świetlnego  118.

System adaptacyjnego oświetlenia drogi

Lampka  świeci lub miga w kolorze żółtym.



Lampka świeci

Wystąpiła usterka w układzie.

Należy skorzystać z pomocy warsztatu.

Lampka miga

Układ jest ustawiony na symetryczne światła mijania.

Po włączeniu zapłonu lampka kontrolna  miga przez ok. 4 sekundy, przypominając kierowcy, że światła zostały przystosowane do jazdy za granicą  119.

Automatyczne sterowanie światłami  118.

Światła do jazdy dziennej

Lampka  świeci w kolorze zielonym.

Włączone są światła do jazdy dziennej.

Światła przeciwmgielne

Lampka  świeci w kolorze zielonym.

Włączone są przednie światła przeciwmgielne  122.

Tylne światło przeciwmgielne

Lampka  świeci w kolorze żółtym.

Włączone jest tylne światło przeciwmgielne  122.

Automatyczna kontrola prędkości

Lampka  świeci w kolorze białym lub zielonym.

Lampka świeci w kolorze białym

System jest włączony.

Lampka świeci w kolorze zielonym

Zapisana zostaje określona prędkość.

Automatyczna kontrola prędkości
↪ 149

Sygnalizator otwartych drzwi

Lampka  świeci w kolorze czerwonym.

Otwarte są drzwi lub kłapa tylna.

Automatyczne blokowanie zamków

Lampka ! świeci w kolorze bursztynowym.

Usterka automatycznego układu blokowania.

Tylne drzwi prawdopodobnie nie są zabezpieczone przed otwarciem.

Ostrzeżenie

Niezwłocznie przerwać jazdę!
Przed wznowieniem jazdy wykonać czynności opisane w części „Usterka automatycznego układu blokowania” ↪ 25.

Należy zwrócić się do warsztatu.

Wyświetlacze informacyjne

Wyświetlacz informacyjny kierowcy

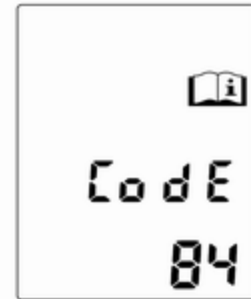

Wyświetlacz informacyjny kierowcy (Driver Information Center, DIC) znajduje się w tablicy przyrządów, między prędkościomierzem i obrotomierzem. Dostępny jest jako wyświetlacz środkowy lub górny.

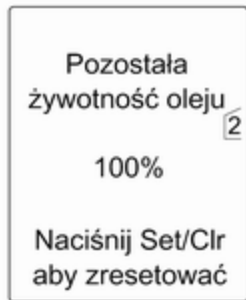

W zależności od konfiguracji pojazdu, dostępne są następujące menu główne:

- Menu informacji o pojeździe
- Menu informacji o przebiegu i paliwie

Niektóre z wyświetlanych funkcji mogą być różne w zależności od tego czy pojazd porusza się, czy też stoi. Niektóre funkcje są aktywne wyłącznie podczas jazdy.

Personalizacja ustawień ↻ 112,
ustawienia zapisywane ↻ 22.

Wybieranie menu i funkcji

Wyboru menu i funkcji dokonuje się za pomocą przycisków na dźwigni kierunkowskazów.



W celu przełączania pomiędzy kolejnymi menu lub w celu przejścia z podmenu do menu nadrzędnego, naciskać przycisk **MENU**.



Aby wybrać jedną z pozycji menu lub ustawić wartość numeryczną, obrócić pokrętko.

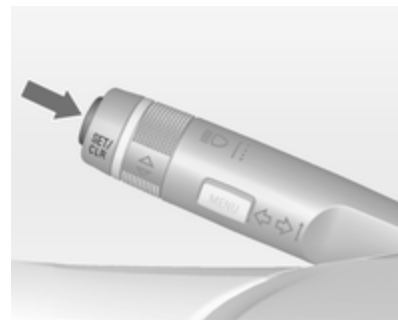

Aby wybrać zaznaczoną pozycję lub potwierdzić komunikat, naciśnięć przycisk **SET/CLR**.

Menu informacji o pojeździe

Naciśnięć przycisk **MENU**, aby wybrać pozycję **Menu informacji o pojeździe**.

Wybrać jedną z pozycji, obracając pokrętkę. Aby potwierdzić wybór, naciśnięć przycisk **SET/CLR**.

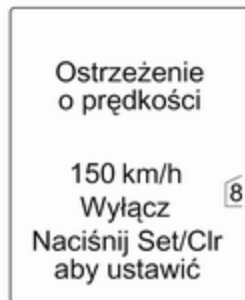

Postępować zgodnie z instrukcjami wyświetlanymi w podmenu.

Możliwe podmenu:

- **Jednostki:** Zmienić można jednostki wyświetlanych wartości.
- **Pozostała żywotność oleju:** ⇨ 90
- **Ostrzeżenie o prędkości:** Przekroczenie ustawionej prędkości będzie powodować włączenie sygnału dźwiękowego.
- **Język:** Zmienić można język wyświetlanych komunikatów.

Dostępne opcje i wskazania mogą się różnić w zależności od tego, czy jest zainstalowany wyświetlacz środkowy czy górny.

Menu informacji o przebiegu i paliwie



Menu informacji o podróży/spalaniu, Komputer pokładowy ⇨ 110.

Graficzny wyświetlacz informacyjny, kolorowy wyświetlacz informacyjny

W zależności od konfiguracji pojazd może być wyposażony w graficzny lub kolorowy wyświetlacz informacyjny. Wyświetlacz informacyjny znajduje się w desce rozdzielczej, nad panelem systemu Infotainment.

Graficzny wyświetlacz informacyjny

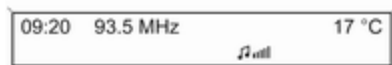

W zależności od wersji systemu Infotainment graficzny wyświetlacz informacyjny może występować w dwóch wariantach.



20153

Na graficznym wyświetlaczu informacyjnym pokazywane są następujące elementy:

- czas ↻ 87
- temperatura zewnętrzna ↻ 87
- data ↻ 87

- Informacje dotyczące systemu Infotainment można znaleźć w opisie tego systemu
- ustawienia personalizacji pojazdu ↻ 112

Kolorowy wyświetlacz informacyjny



Na kolorowym wyświetlaczu informacyjnym następujące elementy są pokazywane w kolorze:

- czas ↻ 87
- temperatura zewnętrzna ↻ 87
- data ↻ 87

- Informacje dotyczące systemu Infotainment można znaleźć w opisie tego systemu
- nawigacja, patrz opis systemu Infotainment
- ustawienia systemowe
- komunikaty dotyczące pojazdu
↪ 106
- ustawienia personalizacji pojazdu
↪ 112

Rodzaj wyświetlanych informacji i sposób ich wyświetlania zależy od wyposażenia samochodu oraz wybranych ustawień.

Wybieranie menu i ustawień

Korzystając z wyświetlacza, uzyskać można dostęp do menu i ustawień.



Wyborów dokonuje się poprzez:

- poruszanie się po strukturze menu,
- używanie przycisków funkcyjnych i pokrętła wielofunkcyjnego systemu Infotainment,

Wybieranie pozycji menu za pomocą elementów sterujących systemem Infotainment



Wybrać funkcję za pomocą przycisków systemu Infotainment. Wyświetlone zostanie menu wybranej funkcji.

Pokrętło wielofunkcyjne służy do wyboru pozycji i potwierdzania.

Pokrętło wielofunkcyjne

Pokrętło wielofunkcyjne jest centralnym elementem sterującym menu:

Obrót

- Zaznaczanie opcji menu
- Wybranie wartości numerycznej lub wyświetlenie opcji menu

Naciśnięcie (pierścień zewnętrzny)

- Wybranie lub uaktywnienie zaznaczonej opcji
- Potwierdzenie ustawionej wartości
- Włączanie/wyłączanie funkcji systemu

BACK przycisk

Naciśnięcie przycisku powoduje:

- wyjście z menu bez zmiany ustawień
- powrót z podmenu do menu nadrzędnego
- usunięcie ostatniego znaku z ciągu wprowadzanych znaków

Nacisnąć i przytrzymać przycisk przez kilka sekund, aby usunąć cały wpis.

Personalizacja ustawień ⇨ 112,
ustawienia zapisywane ⇨ 22.

**Komunikaty
pokazywane na
wyświetlaczu**

Komunikaty są wyświetlane głównie poprzez wyświetlacz informacyjny kierowcy (Driver Information Center, DIC), niekiedy wraz z ostrzeżeniem i sygnałem akustycznym.

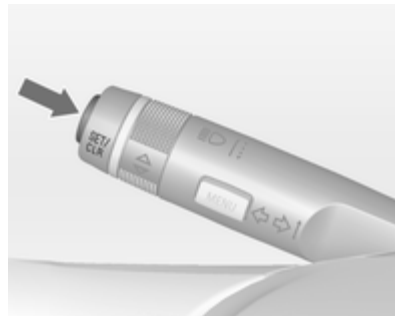

Aby potwierdzić komunikat, nacisnąć przycisk **SET/CLR**.



Naciskanie przycisku **MENU** powoduje wyświetlanie kolejno kilku komunikatów.

Komunikaty pojazdu na wyświetlaczu środkowym

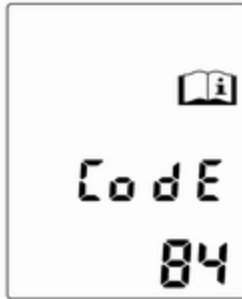

Komunikaty są wyświetlane w postaci kodów liczbowych.

Nr Znaczenie kodu

- 1 Wymienić olej silnikowy
- 2 Nie wykryto nadajnika zdalnego sterowania; wcisnąć pedał sprzęgła, aby ponowić próbę
- 3 Niski poziom płynu chłodzącego
- 4 Klimatyzacja wyłączona
- 5 Kierownica jest zablokowana

Nr Znaczenie kodu

- 6 Wcisnąć pedał hamulca, aby zwolnić hamulec postojowy sterowany elektrycznie
- 7 Obrócić kierownicę, wyłączyć, a następnie włączyć zapłon
- 8 Wyłączyć, a następnie włączyć zapłon; powtórzyć próbę odpowietrzania
- 9 Obrócić kierownicę, ponownie uruchomić silnik
- 11 Klocki hamulcowe zużyte
- 12 Samochód przeciążony
- 13 Sprężarka przegrzana
- 15 Usterka centralnego, wysoko zamontowanego światła hamowania
- 16 Usterka światła hamowania
- 17 Usterka układu poziomowania reflektorów
- 18 Usterka lewego światła mijania
- 19 Usterka tylnego światła przeciwmgielnego
- 20 Usterka prawego światła mijania

Nr Znaczenie kodu

- 21 Usterka lewego przedniego światła pozycyjnego
- 22 Usterka prawego przedniego światła pozycyjnego
- 23 Usterka światła cofania
- 24 Usterka oświetlenia tablicy rejestracyjnej
- 25 Usterka lewego przedniego kierunkowskazu
- 26 Usterka lewego tylnego kierunkowskazu
- 27 Usterka prawego przedniego kierunkowskazu
- 28 Usterka prawego tylnego kierunkowskazu
- 29 Sprawdzić światło hamowania przyczepty
- 30 Sprawdzić światło cofania przyczepty
- 31 Sprawdzić lewy kierunkowskaz przyczepty
- 32 Sprawdzić prawy kierunkowskaz przyczepty

Nr Znaczenie kodu

- 33 Sprawdzić tylne światło przeciwmgielne przyczepty
- 34 Sprawdzić tylne światła przyczepty
- 35 Wymienić baterię nadajnika zdalnego sterowania
- 48 Oczyszczyć czujniki układu ostrzegania o przeszkodzie w martwej strefie
- 50 Układ bezpieczeństwa pieszych został uaktywniony; otworzyć i zamknąć pokrywę silnika
- 51 Kompas niedostępny
- 53 Dokręcić korek wlewu paliwa
- 54 Woda w filtrze paliwa silnika wysokoprężnego
- 55 Filtr cząstek stałych jest pełny.
↪ 139
- 59 Otworzyć, a następnie zamknąć szybę w drzwiach kierowcy
- 60 Otworzyć, a następnie zamknąć szybę w przednich drzwiach pasażera

Nr Znaczenie kodu

- 61 Otworzyć, a następnie zamknąć szybę w lewych tylnych drzwiach pasażera
- 62 Otworzyć, a następnie zamknąć szybę w prawych tylnych drzwiach pasażera
- 65 Nastąpiła próba kradzieży
- 66 Autoalarm wymaga serwisowania
- 67 Blokada kierownicy wymaga serwisowania
- 68 Wspomaganie układu kierowniczego wymaga serwisowania
- 69 Układ zawieszenia wymaga serwisowania
- 70 Układ poziomowania wymaga serwisowania
- 71 Tylna oś wymaga serwisowania
- 74 Układ oświetlenia AFL wymaga serwisowania
- 75 Klimatyzacja wymaga serwisowania

Nr Znaczenie kodu

- 76 Układ ostrzegania o przeszkodzie w martwej strefie wymaga serwisowania
- 78 Układ bezpieczeństwa pieszych wymaga serwisowania
- 79 Uzupelnąć poziom oleju silnikowego
- 80 Wymienić olej przekładniowy w skrzyni biegów
- 81 Skrzynia biegów wymaga serwisowania
- 82 Wymienić wkrótce olej silnikowy
- 83 Adaptacyjny układ automatycznej kontroli prędkości wymaga serwisowania
- 84 Moc silnika jest ograniczona
- 95 Układ poduszek powietrznych wymaga serwisowania

Komunikaty pojazdu na wyświetlaczu górnym



Komunikaty są wyświetlane w postaci tekstu. Postępować zgodnie z wyświetlanymi instrukcjami.

W ten sposób wyświetlane są komunikaty dotyczące następujących zagadnień:

- Poziom płynów
- Autoalarm
- Hamulce
- Układy jezdne
- Układy kontroli jazdy
- Automatyczna kontrola prędkości

- Układy wykrywania przeszkód
- Oświetlenie, wymiana żarówek
- Układ wycieraczek i spryskiwaczy
- Drzwi, szyby
- Nadajnik zdalnego sterowania
- Pasy bezpieczeństwa
- Poduszki powietrzne
- Silnik i skrzynia biegów
- Ciśnienie w oponach
- Filtr cząstek stałych

Komunikaty pojazdu na kolorowym wyświetlaczu informacyjnym

Niektóre ważne komunikaty pojawiają się również na kolorowym wyświetlaczu informacyjnym. Aby potwierdzić komunikat, nacisnąć pokrętko wielofunkcyjne. Niektóre komunikaty pojawiają się za ledwie na kilka sekund.

Ostrzeżenia akustyczne

Rozlegają się podczas uruchamiania silnika lub w trakcie jazdy w następujących sytuacjach:

- pasy bezpieczeństwa nie są zapięte,
- któreś z drzwi lub kłapa tylna nie zostały prawidłowo zamknięte, a mimo to samochód rusza,
- przekroczono określoną prędkość jazdy przy zaciągniętym hamulcu postojowym,
- przekroczono zaprogramowaną prędkość maksymalną,
- na wyświetlaczu informacyjnym kierowcy występuje komunikat lub kod ostrzegawczy,
- układ ułatwiający parkowanie wykrył przeszkodę,
- wykryto usterkę automatycznego układu blokowania.

Po zaparkowaniu samochodu lub otwarciu drzwi kierowcy sygnalizują następujące sytuacje:

- w wyłączniku zapłonu pozostawiono kluczyk,
- pozostawiono włączone światła zewnętrzne,

Komputer pokładowy

Wyboru menu i funkcji dokonuje się za pomocą przycisków na dźwigni kierunkowskazów.



Nacisnąć przycisk **MENU**, aby wybrać pozycję **Menu informacji o przebiegu i paliwie**.



Wybrać jedną z pozycji, obracając pokrętko:

- Trip odometer 1 (Licznik przebiegu dziennego)
- Trip odometer 2 (Licznik przebiegu dziennego)
- Range (Zasięg)
- Average consumption (Średnie zużycie paliwa)
- Instantaneous consumption (Chwilowe zużycie paliwa)
- Average speed (Średnia prędkość jazdy)
- Digital speed (Cyfrowe wskazanie prędkości)

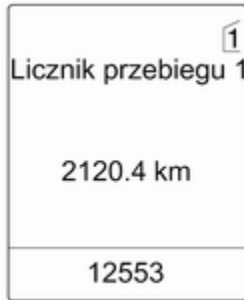

Wskaźniki każdego z dwóch komputerów pokładowych można zerować oddzielnie, co pozwala na wyświetlanie danych z różnych tras.

Aby wyzerować wskazania, nacisnąć przycisk zerowania lub wcisnąć i przytrzymać przez kilka sekund przycisk **SET/CLR**.

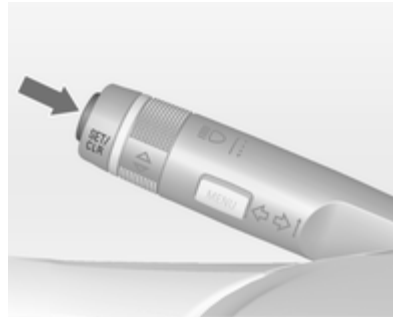

Range (Zasięg)

Zasięg obliczany jest na podstawie aktualnej ilości paliwa w zbiorniku oraz chwilowego zużycia paliwa. Na wyświetlaczu pokazywane są wartości średnie.

Po zatankowaniu wartość zasięgu jest automatycznie aktualizowana z niewielkim opóźnieniem.

Gdy poziom paliwa w zbiorniku jest niski, na wyświetlaczu informacyjnym kierowcy i na centralnym wyświetlaczu pojawia się stosowny komunikat.

Dodatkowo zapala się lampka kontrolna ● na wskaźniku poziomu paliwa.

Average consumption (Średnie zużycie paliwa)

Wyświetlanie średniego zużycia paliwa. Pomiar można w każdej chwili rozpocząć od nowa.

Aby wyzerować wskazanie, wcisnąć i przytrzymać przez kilka sekund przycisk **SET/CLR**.

Instantaneous consumption (Chwilowe zużycie paliwa)

Wyświetlanie chwilowego zużycia paliwa.

Average speed (Średnia prędkość jazdy)

Wyświetlanie średniej prędkości jazdy. Pomiar można w każdej chwili rozpocząć od nowa.

Aby wyzerować wskazanie, wcisnąć i przytrzymać przez kilka sekund przycisk **SET/CLR**.

Digital speed (Cyfrowe wskazanie prędkości)

Cyfrowe wyświetlanie prędkości chwilowej.

Personalizacja ustawień

Ustawienia pojazdu można dostosować do własnych upodobań, konfigurując opcje na wyświetlaczu informacyjnym.

Niektóre ustawienia osobiste różnych kierowców można zapisać osobno dla każdego kluczyka. Ustawienia zapisywane ⇄ 22.

W zależności od wersji wyposażenia i lokalnych przepisów niektóre z poniżej opisanych funkcji mogą być niedostępne.

Niektóre funkcje są wyświetlane lub aktywne wyłącznie podczas pracy silnika.

Ustawienia osobiste na graficznym wyświetlaczu informacyjnym



Nacisnąć przycisk **CONFIG**. Zostaje wyświetlone menu **Ustawienia**.



Obracając i naciskając pokrętko wielofunkcyjne można wybrać następujące ustawienia:

- **Czas Data**
- **Ustawienia radia**
- **Ustawienia telefonu**
- **Ustawienia pojazdu**
- **Przywróć ustawienia fabryczn.**

W kolejnych menu zmieniać można następujące ustawienia:

Czas Data

Patrz zegar ⇨ 87.

Ustawienia radia

Patrz opis systemu Infotainment.

Ustawienia telefonu

Patrz opis systemu Infotainment.

Ustawienia pojazdu

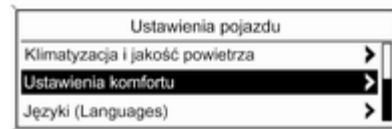

20326

■ **Klimatyzacja i jakość powietrza**

Automat. regul. prędk. wentyl.:
Zmiana ustawienia wentylatora.

Automat. recyrkul. powietrza:
zmienia czułość czujnika jakości powietrza AQS (ang. Air Quality Sensor); opcje – niska / wysoka.

Tryb klimatyzacji: Włączenie lub wyłączenie chłodzenia.

Automat. odraszanie tyłu:
Automatyczne włączenie ogrzewania tylnej szyby.

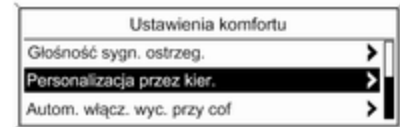

20340

■ **Ustawienia komfortu**

Głośność sygn. ostrzeg.: Zmiana głośności ostrzeżeń akustycznych.

Personalizacja przez kier.:
Włączenie lub wyłączenie funkcji personalizacji ustawień.

Autom. włącz. wyc. przy cof:
Włączenie lub wyłączenie funkcji automatycznego uruchamiania

wycieraczki tylnej szyby po włączeniu biegu wstecznego.

■ Asystent parkow./Wykryw. zderzeń

Asystent parkowania: Włączenie lub wyłączenie czujników ultradźwiękowych układu ułatwiającego parkowanie.

■ Języki (Languages)

Wybór żądanego języka.

■ Oświetlenie zewnętrzne

Czas po opuszczeniu poj.:

Włączenie lub wyłączenie oraz zmiana czasu trwania oświetlenia asekuracyjnego po opuszczeniu pojazdu.

Oświetl. zewn. przy otwier.:

Włączenie lub wyłączenie oświetlenia asekuracyjnego podczas otwierania.

■ Zdalne zamyk., otwieranie, urucham

Zdalne otwieranie drzwi: Zmiana ustawienia funkcji odblokowywania zamków – odblokowanie może zwalniać zamki we wszystkich drzwiach lub tylko w drzwiach kierowcy.

■ Przywróć ustawienia fabryczn.

Przywróć ustawienia fabryczn.:
Resetowanie wszystkich ustawień do wartości domyślnych.

Ustawienia osobiste na kolorowym wyświetlaczu informacyjnym



Nacisnąć przycisk **CONFIG**. Zostaje wyświetlone menu **Ustawienia**.



Obracając i naciskając pokrętko wielofunkcyjne można wybrać następujące ustawienia:

- **Data i godzina**
- **Ustawienia radia**
- **Ustawienia telefonu**
- **Ustawienia nawigacyjne**
- **Ustawienia pojazdu**
- **Ustawienia wyświetlacza**
- **Przywróć ustawienia fabryczne**

W kolejnych menu zmieniać można następujące ustawienia:

Data i godzina

Patrz zegar ⇨ 87.

Ustawienia radia

Patrz opis systemu Infotainment.

Ustawienia telefonu

Patrz opis systemu Infotainment.

Ustawienia nawigacyjne

Patrz opis systemu Infotainment.

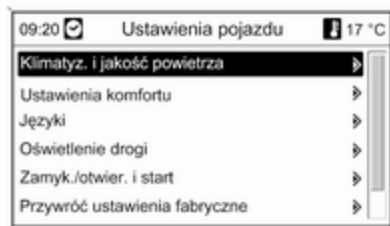
Ustawienia pojazdu

- **Klimatyz. i jakość powietrza**

Sterow. nadmuchem: Zmiana ustawienia wentylatora.

Automat. recykul. powietrza:

zmienia czułość czujnika jakości powietrza AQS (ang. Air Quality Sensor); opcje – niska / wysoka.

Klimatyzacja: Włączenie lub wyłączenie chłodzenia.

Aut. odparowanie tylnej szyby:

Automatyczne włączenie ogrzewania tylnej szyby.

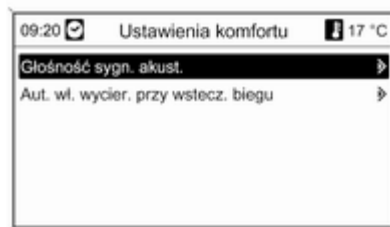

- **Ustawienia komfortu**

Głośność sygn. akust.: Zmiana głośności ostrzeżeń akustycznych.

Aut. wł. wycier. przy wstecz. biegu:

Włączenie lub wyłączenie funkcji automatycznego uruchamiania

wycieraczki tylnej szyby po włączeniu biegu wstecznego.

- **Pomoc w parkow./Sys. przeciwoślizgi**

Pomoc w parkowaniu: Włączenie lub wyłączenie czujników ultradźwiękowego układu ułatwiającego parkowanie.

- **Języki**

Wybór żądanego języka.

- **Oświetlenie drogi**

Czas włączenia przy opuszczaniu pojazdu: Włączenie lub wyłączenie oraz zmiana czasu trwania oświetlenia asekuracyjnego po opuszczeniu pojazdu.

Lokalizacja przez światła pojazdu:

Włączenie lub wyłączenie oświetlenia asekuracyjnego podczas otwierania.

- **Zamyk./otwier. i start**

Zdalne otwier. drzwi: Zmiana ustawienia funkcji odblokowywania zamków – odblokowanie może zwalniać zamki we wszystkich drzwiach lub tylko w drzwiach kierowcy.

■ **Przywróć ustawienia fabryczne**

Przywróć ustawienia fabryczne:

Resetowanie wszystkich ustawień do wartości domyślnych.

Ustawienia wyświetlacza

Możliwe do wybrania ustawienia wyświetlacza:

■ **Tryb dzienny:** Optymalizacja do warunków dziennych.

■ **Tryb nocny:** Optymalizacja do warunków po zmroku.

■ **Automatycznie:**

Modele bez czujnika światła:

Zmiana trybu wyświetlacza po włączeniu/wyłączeniu świateł pojazdu.

Modele z czujnikiem światła:

Zmiana trybu wyświetlacza w zależności od zewnętrznych warunków oświetleniowych, niezależnie od świateł pojazdu.

Oświetlenie

Światła zewnętrzne	117
Oświetlenie wnętrza	123
Funkcje układu oświetlenia	125

Światła zewnętrzne

Przełącznik świateł



Przełącznik obrotowy świateł:

AUTO = Automatyczne sterowanie światłami: Reflektory są włączane i wyłączane automatycznie w zależności od zewnętrznych warunków oświetleniowych.

☺ = włączenie lub wyłączenie automatycznego układu oświetlenia. Przełącznik powraca w położenie **AUTO**.

O = wyłączone

☾☽ = światła pozycyjne

☾☽☾ = światła mijania / drogowe

Bieżący stan automatycznego układu oświetlenia jest pokazywany na górnym wyświetlaczu informacyjnym kierowcy.

Po włączeniu zapłonu automatyczny układ oświetlenia jest aktywny.

Lampka kontrolna ☾☽☾ 100,
kontrolka automatycznego sterowania światłami ☾☽☾ 100.

Światła tylne

Tylne światła zapalają się wraz z reflektorami i światłami pozycyjnymi.

Automatyczne sterowanie światłami



Funkcja automatycznego sterowania światłami

Gdy automatyczne sterowanie światłami jest włączone, podczas pracy silnika układ przełącza pomiędzy światłami do jazdy dziennej a światłami mijania, w zależności od warunków oświetleniowych.

Światła do jazdy dziennej

Światła do jazdy dziennej poprawiają widoczność samochodu w trakcie dnia.

W niektórych krajach włączane są również tylne światła.

Automatyczne włączanie reflektorów

W przypadku słabych warunków oświetleniowych włączane są reflektory.

Wykrywanie tunelu

Natychmiast po wjechaniu do tunelu włączane są światła.

System adaptacyjnego oświetlenia drogi ⇨ 120.

Światła drogowe

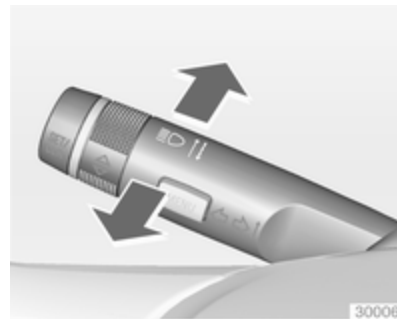

W celu przełączenia ze świateł mijania na drogowe należy nacisnąć dźwignię.

Aby przełączyć na światła mijania, należy nacisnąć dźwignię ponownie lub pociągnąć.

Sygnal świetlny

Aby włączyć sygnał świetlny, pociągnąć dźwignię.

Poziomowanie reflektorów

Ręczne poziomicowanie reflektorów



W celu dostosowania poziomu reflektorów do obciążenia pojazdu (zapobiegając oślepieniu kierowców jadących z naprzeciwka): obrócić pokrętkę  w wymagane położenie.

- 0 = zajęte fotele przednie
- 1 = zajęte wszystkie fotele

- 2 = zajęte wszystkie fotele i obciążona przestrzeń bagażowa
- 3 = zajęty fotel kierowcy i obciążona przestrzeń bagażowa

Przystosowanie reflektorów do wymogów przepisów innych krajów

Asymetryczne światła zapewniają lepszą widoczność pobocza drogi po stronie pasażera.

Jednak podczas jazdy w krajach, w których jeździ się po przeciwnej stronie jezdni, wymagane jest dostosowanie świateł samochodu, aby zapobiec oślepieniu kierowców jadących z naprzeciwka.

Modele bez systemu adaptacyjnego oświetlenia drogi

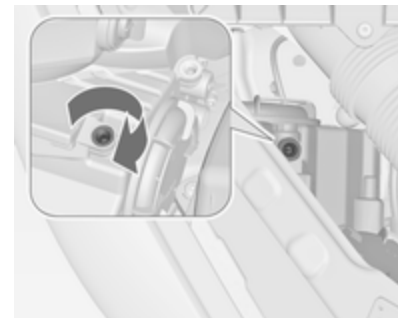

Za pomocą śrubokręta obrócić śruby regulacyjne w prawo o pół obrotu.

Śruby regulacyjne znajdują się przy reflektorach, nad pokrywami żarówek światła mijania  166.

W celu dezaktywacji obrócić śruby regulacyjne w lewo o pół obrotu.

Przeestroga

Po dezaktywacji sprawdzić ustawienie reflektorów.

W tym zakresie zalecany jest kontakt z warsztatem.

Modele z systemem adaptacyjnego oświetlenia drogi

Dostosowywanie światła do ruchu po przeciwnej stronie jezdni:

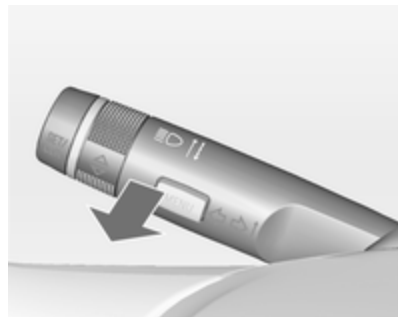

Dostosowywanie światła do ruchu po przeciwnej stronie jezdni:

1. Pociągnąć dźwignię kierunkowskazów.
2. Włączyć zapłon.
3. Przytrzymać dźwignię kierunkowskazów. Po około 5 sekundach zaczną migać lampka kontrolna  oraz włączony zostanie sygnał akustyczny.

Lampka kontrolna  \leftrightarrow 100.

Za każdym razem podczas włączania zapłonu, w ramach przypomnienia kontrolka  miga przez około 4 sekundy.

W celu wyłączenia ponownie wykonać powyższą procedurę. Gdy funkcja jest wyłączona, kontrolka  nie miga.

System adaptacyjnego oświetlenia drogi

System adaptacyjnego oświetlenia drogi zapewnia lepsze oświetlenie łuku drogi, skrzyżowań i ostrych zakrętów.

Oświetlenie łuku drogi

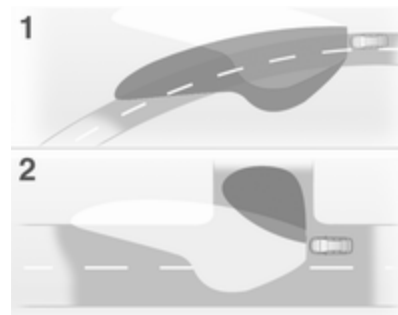

Strumień światła z reflektorów jest dostosowywany do położenia kierownicy i prędkości jazdy.

Światło boczne

Na ostrych zakrętach lub podczas zawracania, w zależności od położenia kierownicy lub włączenia kierunkowskazu, włączany jest dodatkowy lewy lub prawy reflektor oświetlający drogę w kierunku jazdy. Światło to jest włączane przy prędkościach jazdy do 40 km/h.

Funkcja cofania

Jeśli włączone są reflektory i bieg wsteczny, następuje włączenie obu świateł bocznych. Światła te pozostają włączone przez 20 sekund od wyłączenia biegu wstecznego lub do przyspieszenia w przód powyżej 17 km/h.

Światła awaryjne



Do ich obsługi służy przycisk .

W razie wypadku, który spowodował wystrzelenie poduszek powietrznych, automatycznie włączane są światła awaryjne.

Sygnalizacja skrętu i zmiany pasa ruchu



Dźwignia = prawe
w górę kierunkowskazy
Dźwignia = lewe
w dół kierunkowskazy

Po przesunięciu dźwigni poza wyczuwalny punkt oporu następuje trwałe włączenie danego kierunkowskazu. Kierunkowskaz jest wyłączany podczas powrotu kierownicy do położenia pierwotnego.

W celu zasygnalizowania czynności takiej, jak zmiana pasa ruchu trzema błysnięciami kierunkowskazów lekko przesunąć dźwignię, nie pokonując wyczuwalnego oporu, a następnie ją zwolnić.

W przypadku podłączenia przyczepy po naciśnięciu dźwigni do oporu, a następnie jej zwolnieniu kierunkowskazy migają sześć razy.

W celu dłuższej sygnalizacji przesunąć dźwignię do punktu oporu i przytrzymać w tym położeniu.

Aby ręcznie wyłączyć kierunkowskaz, przesunąć dźwignię w położenie wyjściowe.

Przednie światła przeciwmgielne



Do ich obsługi służy przycisk **D**.

Przełącznik świateł w położeniu **AUTO**: włączenie przednich świateł przeciwmgielnych spowoduje automatyczne włączenie reflektorów.

Tylne światła przeciwmgielne



Do ich obsługi służy przycisk **D**.

Przełącznik świateł w położeniu **AUTO**: włączenie tylnego światła przeciwmgielnego spowoduje automatyczne włączenie reflektorów.

Przełącznik świateł w położeniu **☞**: tylne światło przeciwmgielne można włączyć tylko wraz z przednimi światłami przeciwmgielnymi.

Tylne światło przeciwmgielne jest wyłączone przy ciągnięciu przyczepek.

Światła pozycyjne



Po zaparkowaniu można w razie potrzeby włączyć przednie i tylne światło pozycyjne tylko po jednej stronie samochodu:

1. Wyłączyć zapłon.
2. Przesunąć dźwignię kierunkowskazów do końca w górę (prawe światła pozycyjne) lub w dół (lewe światła pozycyjne).

O włączeniu świateł informuje sygnał dźwiękowy i zaświecenie się lampki kontrolnej odpowiedniego kierunkowskazu.

Światła cofania

Światła cofania zapalają się po wybraniu biegu wstecznego przy włączonym zapłonie.

Zaparowanie kloszy lamp

Przy złej, wilgotnej pogodzie i niskiej temperaturze zewnętrznej powierzchnie wewnętrzne kloszy lamp i reflektorów mogą na krótko ulec zaparowaniu. Zaparowanie takie szybko ustępuje samoistnie, można to jednak przyspieszyć, włączając reflektory.

Oświetlenie wnętrza

Sterowanie podświetleniem wskaźników



Intensywność następujących elementów oświetlenia można ustawić przy włączonych światłach zewnętrznych:

- Podświetlenie wskaźników
- Wyświetlacz informacyjny
- Podświetlane przełączniki i elementy sterujące

Obracać pokrętkę , aż do uzyskania żądanej intensywności podświetlenia.

W modelach z czujnikiem światła jasność można wyregulować wyłącznie wtedy, gdy włączone są światła zewnętrzne, a czujnik światła wykrywa nocne warunki oświetleniowe.

Oświetlenie wnętrza

Przy wsiadaniu do samochodu i wysiadaniu z niego automatycznie zapalają się przednia i tylna lampka oświetlenia wnętrza. Po upływie określonego czasu lampki te gasną samoczynnie.



Uwaga

W razie wypadku, który spowodował wystrzelenie poduszek powietrznych, automatycznie włączane jest oświetlenie wnętrza.

Oświetlenie wnętrza z przodu kabiny



Korzystać z przełącznika:

-  = automatyczne włączanie i wyłączanie.
- Nacisnąć  = oświetlenie włączone.
- Nacisnąć  = oświetlenie wyłączone.



Oświetlenie wnętrza z tyłu kabiny



Zapala się wraz z oświetleniem przodu kabiny, w zależności od położenia przełącznika oświetlenia wnętrza.

Lampki do czytania



Do ich obsługi służą przyciski  i  znajdujące się w przednim i tylnym module oświetlenia wnętrza.

Lampki w osłonach przeciwsłonecznych

Lampki świecą, gdy osłona jest otwarta.

Funkcje układu oświetlenia

Oświetlenie konsoli środkowej

Światło punktowe zintegrowane w module oświetlenia wnętrza można włączyć, gdy włączone są reflektory.

Oświetlenie wejścia

Oświetlenie powitalne

Po odblokowaniu zamków samochodu za pomocą nadajnika zdalnego sterowania, na krótki czas włączane są reflektory, tylne światła, światła cofania, oświetlenie tablicy rejestracyjnej, podświetlenie tablicy wskaźników i oświetlenie wnętrza. Funkcja ta ma ułatwiać dotarcie do samochodu po zmroku.

Oświetlenie jest natychmiast wyłączane po obróceniu kluczyka zapłonu w położenie 1.

Funkcję tę można aktywować lub dezaktywować za pomocą wyświetlacza informacyjnego w menu **Ustawienia**. Personalizacja ustawień ⇨ 112.

Ustawienia opcji można przypisywać do kluczyka, który jest aktualnie używany ⇨ 22.

Następujące elementy oświetlenia są dodatkowo włączane po otwarciu drzwi kierowcy:

- Podświetlenie wszystkich elementów sterujących
- Wyświetlacz informacyjny kierowcy

Oświetlenie asekuracyjne

Następujące elementy oświetlenia zostaną włączone po wyjęciu kluczyka z wyłącznika zapłonu:

- Oświetlenie wnętrza
- Podświetlenie tablicy wskaźników

Zostaną one wyłączone automatycznie z pewnym opóźnieniem. Jeśli w tym czasie zostaną otwarte drzwi kierowcy, włączy się dodatkowe podświetlenie.

Oświetlenie pobocza zapala się w momencie otwarcia drzwi.

Reflektory, tylne światła, światła cofania i oświetlenie tablicy rejestracyjnej oświetlają otoczenie przez podlegający regulacji czas po opuszczeniu samochodu.

Włączanie



1. Wyłączyć zapłon.
2. Wyjąć kluczyk zapłonu.
3. Otworzyć drzwi po stronie kierowcy.

4. Pociągnąć dźwignię kierunkowskazów.
5. Zamknąć drzwi po stronie kierowcy.

Jeśli drzwi kierowcy pozostaną otwarte, światła zgasną po 2 minutach.

Światła gasną natychmiast po pociągnięciu dźwigni kierunkowskazów przy otworzonych drzwiach po stronie kierowcy.

Opcję aktywacji i dezaktywacji tej funkcji oraz czas trwania oświetlenia można zmienić za pomocą wyświetlacza informacyjnego w menu **Ustawienia**. Personalizacja ustawień ⇨ 112.

Ustawienia opcji można przypisywać do kluczyka, który jest aktualnie używany ⇨ 22.

Zabezpieczenie akumulatora przed rozładowaniem

Wyłączanie oświetlenia

Aby zapobiegać rozładowywaniu akumulatora przy wyłączonym zapłonie, niektóre lampki oświetlenia wnętrza są automatycznie wyłączane po pewnym czasie.

Ogrzewanie, wentylacja i klimatyzacja

Układy sterowania ogrzewania, wentylacji i klimatyzacji	127
Kratki nawiewu powietrza	133
Obsługa okresowa	134

Układy sterowania ogrzewania, wentylacji i klimatyzacji

Układ ogrzewania i wentylacji



Obejmuje elementy sterujące:

- Regulacja temperatury
- Rozdział powietrza
- Prędkość dmuchawy
- Usuwanie zaparowania
i oblodzenia



Ogrzewanie tylnej szyby  ↗ 34.

Regulacja temperatury

Czerwony = cieplej
Niebieski = chłodniej

Ogrzewanie będzie w pełni efektywne dopiero po rozgrzaniu się silnika do temperatury roboczej.

Rozdział powietrza



-  = na szybę przednią i szyby w drzwiach przednich
-  = na górną część kabiny poprzez regulowane kratki powietrza
-  = na dolną część kabiny

Możliwe są wszystkie ustawienia pośrednie.

Prędkość dmuchawy

Zmiana ustawienia przełącznika prędkości dmuchawy umożliwia regulację siły nawiewu.



Usuwanie zaparowania i oblodzenia



- Nacisnąć przycisk : dmuchawa automatycznie przełącza się na wyższą prędkość, a nawiew powietrza jest kierowany na szybę przednią.
- Pokrętko temperatury ustawić w położeniu najmocniejszego ogrzewania.
- Włączyć ogrzewanie tylnej szyby .
- W razie potrzeby otworzyć boczne kratki nawiewu powietrza i skierować je na szyby boczne.

Klimatyzacja



Stanowiąc dodatek do układu ogrzewania i wentylacji, klimatyzacja zapewnia:

-  = chłodzenie
-  = recyrkulacja powietrza

Podgrzewanie foteli  ↻ 43, podgrzewane koło kierownicy  ↻ 83.

Chłodzenie

Funkcja ta jest obsługiwana za pomocą przycisku  i jest dostępna tylko przy pracującym silniku i gdy włączona jest dmuchawa.

Układ klimatyzacji chłodzi i osusza powietrze w przypadku wzrostu temperatury na zewnątrz nieznacznie powyżej poziomu zamarzania. Z tego względu spod pojazdu mogą wyciekać krople wytrąconej wilgoci.

Jeśli chłodzenie lub osuszanie powietrza nie jest konieczne, należy wyłączyć układ chłodzenia w celu ograniczenia zużycia paliwa.

Recyrkulacja powietrza

Do jej obsługi służy przycisk .

Ostrzeżenie

W trybie recyrkulacji wymiana powietrza jest ograniczona. W przypadku braku chłodzenia zwiększa się wilgotność powietrza, co może powodować zaparowanie szyb. Ze względu na stopniowo pogarszającą się jakość powietrza osoby przebywające we wnętrzu samochodu mogą odczuwać senność.

Tryb maksymalnej intensywności chłodzenia

Opuścić na chwilę szyby, aby umożliwić szybkie ujęcie gorącego powietrza.

- Włączyć chłodzenie ☀️.
- Włączyć recyrkulację powietrza 🚗.
- Nacisnąć pokrętkę rozdziału powietrza 🌀.
- Pokrętkę temperatury ustawić w położeniu najmocniejszego chłodzenia.
- Pokrętkę dmuchawy ustawić na najwyższą prędkość.
- Otworzyć wszystkie kratki nawiewu powietrza.

Usuwanie zaparowania oraz oblodzenia szyb 🌧️



- Nacisnąć przycisk 🌧️: dmuchawa automatycznie przełącza się na wyższą prędkość, a nawiew powietrza jest kierowany na szybę przednią.
- Włączyć chłodzenie ☀️.
- Pokrętkę temperatury ustawić w położeniu najmocniejszego ogrzewania.

- Włączyć ogrzewanie tylnej szyby 🚗.
- W razie potrzeby otworzyć boczne kratki nawiewu powietrza i skierować je na szyby boczne.

Klimatyzacja sterowana elektronicznie

Dwustrefowy układ sterowania umożliwia ustawianie różnych temperatur dla kierowcy i pasażera.



Obejmuje elementy sterujące:

- Regulacja temperatury po stronie kierowcy
- Rozdział powietrza
- Prędkość dmuchawy
- Regulacja temperatury po stronie pasażera na przednim fotelu

AUTO = tryb pracy automatycznej

☉ = recykulacja powietrza włączana ręcznie

Ⓐ = automatyczna recykulacja powietrza

☼ = usuwanie zaporowania i oblodzenia

Ogrzewanie tylnej szyby ☼ ⇨ 34.

Nastawiona temperatura będzie automatycznie utrzymywana.

W trybie pracy automatycznej układ samoczynnie reguluje przepływ powietrza poprzez ustawianie dmuchawy i rozdziału powietrza.

Pracę układu można ręcznie dostosować, korzystając z elementów sterujących rozdziału powietrza i prędkości dmuchawy.

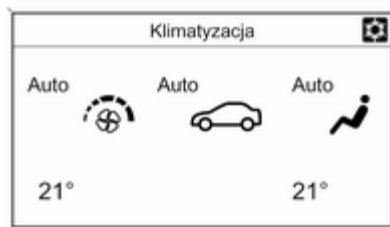

Każda zmiana ustawień jest przez kilka sekund pokazywana na wyświetlaczu informacyjnym.

Elektroniczny układ sterowania klimatyzacji działa w pełni tylko przy pracującym silniku.

Tryb pracy automatycznej AUTO



Ustawienia zapewniające optymalny komfort:

- Nacisnąć przycisk **AUTO** – klimatyzacja będzie włączana automatycznie.
- Otworzyć wszystkie kratki nawiewu powietrza.
- Ustawić docelowe temperatury osobno dla kierowcy i pasażera na przednim fotelu, korzystając z lewego i prawego pokrętła.
- Zalecane ustawienie zapewniające optymalny komfort to 22°C.

Prędkość nawiewu w trybie automatycznym podlega regulacji w menu **Ustawienia**.

Personalizacja ustawień ⇨ 112.

W trybie automatycznym wszystkie kratki nawiewu są włączone automatycznie. Z tego względu należy pozostawiać je otwarte.

Nastawianie temperatury





Temperaturę można ustawić na żadaną wartość.



W razie ustawienia temperatury minimalnej, klimatyzacja sterowana elektronicznie pracuje z maksymalną mocą.

W razie ustawienia temperatury maksymalnej, klimatyzacja sterowana elektronicznie pracuje z maksymalną mocą grzewczą.

Usuwanie zaparowania oraz oblodzenia szyb



- Nacisnąć przycisk .
- Nacisnąć przycisk chłodzenia .
- Ustawienia temperatury i rozdziału powietrza są wybierane automatycznie, a dmuchawa pracuje z dużą prędkością.
- Włączyć ogrzewanie tylnej szyby .
- Przywracanie poprzedniego trybu pracy: nacisnąć przycisk .

Ustawienia ręczne

Ustawienia układu sterowania klimatyzacji można zmienić, korzystając z przycisków i pokręteł

w opisany niżej sposób. Zmiana dowolnego ustawienia spowoduje wyłączenie trybu automatycznego.





Nacisnąć dolny przycisk  w celu zmniejszenia prędkości wentylatora lub górny przycisk  w celu jej zwiększenia. Prędkość dmuchawy jest oznaczona na wyświetlaczu ilością wskaźników.

W przypadku dłuższego wciśnięcia dolnego przycisku następuje wyłączenie wentylatora i chłodzenia.

W przypadku dłuższego wciśnięcia górnego przycisku następuje włączenie maksymalnej prędkości wentylatora.

Przywracanie trybu pracy automatycznej: Nacisnąć przycisk **AUTO**.

Rozdział powietrza

Aby uzyskać odpowiednie ustawienie, nacisnąć ,  lub . Włączenie jest sygnalizowane zapaleniem diody kontrolnej w przycisku.

 = na szybę przednią i szyby w drzwiach przednich

 = na górną część kabiny poprzez regulowane kratki powietrza

 = na dolną część kabiny

Możliwe są wszystkie ustawienia pośrednie.

Powrót do trybu automatycznego rozdziału powietrza: wyłączyć odpowiednie ustawienie lub nacisnąć przycisk **AUTO**.

Chłodzenie

Do jego włączania lub wyłączania służy przycisk .

Układ klimatyzacji chłodzi i osusza powietrze w przypadku wzrostu temperatury na zewnątrz powyżej określonego poziomu. Z tego względu spod pojazdu mogą wyciekać krople wytrąconej wilgoci.

Jeśli chłodzenie lub osuszanie powietrza nie jest konieczne, należy wyłączyć układ chłodzenia w celu ograniczenia zużycia paliwa.

Tryb recyrkulacji powietrza

Ostrzeżenie

W trybie recyrkulacji wymiana powietrza jest ograniczona. W przypadku braku chłodzenia zwiększa się wilgotność powietrza, co może powodować zaparowanie szyb. Ze względu na stopniowo pogarszającą się jakość powietrza osoby przebywające we wnętrzu samochodu mogą odczuwać senność.



Automatyczna recyrkulacja powietrza ^(A)

Układ automatycznej recyrkulacji powietrza jest wyposażony w czujnik jakości powietrza, który umożliwia automatyczne włączanie trybu recyrkulacji.

Włączenie jest sygnalizowane zapaleniem diody kontrolnej w przycisku.

W razie potrzeby przejść na recyrkulację ręczną.

Recyrkulacja powietrza włączana ręcznie ^(C)

W celu włączenia trybu recyrkulacji powietrza nacisnąć przycisk jeden raz.

Włączenie jest sygnalizowane zapaleniem diody kontrolnej w przycisku.

Ustawienia podstawowe

Ustawienia kilku opcji można zmienić za pomocą wyświetlacza informacyjnego w menu **Ustawienia**. Personalizacja ustawień ⇨ 112.

Nagrzewnica dodatkowa

Ogrzewacz powietrza

Układ Quickheat jest dodatkowym elektrycznym ogrzewaczem powietrza, który przyspiesza nagrzewanie powietrza w kabinie.

Kratki nawiewu powietrza

Regulowane kratki nawiewu powietrza

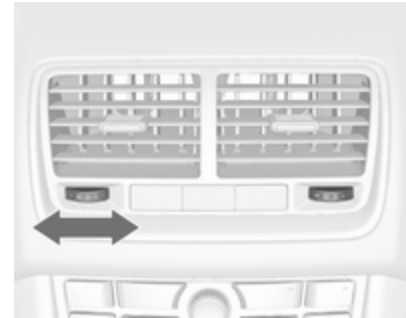

Aby otworzyć kratkę nawiewu powietrza, przekręcić pokrętko w prawo. Dostosować przepływ powietrza przez kratkę nawiewu, obracając pokrętko regulacyjne.

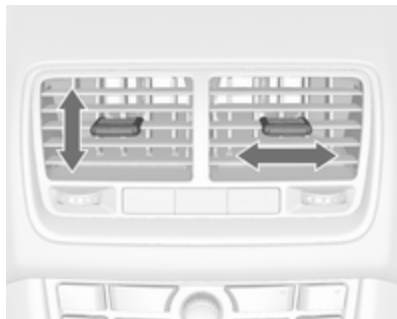

Nieruchome kratki nawiewu powietrza

Są to kratki dodatkowe znajdujące się pod szybą przednią i szybami w drzwiach oraz na wysokości stóp.

Ustawić kierunek powietrza, przechylając i obracając kratki.

Aby zamknąć kratkę nawiewu powietrza, przekręcić pokrętko w lewo.

⚠ Ostrzeżenie

Do krtek nawiewu powietrza nie należy mocować żadnych przedmiotów. W razie wypadku istnieje niebezpieczeństwo uszkodzenia i obrażeń ciała.

Obsługa okresowa

Wloty powietrza



Wloty powietrza do układu ogrzewania i wentylacji znajdują się przed szybą przednią i nie mogą być niczym zasłonięte. Należy usuwać z nich liście, brud lub śnieg.

Filtr przeciwpyłkowy

Filtrowanie powietrza w kabinie

Filtr cząstek stałych oczyszcza powietrze w kabinie z pyłu, sadzy, pyłków i zarodników.

Filtr z węglem aktywnym

Filtr z węglem aktywnym stanowi uzupełnienie filtra przeciwpyłkowego i redukuje występowanie nieprzyjemnych zapachów.

Okresowe włączanie klimatyzacji

W celu zapewnienia właściwej skuteczności działania układu klimatyzacji należy przynajmniej raz w miesiącu na kilka minut włączyć układ chłodzenia, niezależnie od pogody i pory roku. Układ chłodzenia (sprężarka układu klimatyzacji) nie działa przy niskich temperaturach zewnętrznych.

Czynności serwisowe

Po upływie 3 lat od daty pierwszej rejestracji samochodu zalecane jest wykonywanie przeglądu układów ogrzewania, wentylacji i klimatyzacji raz w roku. Zapewni to ich optymalną sprawność. Przegląd obejmuje:

- Kontrola poprawności działania i ciśnienia roboczego
- Kontrola układu ogrzewania
- Kontrola szczelności
- Kontrola pasków napędowych
- Czyszczenie skraplacza i opróżnienie parownika
- Kontrola wydajności

Prowadzenie i użytkowanie

Zalecenia eksploatacyjne	136
Uruchamianie i prowadzenie	136
Gazy spalinowe	139
Automatyczna skrzynia biegów .	140
Manualna skrzynia biegów	144
Hamulce	145
Układy kontroli jazdy	147
Automatyczna kontrola prędkości	149
Układy wykrywania przeszkód ...	151
Paliwo	153
Holowanie	156

Zalecenia eksploatacyjne

Kontrola nad pojazdem

Nigdy nie jeździć z wyłączonym silnikiem

Nie działa wówczas wiele urządzeń (np. wspomaganie układu hamulcowego i układu kierowniczego). Stwarza to zagrożenie dla samego kierowcy, a także dla innych użytkowników drogi.

Pedały

Aby nie ograniczyć skoku pedałów, nie umieszczać pod nimi dywaników.

Uruchamianie i prowadzenie

Docieranie nowego samochodu

Podczas kilku pierwszych podróży nie hamować gwałtownie, o ile nie jest to konieczne.

W czasie pierwszej jazdy odparowują olej i wosk pokrywające elementy układu wydechowego. Po zakończeniu pierwszej jazdy pozostawić samochód na jakiś czas na wolnym powietrzu i nie wdychać oparów.

W okresie docierania zużywana jest większa ilość paliwa i oleju, a proces oczyszczania filtra cząstek stałych przy silniku wysokoprężnym może występować częściej.

Filtr cząstek stałych przy silniku wysokoprężnym ⇨ 139.

Położenia kluczyka w wyłączniku zapłonu

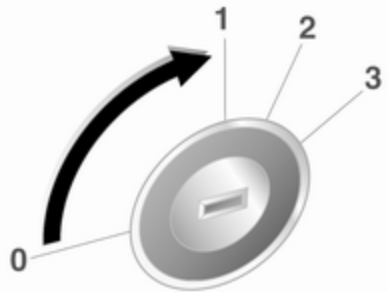

30051

- 0 = zapłon wyłączony
- 1 = kierownica odblokowana, zapłon wyłączony
- 2 = zapłon włączony; wersja z silnikiem wysokoprężnym: podgrzewanie wstępne silnika
- 3 = uruchamianie silnika

Uruchamianie silnika

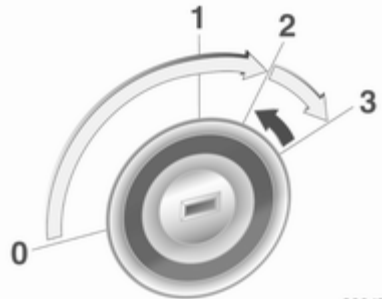

30047

Manualna skrzynia biegów: wcisnąć pedał sprzęgła.

Automatyczna skrzynia biegów: wcisnąć pedał hamulca i przestawić dźwignię zmiany biegów w położenie **P** lub **N**.

Nie wciskać pedału przyspieszenia
Silniki wysokoprężne: obrócić kluczyk zapłonu w położenie **2** w celu włączenia wstępnego podgrzewania silnika, aż do momentu zgaśnięcia kontrolki .

Obrócić na chwilę kluczyk zapłonu w położenie **3** i zwolnić: automatyczna procedura rozruchowa uruchamia rozrusznik z lekkim opóźnieniem, na tak długo, jak jest to wymagane do uruchomienia silnika; patrz Automatyczny układ rozruchowy.

Przed ponownym uruchomieniem silnika lub w celu jego wyłączenia, należy ustawić kluczyk ponownie w pozycji **0**.

Automatyczny układ rozruchowy

Ta funkcja kontroluje procedurę rozruchową silnika. Kierowca nie musi utrzymywać kluczyka w położeniu **3**. Po chwilowym włączeniu układ przeprowadzi rozruch automatycznie aż do uruchomienia silnika. Ze względu na procedurę kontrolną, uruchomienie silnika następuje z lekkim opóźnieniem.

Mogą występować następujące przyczyny nieskutecznego rozruchu silnika:

- Pedał sprzęgła niewciśnięty (manualna skrzynia biegów)
- Pedał hamulca niewciśnięty lub dźwignia zmiany biegów w położeniu innym niż **P** lub **N** (automatyczna skrzynia biegów)
- Nastąpiło przekroczenie limitu czasu

Odcinanie dopływu paliwa

Dopływ paliwa do silnika jest automatycznie odcinany, gdy wybrany jest któryś z biegów, a pedał przyspieszenia nie jest wciśnięty.

Parkowanie

- Nie parkować samochodu na nawierzchni pokrytej materiałem łatwopalnym. Wysoka temperatura układu wydechowego może spowodować zapłon.

- Zawsze zaciągać hamulec postojowy.
Pociągnać przełącznik (P).
- Wyłączyć silnik i zapłon. Obrócić koło kierownicy aż do jego zablokowania.
- Jeśli samochód został zaparkowany na równej, poziomej nawierzchni lub na wzniesieniu – w taki sposób, że jest skierowany w górę, przed wyłączeniem zapłonu wybrać pierwszy bieg lub ustawić dźwignię zmiany biegów w położeniu **P**. Należy także skrócić koła przednie w stronę przeciwną do krawężnika.
Jeśli samochód został zaparkowany na wzniesieniu – w taki sposób, że jest skierowany w dół, przed wyłączeniem zapłonu wybrać bieg wsteczny lub ustawić dźwignię zmiany biegów w położeniu **P**. Koła przednie należy skrócić w stronę krawężnika.
- Zablokować zamki samochodu i włączyć autoalarm.

Uwaga

W razie wypadku, który spowodował napelnienie poduszek powietrznych, silnik jest automatycznie wyłączany, jeśli w określonym czasie pojazd się zatrzyma.

Gazy spalinowe

⚠ Niebezpieczeństwo

Gazy spalinowe zawierają trujący tlenek węgla, który jest bezbarwny i bezwonny. Jego wdychanie stanowi zagrożenie dla życia.

Jeśli spaliny przedostaną się do wnętrza samochodu, należy opuścić szyby w drzwiach.

Przyczynę usterki należy usunąć w warsztacie.

Unikać jazdy z otwartą klapą tylną, gdyż grozi to dostaniem się spalin do wnętrza samochodu.

Filtr cząstek stałych przy silniku wysokoprężnym

Filtr ten usuwa szkodliwe cząstki stałe ze spalin. Wyposażony jest w funkcję automatycznego czyszczenia, która uaktywnia się samoczynnie podczas jazdy bez podania jakiegokolwiek informacji. Czyszczenie odbywa się okresowo przez spalenie cząstek

sadzy w wysokiej temperaturze. Procedura ta jest przeprowadzana automatycznie w określonych warunkach jezdnych i trwa maksymalnie 25 minut. Zazwyczaj czas trwania wynosi od 7 do 12 minut. W trakcie czyszczenia filtra może wzrosnąć zużycie paliwa. Ponadto z układu wydechowego może się wydobywać nietypowy zapach i dym.



W niektórych sytuacjach, np. podczas pokonywania krótkich odcinków, samoistne oczyszczenie filtra nie jest możliwe.

Jeśli wymagane jest czyszczenie filtra, a wcześniejsze warunki jazdy nie umożliwiały przeprowadzenia czyszczenia automatycznego, zostanie to wskazane przez lampkę kontrolną . Jednocześnie na wyświetlaczu informacyjnym kierowcy występuje komunikat **Filtr sadzy jest pełny kontynuować jazdę** lub kod ostrzegawczy 55.

Lampka  świeci, gdy filtr cząstek stałych jest pełny. Jak najszybciej przeprowadzić procedurę czyszczenia.

Lampka  miga, gdy filtr cząstek stałych osiągnął maksymalny poziom napełnienia. Jak najszybciej przeprowadzić procedurę czyszczenia, aby uniknąć uszkodzenia silnika.

Procedura czyszczenia

Aby uruchomić proces czyszczenia, należy kontynuować jazdę, utrzymując obroty silnika wyższe niż 2000 obr./min. W razie potrzeby

należy zredukować bieg.
Czyszczenie filtra cząstek stałych rozpocznie się automatycznie.

Jeśli dodatkowo świeci lampka , przeprowadzenie procedury czyszczenia nie jest możliwe. Należy skontaktować się z warsztatem.

Przestroga

Jeśli procedura czyszczenia zostanie przerwana, występuje duże niebezpieczeństwo poważnej awarii silnika.



Czyszczenie filtra trwa krócej w przypadku jazdy z wyższą prędkością obrotową silnika i z większym obciążeniem.

Lampka kontrolna  gaśnie po zakończeniu samooczyszczania.

Katalizator

Katalizator usuwa ze spalin pewną ilość substancji niebezpiecznych dla środowiska naturalnego.

Przestroga

Paliwa niespełniające norm opisanych na stronach  153,  208 mogą doprowadzić do uszkodzenia katalizatora lub podzespołów elektronicznych.

Niewypalone w pełni paliwo przegrzeje i uszkodzi katalizator. Z tego względu należy unikać zbyt długiego używania rozrusznika, gdy silnik się nie uruchamia, jazdy aż do opróżnienia zbiornika paliwa bądź uruchamiania samochodu poprzez pchanie lub holowanie.

W przypadku problemów z zapłonem, nierównomiernej pracy silnika, spadku mocy silnika lub innych nietypowych objawów należy niezwłocznie skontaktować się z warsztatem. W razie potrzeby można kontynuować jazdę, ale jedynie przez krótki czas i pod warunkiem utrzymywania niskiej prędkości obrotowej silnika.

Automatyczna skrzynia biegów

Automatyczna skrzynia biegów umożliwia automatyczną zmianę biegów (tryb automatyczny) lub manualną zmianę biegów (tryb manualny).

Wyświetlacz skrzyni biegów



Aktualny tryb pracy lub bieg sygnalizowany jest na wyświetlaczu.

Dźwignia zmiany biegów



- P** = położenie postojowe, koła są zablokowane, wybierać wyłącznie po zatrzymaniu samochodu i włączeniu hamulca postojowego.
- R** = bieg wsteczny, wybierać tylko po zatrzymaniu samochodu.
- N** = położenie neutralne
- D** = tryb automatycznej zmiany biegów podczas jazdy

Dźwignię można przestawić z położenia **P** tylko przy włączonym zapłonie i wciśniętym pedale hamulca.



Gdy pedał hamulca nie jest wciśnięty, świeci się lampka kontrolna (P).

Gdy dźwignia zmiany biegów nie jest w położeniu **P** w momencie wyłączenia zapłonu, miga lampka kontrolna (P) i **P**.

W celu przestawienia dźwigni zmiany biegów w położenie **P** lub **R** nacisnąć przycisk zwalniający.

Silnik można uruchomić tylko po ustawieniu dźwigni w położenie **P** lub **N**. Gdy wybrane jest położenie **N**, przed uruchomieniem silnika należy wcisnąć pedał hamulca lub włączyć hamulec postojowy.

Przy wybieraniu biegu nie należy wciskać pedału przyspieszenia. Zabronione jest jednoczesne wciskanie pedału przyspieszenia i hamulca.

Po wybraniu biegu i zwolnieniu pedału hamulca samochód powoli ruszy.

Hamowanie silnikiem

Aby w pełni wykorzystać efekt hamowania silnikiem przy zjeżdżaniu ze wzniesienia, należy w odpowiednim momencie zredukować bieg (patrz tryb manualny).

Uwalnianie ugrzęźniętego pojazdu

Procedurę tę należy stosować wyłącznie w przypadku, gdy samochód ugrzęźnie w piasku, błocie lub śniegu. Polega ona na przestawianiu dźwigni zmiany biegów na przemian w położenia **D** i **R**. Utrzymywać możliwie niskie obroty silnika w celu uniknięcia gwałtownego przyspieszenia samochodu po odzyskaniu normalnej przyczepności.

Parkowanie

Zaciągnąć hamulec postojowy i ustawić dźwignię zmiany biegów w położeniu **P**.

Kluczyk daje się wyjąć z wyłącznika zapłonu tylko wówczas, gdy dźwignia znajduje się w położeniu **P**.

Tryb manualny



Przestawić dźwignię z położenia **D** w lewo, a następnie popchnąć ją do przodu lub do tyłu.

+ = zmiana biegu na wyższy

- = zmiana biegu na niższy

W przypadku wybrania wyższego biegu przy zbyt niskiej prędkości lub niższego biegu przy zbyt wysokiej prędkości zmiana biegu nie nastąpi. Może to spowodować pojawienie się komunikatu na wyświetlaczu informacyjnym kierowcy.

W trybie ręcznym, przy pracy silnika na wysokich obrotach nie następuje automatyczna zmiana biegu na wyższy.

Elektroniczne programy jazdy

- Po uruchomieniu zimnego silnika program regulacji temperatury roboczej powoduje opóźnioną zmianę biegów (zmiana następuje przy wyższej prędkości obrotowej silnika), dzięki czemu katalizator szybciej nagrzewa się do optymalnej temperatury.
- Funkcja automatycznego wybierania położenia neutralnego samoczynnie uaktywnia tryb pracy silnika na biegu jałowym w sytuacji, gdy samochód zatrzyma się i nadal będzie wybrany jeden z biegów do jazdy w przód oraz naciśnięty będzie pedał hamulca.

- Specjalne programy automatycznie adaptują parametry zmiany biegów podczas podjeżdżania pod lub zjeżdżania z wzniesień.

Wymuszona redukcja biegu

Wciśnięcie pedału przyspieszenia do oporu w trybie automatycznym spowoduje wybranie niższego biegu, o ile silnik będzie pracował z odpowiednią prędkością obrotową.

Usterka

W razie wystąpienia usterki zaświeci się lampka kontrolna . Dodatkowo na wyświetlaczu informacyjnym kierowcy pojawia się komunikat lub kod ostrzegawczy. Komunikaty pokazywane na wyświetlaczu ⇨ 106.

Funkcja automatycznej zmiany biegów przestanie wówczas działać. Jazdę można jednak kontynuować, zmieniając biegi ręcznie.

Dostępny będzie tylko najwyższy bieg. W niektórych przypadkach można wybierać ręcznie także drugi bieg. Bieg ten należy włączać wyłącznie podczas postoju pojazdu.

Przyczynę usterki należy usunąć w warsztacie.

Przerwa w dopływie prądu

W przypadku braku zasilania (wystąpienia przerwy w dopływie prądu) dźwignia zmiany biegów zostaje zablokowana w położeniu P. Kluczyka zapłonu nie można wyjąć z wyłącznika zapłonu.

Jeśli dojdzie do rozładowania akumulatora, silnik można będzie uruchomić, wykorzystując przewody rozruchowe ⇨ 194.

Jeśli przyczyną usterki nie jest rozładowanie akumulatora, należy odblokować dźwignię zmiany biegów. W tym celu:

1. Włączyć hamulec postojowy.



2. Chwycić element wykończeniowy dźwigni w zaznaczonym miejscu i pociągnąć w celu odłączenia tylnej części.
3. Złożyć element wykończeniowy dźwigni w górę. Pociągnąć w celu odłączenia przedniej części.
4. Przesunąć element wykończeniowy dźwigni zmiany biegów w lewo. Zachować ostrożność, aby nie uszkodzić wtyczki i wiązek przewodów u podstawy.

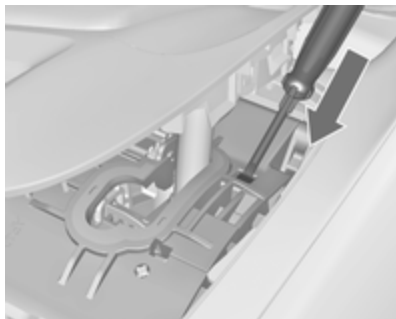

5. Włożyć śrubokręt w otwór do oporu i przestawić dźwignię zmiany biegów z położenia **P** lub **N**. Jeśli dźwignia ponownie znajdzie się w położeniu **P** lub **N**, zostanie ponownie zablokowana. Przyczynę przerwy w dopływie prądu należy usunąć w warsztacie.
6. Zamocować element wykończeniowy dźwigni zmiany biegów do konsoli środkowej.

Manualna skrzynia biegów

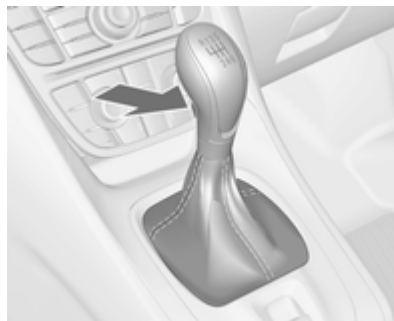

W celu wybrania biegu wstecznego zatrzymać samochód, a następnie nacisnąć przycisk zwalniający znajdujący się na dźwigni zmiany biegów i wybrać bieg wsteczny.

Jeśli biegu nie można włączyć, ustawić dźwignię w położeniu neutralnym, zwolnić i ponownie wcisnąć pedał sprzęgła, a następnie ponownie wybrać bieg.

Pedał sprzęgła należy zwalniać jak najszybciej.

Podczas każdorazowej zmiany biegu wymagane jest wciśnięcie pedału sprzęgła do oporu. Na pedale sprzęgła nie należy opierać stopy.

Przeostroga

Nie powinno prowadzić się samochodu z ręką spoczywającą na dźwigni zmiany biegów.

Hamulce

Hamulec zasadniczy składa się z dwóch niezależnych obwodów.

W razie awarii jednego z nich samochód można wyhamować za pomocą drugiego. Jednak hamowanie wymaga silnego wciśnięcia pedału hamulca. Potrzeba do tego znacznie większej siły. Droga hamowania ulega wydłużeniu. Przed kontynuowaniem podróży zwrócić się o pomoc do warsztatu.

Po jedno- lub dwukrotnym wciśnięciu pedału hamulca przy wyłączonym silniku przestaje działać wspomaganie układu hamulcowego. Skuteczność hamowania nie zmienia się, jednak hamowanie wymaga użycia znacznie większej siły. Należy o tym pamiętać zwłaszcza w przypadku prowadzenia holowanego samochodu.

Lampka kontrolna (D) ⇨ 96.

Układ ABS

Układ ABS przeciwdziała blokowaniu kół podczas hamowania.

Gdy tylko któreś z kół zacznie się blokować, układ odpowiednio wyreguluje ciśnienie w układzie hamulcowym. Dzięki temu samochód zachowuje sterowność nawet w przypadku bardzo gwałtownego hamowania.

Działanie układu ABS daje się odczuć poprzez pulsowanie pedału hamulca i charakterystyczny odgłos.

W celu zapewnienia optymalnej skuteczności hamowania wciskać pedał hamulca do oporu, pomimo jego pulsowania. Nie zmniejszać nacisku stopy na pedał.

Lampka kontrolna (ABS) ⇨ 97.

Adaptacyjne światła hamowania

Podczas hamowania z maksymalną siłą wszystkie trzy światła hamowania migają w trakcie działania układu ABS.

Usterka

Ostrzeżenie

W razie wystąpienia usterki w układzie ABS po wciśnięciu pedału hamulca koła mogą ulec zablokowaniu -ze względu na zadziałanie znacznie większych sił. Układ ABS nie będzie wówczas przeciwdziałał blokowaniu się kół. Podczas gwałtownego hamowania samochód może stracić sterowność i wpaść w poślizg.

Przyczynę usterki należy usunąć w warsztacie.

Hamulec postojowy

Hamulec postojowy sterowany elektrycznie



Włączanie podczas postoju pojazdu

Pociągnąć przełącznik (P) – nastąpi automatyczne włączenie hamulca postojowego sterowanego elektrycznie, z odpowiednio dobraną siłą hamowania. Dla uzyskania maksymalnej siły hamującej, np. podczas parkowania z przyczepą lub na pochyłościach, pociągnąć przełącznik (P) dwukrotnie.

Hamulec postojowy sterowany elektrycznie można włączać zawsze, nawet przy wyłączonym zapłonie.

Nie należy włączać hamulca postojowego sterowanego elektrycznie zbyt często przy wyłączonym silniku, ponieważ może to spowodować rozładowanie akumulatora.

Przed opuszczeniem pojazdu sprawdzić stan hamulca postojowego sterowanego elektrycznie.

Lampka kontrolna (P) ↪ 96.

Wyłączanie

Włączyć zapłon. Przytrzymać wciśnięty pedał hamulca, a następnie wcisnąć przełącznik (P).

Funkcja ruszania

Wciśnięcie pedału sprzęgła (manualna skrzynia biegów) lub włączenie trybu **D** (automatyczna skrzynia biegów), a następnie wciśnięcie pedału przyspieszenia spowoduje automatyczne zwolnienie hamulca postojowego sterowanego

elektrycznie. Nie jest to możliwe, gdy przełącznik hamulca jest w tym samym czasie pociągnięty.

Funkcja ta ułatwia m.in. ruszanie na pochyłościach.

Gwałtowne ruszanie może skrócić okres użytkowania części eksploatacyjnych.

Dynamiczne hamowanie podczas jazdy

Gdy przełącznik (P) jest trzymany pociągnięty podczas jazdy, układ hamulca postojowego sterowanego elektrycznie będzie hamował pojazd, lecz nie nastąpi całkowite, statyczne włączenie tego hamulca.

Funkcja hamowania dynamicznego jest wyłączana od razu po zwolnieniu przełącznika (P).

Usterka

Włączenie trybu awaryjnego hamulca sterowanego elektrycznie jest sygnalizowane zapaleniem się kontrolki (P), a także pojawieniem się kodu ostrzeżenia lub stosownego

komunikatu na wyświetlaczu informacyjnym kierowcy. Komunikaty pokazywane na wyświetlaczu ⇨ 106.

Włączanie hamulca postojowego sterowanego elektrycznie: pociągnąć i przytrzymać przełącznik (P) przez dłużej niż 5 sekund. Świecenie kontrolki (P) sygnalizuje, że hamulec postojowy sterowany elektrycznie jest włączony.

Zwalnianie hamulca postojowego sterowanego elektrycznie: wcisnąć i przytrzymać przełącznik (P) przez dłużej niż 2 sekundy. Zgaśnięcie kontrolki (P) sygnalizuje, że hamulec postojowy sterowany elektrycznie został zwolniony.

Lampka kontrolna (P) miga: hamulec postojowy sterowany elektrycznie nie jest w pełni włączony lub zwolniony. Gdy miganie kontrolki nie ustępuje, zwolnić i ponownie spróbować włączyć hamulec postojowy sterowany elektrycznie.

System Brake Assist

System ten uaktywnia się w przypadku gwałtownego wciśnięcia pedału hamulca do oporu, powodując doprowadzenie do hamulców poszczególnych kół maksymalnego ciśnienia (koła są wyhamowywane z maksymalną siłą).

Przez cały czas trwania hamowania należy utrzymywać stały nacisk na pedał hamulca. Po zwolnieniu pedału przywracane jest normalne ciśnienie w układzie hamulcowym.

System Hill Start Assist

System ten ułatwia ruszanie na pochyłościach.

Po zwolnieniu pedału hamulca, w momencie gdy samochód stoi na pochyłości, hamulce pozostają włączone przez 2 sekundy, co zapobiega niezamierzonemu stoczeniu się pojazdu. Hamulce są zwalniane automatycznie, jak tylko kierowca przyspieszy.

Układy kontroli jazdy

Układ kontroli trakcji

Układ kontroli trakcji (TC) wchodzi w skład układu stabilizacji toru jazdy.

Układ kontroli trakcji (TC) w razie potrzeby poprawia stabilność samochodu, niezależnie od typu nawierzchni i przyczepności opon, poprzez zapobieganie poślizgowi kół.

Gdy tylko koła napędowe zaczynają tracić przyczepność, układ redukuje moc silnika i odpowiednio przyhamowuje koło, które ślizga się najbardziej. Dzięki temu samochód uzyskuje lepszą stabilność na śliskiej nawierzchni.

Układ kontroli trakcji jest gotowy do pracy zaraz po zgaśnięciu lampki kontrolnej .

Kontrolka  miga, gdy układ kontroli trakcji się uaktywnia.

⚠ Ostrzeżenie

Świadomość dysponowania zaawansowanymi układami poprawiającymi bezpieczeństwo nie powinna skłaniać do brawury za kierownicą.

Prędkość należy zawsze dostosowywać do warunków na drodze.

Lampka kontrolna  ↪ 98.

Wyłączenie

Układ kontroli trakcji można wyłączyć, gdy poślizg kół napędowych jest wymagany: krótko nacisnąć przycisk .

Lampka kontrolna  świeci.

Układ włącza się poprzez ponowne naciśnięcie przycisku .

Po wyłączeniu i ponownym włączeniu zapłonu układ kontroli trakcji jest uaktywniany automatycznie.

Układ stabilizacji toru jazdy

Elektroniczny układ stabilizacji toru jazdy (ESC) w razie potrzeby poprawia stabilność samochodu, niezależnie od typu nawierzchni i przyczepności opon. Zapobiega również poślizgowi kół napędzanych.

Gdy tylko koła stracą przyczepność lub samochód zacznie wpadać w poślizg (wystąpi podsterowność/nadsterowność), układ natychmiast zredukuje moc silnika (zmieni się odgłos pracy silnika) i odpowiednio przyhamuje poszczególne koła.

Dzięki temu samochód uzyskuje lepszą stabilność na śliskiej nawierzchni.

Układ ESC jest gotowy do pracy zaraz po zgaśnięciu lampki kontrolnej .

Kontrolka  miga, gdy układ ESC się uaktywnia.

⚠ Ostrzeżenie

Świadomość dysponowania zaawansowanymi układami poprawiającymi bezpieczeństwo nie powinna skłaniać do brawury za kierownicą.

Prędkość należy zawsze dostosowywać do warunków na drodze.

Lampka kontrolna  ↪ 98.

Wyłączenie



W przypadku bardzo sportowej jazdy układ ESC można wyłączyć: wcisnąć przycisk  na około 7 sekund.

Lampka kontrolna  świeci.

Układ włącza się poprzez ponowne naciśnięcie przycisku . Jeśli wcześniej wyłączono układ kontroli trakcji, włączone zostają oba układy.

Po wyłączeniu i ponownym włączeniu zapłonu układ ESC jest uaktywniany automatycznie.

Automatyczna kontrola prędkości

Układ automatycznej kontroli prędkości może zapamiętywać i utrzymywać prędkość od ok. 30 do 200 km/h. W przypadku wjeżdżania na wzniesienie lub zjeżdżania z niego prędkość ta może się zmienić.

Ze względów bezpieczeństwa funkcja automatycznej kontroli prędkości może zostać włączona dopiero po jednokrotnym wciśnięciu pedału hamulca. Układu nie można włączyć podczas jazdy na pierwszym biegu.

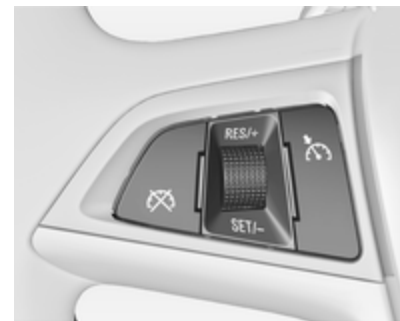



Funkcji automatycznej kontroli prędkości nie należy włączać, jeśli utrzymywanie stałej prędkości jazdy nie jest wskazane.

Jeśli samochód jest wyposażony w automatyczną skrzynię biegów, zaleca się włączanie układu automatycznej kontroli prędkości, jedynie gdy aktywny jest tryb automatycznej zmiany biegów.

Lampka kontrolna  100.

Włączanie

Wcisnąć górną część przełącznika  – lampka kontrolna  świeci w kolorze białym.

Włączanie

Przyspieszyć do żądanej prędkości i obrócić pokrętko w kierunku **SET/-** – bieżąca prędkość zostaje zapamiętana i będzie utrzymywana. Lampka kontrolna  świeci w kolorze zielonym. Pedał przyspieszenia można zwolnić.

W każdej chwili istnieje możliwość wciśnięcia pedału przyspieszenia w celu zwiększenia prędkości. Po zwolnieniu pedału przywrócona zostanie uprzednio zapamiętana prędkość.

Zwiększanie prędkości



Przy aktywnej funkcji automatycznej kontroli prędkości przytrzymać pokrętko w położeniu **RES/+** lub krótko obracać w położenie **RES/+**: prędkość wzrasta w sposób ciągły lub w niedużych skokach.

Można również przyspieszyć do żądanej prędkości i zapamiętać prędkość jazdy, obracając przełącznik w położenie **RES/+**.

Zmniejszanie prędkości

Przy aktywnej funkcji automatycznej kontroli prędkości przytrzymać pokrętko w położeniu **SET/-** lub krótko obracać w położenie **SET/-**: prędkość maleje w sposób ciągły lub w niedużych skokach.

Wyłączenie

Wcisnąć przełącznik  – lampka kontrolna  świeci w kolorze białym. Układ automatycznej kontroli prędkości zostanie wyłączony. Zapamiętana prędkość zostaje zapisana w pamięci.



Funkcja automatycznej kontroli prędkości wyłączy się samoczynnie, gdy:

- prędkość jazdy spadnie poniżej 30 km/h,
- zostanie wciśnięty pedał hamulca,
- zostanie wciśnięty pedał sprzęgła,
- dźwignia zmiany biegów zostanie przestawiona w położenie **N**,
- uaktywnią się układy kontroli trakcji (TCS) lub stabilizacji toru jazdy (ESC).

Przywracanie zapamiętanej prędkości

Obrócić pokrętko w położenie **RES/+** przy prędkościach jazdy powyżej 30 km/h. Zostanie uzyskana zapamiętana prędkość jazdy.

Wyłączenie

Wcisnąć dolną część przełącznika  – lampka kontrolna  gaśnie. Zapamiętana prędkość zostaje usunięta. Wyłączenie zapłonu również spowoduje usunięcie zapamiętanej prędkości.

Układy wykrywania przeszkód

Układ ułatwiający parkowanie

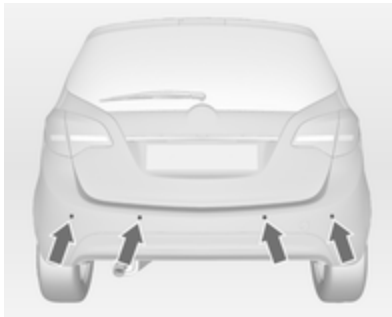

Układ ułatwiający parkowanie (tzw. pilot parkowania) ułatwia ocenę odległości pomiędzy samochodem a przeszkodami terenowymi poprzez generowanie sygnałów akustycznych. Świadomość dysponowania takim udogodnieniem

nie zwalnia jednak kierowcy od obowiązku zachowania ostrożności przy parkowaniu.

W skład układu wchodzi cztery czujniki ultradźwiękowe zamontowane w tylnym zderzaku. Jeśli samochód jest wyposażony w przedni układ ułatwiający parkowanie, w przednim zderzaku są zamontowane cztery dodatkowe czujniki ultradźwiękowe.

Lampka kontrolna **P**  \leftrightarrow 97.

Włączanie



Układ włącza się automatycznie po wybraniu biegu wstecznego.

Można również włączyć przednie czujniki pilota parkowania przy niskich prędkościach jazdy poprzez naciśnięcie przycisku **P** .

Gotowość układu do pracy jest sygnalizowana przez świecenie diody kontrolnej w przycisku pilota parkowania.

Występowanie przeszkody terenowej jest sygnalizowane sygnałami dźwiękowymi. Im mniejsza odległość od przeszkody, tym krótsze odstępy między kolejnymi sygnałami. Gdy do przeszkody pozostanie mniej niż 30 cm, generowany będzie sygnał ciągły.

Wyłączanie

Układ można wyłączyć, naciskając przycisk **P** .

Diody kontrolne w przycisku zgaśnie, a na wyświetlaczu informacyjnym kierowcy pojawi się komunikat **Układ czujników parkowania wyłączony**.

Układ jest wyłączany automatycznie po przekroczeniu określonej prędkości.

Usterka

W przypadku usterki układu na wyświetlaczu informacyjnym kierowcy pojawia się kontrolka P[⚠]▲ oraz stosowny komunikat.

Dodatkowo w przypadku wykrycia przejściowych warunków uniemożliwiających funkcjonowanie układu, jak np. śnieg zakrywający czujniki, na wyświetlaczu informacyjnym kierowcy pojawia się komunikat lub zapala się lampka kontrolna P[⚠]▲.

Komunikaty pokazywane na wyświetlaczu ⇨ 106.

Ważne uwagi dotyczące korzystania z systemów ułatwiających parkowanie**⚠ Ostrzeżenie**

W pewnych sytuacjach wielokrotne odbicia fal dźwiękowych oraz zewnętrzne źródła dźwięku mogą uniemożliwić prawidłowe wykrycie przeszkody.

Należy zwrócić szczególną uwagę, czy nie występują niskie przeszkody, które mogłyby uszkodzić dolną część zderzaka. Jeśli tego typu przeszkody opuszczą obszar wykrywania czujników podczas przemieszczania pojazdu, zostanie uaktywniony ciągły sygnał ostrzegawczy.

Przeestroga

Skuteczność czujnika może być ograniczona w przypadku jego przysłonięcia, np. przez lód lub śnieg.

Praca układów ułatwiających parkowanie może zostać zakłócona w wyniku znacznego obciążenia pojazdu.

W przypadku wyższych pojazdów (np. pojazdów terenowych, minivanów lub furgonów) mają zastosowanie warunki specjalne. Nie można zagwarantować rozpoznania przeszkód w górnej części pojazdów.

Układ może nie wykryć przeszkód o bardzo małym przekroju, jak przedmioty wąskie lub z miękkich materiałów.

Układ ułatwiający parkowanie nie zapobiegnie kolizji z przedmiotami, które znajdują się poza obszarem wykrywania czujników.

Uwaga

Układ ułatwiający parkowanie automatycznie uwzględnia obecność fabrycznie montowanych haków holowniczych. Zostaje wyłączony po podłączeniu złącza.

Czujnik może „wykrywać” nieistniejące obiekty (zakłócenia odbite) wskutek oddziaływania zewnętrznych zakłóceń akustycznych lub mechanicznych.

Paliwo**Paliwo do silników benzynowych**

Należy tankować wyłącznie benzynę bezołowiową zgodną z normą DIN EN 228.

Mogą być stosowane zamienne, znormalizowane paliwa zawierające do 10% etanolu, wg objętości. W takiej sytuacji korzystać wyłącznie z paliwa zgodnego z normą DIN 51625.

Używać paliwa o zalecanej liczbie oktanowej ⇨ 208. Zastosowanie paliwa o zbyt niskiej liczbie oktanowej może spowodować spadek mocy silnika i momentu obrotowego, a także niewielki wzrost zużycia paliwa.

Przeostroga

Zatankowanie paliwa o zbyt niskiej liczbie oktanowej może doprowadzić do nieprawidłowej pracy, a nawet uszkodzenia silnika.

Paliwo do silników wysokoprężnych

Należy tankować wyłącznie olej napędowy zgodny z normą DIN EN 590. Paliwo musi charakteryzować się niską zawartością siarki (maks. 10 ppm). Mogą być stosowane zamienne, znormalizowane paliwa zawierające do 7% paliwa typu biodiesel (= FAME zgodnie z normą EN 14214) względem objętości (np. norma DIN 51628 lub równoznaczne).

Zabronione jest stosowanie olejów do silników okrętowych, olejów opałowych, emulsji wodnych, a także olejów napędowych wyprodukowanych w całości lub

częściowo na bazie tłuszczów roślinnych, takich jak olej rzepakowy czy paliwo biodiesel. Olej napędowy nie może być mieszany z paliwami przeznaczonymi do silników benzynowych.

Płynność oleju napędowego i jego podatność na filtrowanie są uzależnione od temperatury zewnętrznej. Zimą należy tankować olej napędowy o gwarantowanych przez jego producenta właściwościach niskotemperaturowych.

Uzupełnianie paliwa



⚠ Niebezpieczeństwo

Przed rozpoczęciem tankowania należy wyłączyć silnik i zewnętrzne urządzenia grzewcze z komorami spalania. Należy również wyłączyć telefony komórkowe.

Podczas tankowania należy ściśle przestrzegać instrukcji i wytycznych dotyczących klientów stacji benzynowej.

⚠ Niebezpieczeństwo

Paliwo jest substancją łatwopalną i wybuchową. Dlatego podczas tankowania nie wolno palić. Ponadto w trakcie tankowania i w bezpośrednim sąsiedztwie paliwa nie należy używać otwartego płomienia ani urządzeń wytwarzających iskry.

Jeśli w samochodzie czuć zapach paliwa, należy bezzwłocznie zwrócić się do warsztatu w celu usunięcia przyczyny usterki.

Otwór wlewowy paliwa znajduje się z tyłu samochodu po prawej stronie.



Kłapkę wlewu paliwa można otworzyć tylko, gdy odblokowane zostały zamki samochodu. Pociągnąć kłapkę przy wgiębieniu i otworzyć.



Korek wlewu paliwa można zaczepić na wsporniku wewnątrz klapki wlewu.

Przeostroga

Natychmiast wytrzeć wszelkie ślady rozlanego paliwa.

Korek wlewu paliwa

Korzystać wyłącznie z oryginalnych korków wlewu paliwa. Samochody z silnikami wysokoprężnymi posiadają specjalne korki wlewu paliwa.

Zużycie paliwa, emisja CO₂

Zużycie paliwa jest mierzone zgodnie z dyrektywą WE 715/2007 692/2008 A.

Dyrektywa ta w większym stopniu uwzględnia rzeczywiste warunki eksploatacyjne samochodu. Przyjęto, że około $\frac{1}{3}$ całkowitego przebiegu przypada na jazdę po mieście, a pozostałe około $\frac{2}{3}$ na jazdę poza miastem. Uwzględniono również rozruchy zimnego silnika i fazy przyspieszania.

Wspomniana dyrektywa reguluje również poziom emisji CO₂.

Danych tych nie można traktować jako gwarantowanego, rzeczywistego zużycia paliwa przez dany samochód. Co więcej, zużycie paliwa zależy w dużej mierze od stylu jazdy kierowcy oraz od sytuacji na drodze.

Wszystkie wartości podano odnośnie do modelu bazowego ze standardowym wyposażeniem obowiązującego w Unii Europejskiej.

Zużycia paliwa określono dla pojazdu o masie odpowiadającej tzw. masie własnej pojazdu gotowego do drogi, jaka jest określana zgodnie z wytycznymi dyrektywy. Wyposażenie opcjonalne może spowodować nieznaczny wzrost zużycia paliwa i poziomu emisji CO₂, a także ograniczać prędkość maksymalną pojazdu.

Zużycie paliwa, emisja CO₂ ⇨ 209.

Holowanie

Informacje ogólne

Należy używać wyłącznie haków holowniczych przeznaczonych dla danego modelu samochodu. Montaż haka holowniczego powinien być wykonywany w warsztacie. Może być konieczne wprowadzenie w samochodzie pewnych modyfikacji w obrębie układu chłodzenia, osłon termicznych i innych podzespołów.

Zamocowany hak holowniczy może przysłonić otwór ucha holowniczego. W takiej sytuacji podczas holowania należy korzystać z haka holowniczego. Hak holowniczy należy zawsze przewozić w samochodzie.

Wymiary montażowe dla fabrycznego haka holowniczego ⇨ 214.

Zachowanie się pojazdu i zalecenia dotyczące jazdy z przyczepą

Przed podłączeniem przyczepy należy nasmarować hak holowniczy. Nie należy tego robić, gdy używany jest stabilizator przechyłów przyczepy, który oddziałuje na kulę haka.

W przypadku jazdy z przyczepą o słabej stabilności kierunkowej lub z przyczepą o dopuszczalnej masie całkowitej przekraczającej 1100 kg przy przekraczaniu prędkości 80 km/h zalecane jest zastosowanie stabilizatora przyczepy.

W przypadku rozkołysania przyczepy na boki ograniczyć prędkość, nie korygować kierownicą, a w razie potrzeby mocno zahamować.

W przypadku zjeżdżania ze wzniesienia należy jechać na takim samym biegu i ze zbliżoną prędkością jak przy wjeżdżaniu na wzniesienie.

Zwiększyć ciśnienie powietrza w oponach do wartości odpowiadającej maksymalnemu obciążeniu ⇨ 212.

Ciągnięcie przyczepy

Obciążenie przyczepy

Maksymalna dopuszczalna masa całkowita ciągniętej przyczepy uzależniona jest od wersji samochodu i mocy silnika. Jej przekraczanie jest zabronione. Rzeczywiste obciążenie stanowi różnicę pomiędzy rzeczywistą masą całkowitą przyczepy a rzeczywistym obciążeniem haka holowniczego.

Dopuszczalna masa ciągniętej przyczepy jest podana w dowodzie rejestracyjnym samochodu. Jeśli nie określono inaczej, dane takie mają zastosowanie przy pokonywaniu wzniesień o nachyleniu do 12%.

Podane wartości mają zastosowanie przy pokonywaniu wzniesień o wskazanym nachyleniu oraz do wysokości 1000 m nad poziomem morza. Moc silnika i zdolność

samochołu do pokonywania wzniesień spadają wraz ze wzrostem wysokości i związanym z tym obniżeniem gęstości powietrza. Z tego względu dopuszczalna masa ciągniętej przyczepy maleje o 10% na każde 1000 m wysokości nad poziomem morza. Zmniejszenie obciążenia nie jest konieczne w przypadku jazdy po drogach o niewielkim nachyleniu (poniżej 8%, np. autostrady).

Suma rzeczywistej masy całkowitej przyczepy i rzeczywistej masy całkowitej samochodu nie może przekroczyć dopuszczalnej masy całkowitej zestawu, którą można znaleźć na tabliczce identyfikacyjnej ↗ 207.

Pionowe obciążenie sprzęgu

Pionowe obciążenie sprzęgu to obciążenie wywierane przez dyszel przyczepy na hak holowniczy. Można je zmienić przez odpowiednie przemieszczenie ładunku na przyczepie.

Wartość maksymalnego dopuszczalnego obciążenia haka holowniczego (75 kg) jest podana na tabliczce identyfikacyjnej haka oraz w dowodzie rejestracyjnym pojazdu. Należy zawsze dążyć do uzyskania obciążenia haka równego wartości maksymalnej, szczególnie w przypadku ciężkich przyczep. Pionowe obciążenie sprzęgu nigdy nie powinno być mniejsze niż 25 kg.

Obciążenie tylnej osi

Przy podłączonej przyczepie i pełnym obciążeniu samochodu dopuszczalne obciążenie tylnej osi (patrz tabliczka identyfikacyjna i dokumenty samochodu) może zostać przekroczone o 60 kg, a dopuszczalna masa całkowita samochodu o 70 kg. W przypadku przekroczenia dopuszczalnego obciążenia tylnej osi zastosowanie ma ograniczenie prędkości do 100 km/h.

Układ poprawiający stabilność przyczepy

Jeśli układ wykryje utratę przyczepności kół przyczepy, moc silnika zostanie zredukowana i zestaw samochód-przyczepa zostanie wyhamowany tak, aby ustabilizować tor jazdy. Podczas aktywnej pracy układu trzymać kierownicę tak stabilnie, jak to możliwe.

Układ poprawiający stabilność przyczepy (TSA) jest funkcją układu stabilizacji toru jazdy ↗ 148.

Pielęgnacja samochodu

Wskazówki ogólne	158
Czynności kontrolne	160
Wymiana żarówki	166
Instalacja elektryczna	175
Narzędzia samochodowe	181
Koła i opony	182
Uruchamianie silnika przy użyciu przewodów rozruchowych	194
Holowanie	196
Pielęgnacja wizualna	198

Wskazówki ogólne

Aksesoria i modyfikacje samochodu

Zaleca się używanie oryginalnych części zamiennych i akcesoriów, oraz części zatwierdzonych przez producenta do użytku w danym modelu samochodu. Producent samochodu nie ma możliwości przetestowania i zagwarantowania jakości produktów innych firm – nawet jeśli są one zgodne z odpowiednimi przepisami i otrzymały homologację. Nie dokonywać żadnych modyfikacji układu elektrycznego, np. wymiany elektronicznych modułów sterujących (tzw. tuning elektroniczny bądź „chiptuning”).

Garażowanie samochodu

Wyłączanie z eksploatacji na dłuższy okres czasu

Przed kilkumiesięczną przerwą w eksploatacji samochodu należy:

- Umyć i nawoskować samochód.
- Sprawdzić stan zabezpieczenia antykorozyjnego komory silnika oraz podwozia.
- Oczyszczyć i zakonserwować uszczelki gumowe.
- Wymienić olej silnikowy.
- Opróżnić zbiornik płynu do spryskiwaczy szyb i zmywaczy reflektorów.
- Sprawdzić zabezpieczenie płynu chłodzącego przed zamarzaniem i korozją.
- Zwiększyć ciśnienie powietrza w oponach do wartości odpowiadającej maksymalnemu obciążeniu.

- Zaparkować samochód w suchym, dobrze wentylowanym miejscu. Wybrać pierwszy lub wsteczny bieg albo ustawić dźwignię zmiany biegów w położeniu **P**. Zabezpieczyć samochód przed możliwością przetoczenia się.
- Nie zaciągać hamulca postojowego.
- Otworzyć pokrywę silnika, zamknąć wszystkie drzwi i zablokować zamki.
- Odłączyć zacisk ujemny akumulatora od instalacji elektrycznej samochodu. Wszystkie układy przestaną funkcjonować, np. autoalarm.

Przygotowywanie do eksploatacji po długim przestoju

W ramach przygotowywania samochodu do eksploatacji po długim przestoju należy:

- Podłączyć zacisk ujemny akumulatora do instalacji elektrycznej samochodu. Uaktywnić podzespoły elektroniczne szyb otwieranych elektrycznie.
- Sprawdzić ciśnienie powietrza w oponach.
- Napelnić zbiornik płynu do spryskiwaczy szyb i zmywaczy reflektorów.
- Sprawdzić poziom oleju silnikowego.
- Sprawdzić poziom płynu chłodzącego.
- W razie potrzeby przymocować tablicę rejestracyjną.

Złomowanie samochodu

Informacje na temat złomowania oraz recyklingu samochodu można znaleźć na naszej stronie internetowej. Złomowanie i recykling samochodu należy powierzać wyłącznie autoryzowanym zakładom recyklingu.

Czynności kontrolne

Czynności obsługowe wykonywane samodzielnie

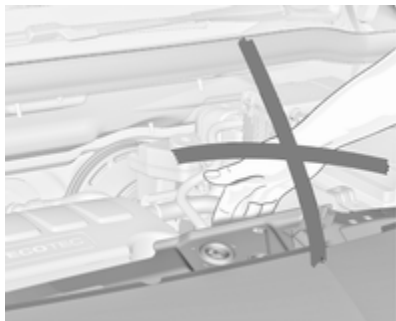

⚠ Ostrzeżenie

Przed przystąpieniem do wykonywania opisanych poniżej czynności należy bezwzględnie wyłączyć zapłon.

Wentylator chłodnicy może się włączyć nawet gdy wyłączony jest zapłon.

⚠ Niebezpieczeństwo

W układzie zapłonowym występuje bardzo wysokie napięcie. Nie wolno dotykać jego podzespołów.

Pokrywa silnika

Otwieranie

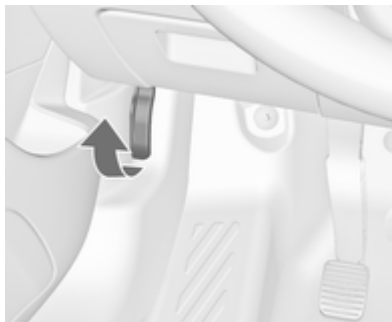

Pociągnąć dźwignię zwalnającą i ustawić ją z powrotem w położeniu wyjściowym.



Następnie wcisnąć zapadkę blokującą i otworzyć pokrywę.

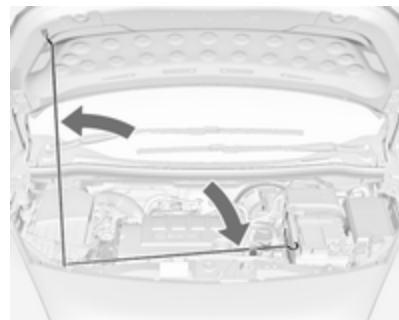

Podpreźć pokrywę komory silnika wspornikiem.

Zamykanie

Przed zamknięciem pokrywy wcisnąć jej wspornik w uchwyt.

Opuścić pokrywę tak, aby się zatrzasnęła. Sprawdzić, czy pokrywa komory silnika została zablokowana we właściwym położeniu.

Olej silnikowy

Poziom oleju w silniku jest sprawdzany automatycznie; komunikaty dotyczące stanu pojazdu ⇨ 106. W celu ochrony silnika zalecane są jednak regularne, ręczne kontrole poziomu oleju silnikowego.

Należy stosować wyłącznie oleje o odpowiednich parametrach. Zalecane płyny i środki smarne ⇨ 203.

Kontrolę należy przeprowadzać po zaparkowaniu samochodu na płaskim, poziomym podłożu. Ponadto

silnik musi być rozgrzany do temperatury roboczej i wyłączony od co najmniej 5 minut.

Wyciągnąć wskaźnik poziomu oleju, wytrzeć go do czysta, wsunąć go aż do wysokości ogranicznika na uchwycie, po czym ponownie wyciągnąć i sprawdzić poziom oleju silnikowego.

Wskaźnik poziomu oleju należy włożyć do oporu i przekręcić o pół obrotu.

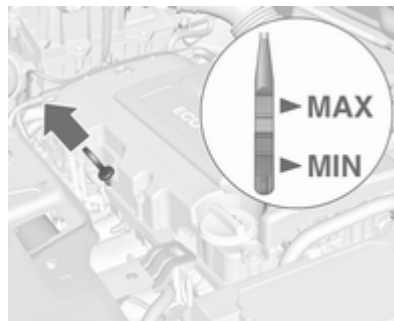

W zależności od typu silnika stosowane są różne rodzaje wskaźników poziomu oleju.

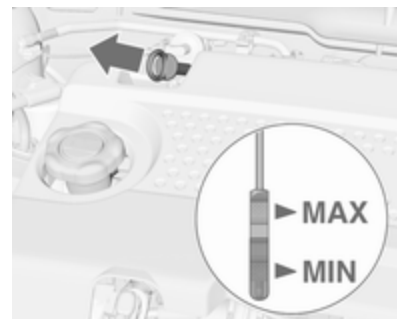

Jeśli poziom oleju zbliżył się do oznaczenia **MIN** na wskaźniku, dolać oleju.

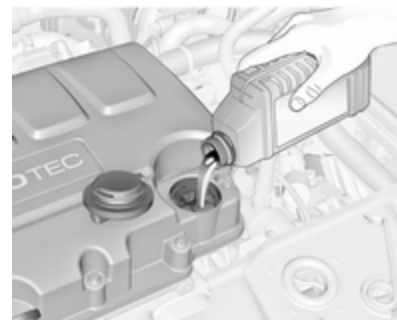

Zaleca się stosowanie oleju tej samej klasy, jaką posiada olej, który już znajduje się w silniku.

Poziom oleju nie może przekraczać oznaczenia **MAX** na wskaźniku.

Przeostroga

Nadmierna ilość oleju musi zostać spuszczone lub wypompowana.

Pojemności ⇨ 211.

Założyć i dokręcić korek wlewu.

Płyn chłodzący

Zastosowany płyn chłodzący charakteryzuje się mrozoodpornością na poziomie około -28°C .

Przeostroga

Używać tylko płynów niskokrzepłiwych przeznaczonych dla tego modelu samochodu.

Poziom płynu chłodzącego

Przeostroga

Zbyt niski poziom płynu chłodzącego może spowodować uszkodzenie silnika.

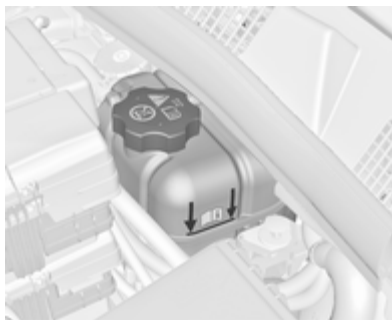

Poziom zimnego płynu chłodzącego powinien sięgać powyżej oznaczenia. W razie potrzeby dolać odpowiednią ilość płynu.

⚠ Ostrzeżenie

Przed odkręceniem korka wlewu należy poczekać, aż silnik ostygnie. Ostrożnie odkręcić korek, tak aby stopniowo uwolnić nagromadzone ciśnienie.

Do uzupełniania używać mieszanki w proporcji 1:1 koncentratu dopuszczonego płynu chłodzącego i czystej wody z kranu. Jeśli płyn chłodzący nie jest dostępny, należy użyć czystej wody z kranu. Dobrze zamocować korek wlewu. Skład płynu chłodzącego oraz przyczynę jego utraty należy sprawdzić / naprawić w warsztacie.

Płyn do spryskiwaczy

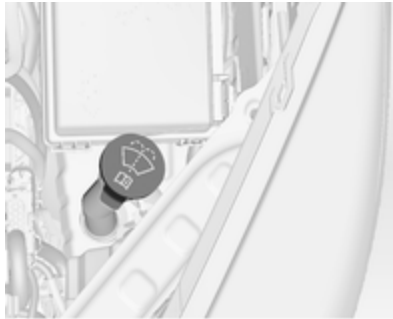

Pojemnik spryskiwaczy wypełnić roztworem czystej wody i środka do czyszczenia szyb o właściwych proporcjach (środek powinien zawierać czynnik zapobiegający zamarzaniu). Właściwe proporcje mieszanki podano na opakowaniu płynu do spryskiwaczy.

Przeestroga

W przypadku niskich temperatur lub nagłego spadku temperatury ochronę zapewnia wyłącznie płyn o wystarczającym stężeniu czynnika zapobiegającego zamarzaniu.

Hamulce

Gdy okładziny hamulcowe osiągają minimalną dopuszczalną grubość, zapala się kontrolka . Dodatkowo na wyświetlaczu informacyjnym kierowcy pojawia się komunikat lub kod ostrzegawczy. Komunikaty pokazywane na wyświetlaczu ↪ 106.

Możliwe jest kontynuowanie jazdy, jednak należy w jak najszybciej wymienić okładziny hamulcowe w warsztacie.

Po zamontowaniu nowych okładzin hamulcowych, podczas kilku pierwszych podróży nie należy gwałtownie hamować, o ile nie jest to konieczne.

Płyn hamulcowy

⚠ Ostrzeżenie

Płyn hamulcowy jest trujący i powoduje korozję. Unikać jego styczności z oczami, skórą, tkaninami i powierzchniami lakierowanymi.

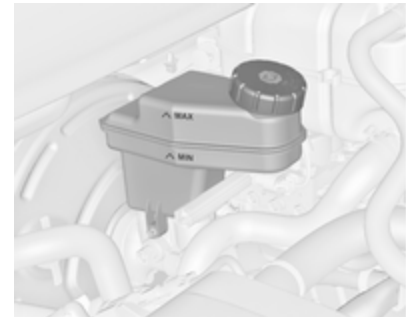

Poziom płynu hamulcowego musi zawierać się między oznaczeniami **MIN** i **MAX**.

Przy dolewaniu płynu hamulcowego należy zadbać o zachowanie jego czystości, ponieważ jakiegokolwiek

zanieczyszczenie płynu może spowodować awarię układu hamulcowego. Przyczynę ubytku płynu hamulcowego usunąć w warsztacie.

Należy używać wyłącznie wysokosprawnych płynów hamulcowych przeznaczonych dla tego modelu samochodu.

Płyn hamulcowy i sprzęgłowy ⇨ 203.

Akumulator

Zamontowany w samochodzie akumulator jest bezobsługowy, pod warunkiem że sposób użytkowania umożliwi odpowiednie ładowanie akumulatora. Jazda na krótkich dystansach i częste uruchamianie silnika może rozładować akumulator. Unikać niepotrzebnego używania odbiorników energii elektrycznej.



Zużytych baterii i akumulatora nie należy wyrzucać wraz z innymi odpadami domowymi. Wymagane jest dostarczenie tych odpadów do odpowiedniego punktu zbiórki.

Jeśli samochód nie będzie używany przez ponad cztery tygodnie, może dojść do rozładowania jego akumulatora. Odlączyć zacisk ujemny akumulatora od instalacji elektrycznej samochodu.

Przed przystąpieniem do odłączania lub podłączania przewodów akumulatora należy bezwzględnie wyłączyć zapłon.

Syrenę autoalarmu należy dezaktywować w następujący sposób: Włączyć, a następnie wyłączyć zapłon i odłączyć akumulator pojazdu w ciągu 15 sekund.

Zabezpieczenie akumulatora przed rozładowaniem ⇨ 126.

Wymiana akumulatora

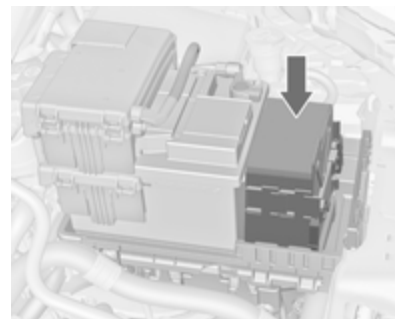

Ostrzeżenie

W przypadku montażu akumulatora o długości różniącej się od wymiaru oryginalnego ważne jest, aby zapewnić prawidłowe dopasowanie elementu buforującego.

W tym zakresie zalecany jest kontakt z warsztatem.

Odpowietrzanie układu paliwowego silnika wysokoprężnego

W przypadku całkowitego opróżnienia zbiornika paliwa układ paliwowy samochodu z silnikiem wysokoprężnym musi zostać odpowietrzony. Włączyć zapłon trzykrotnie, za każdym razem na 15 sekund. Następnie uruchomić silnik na czas nie dłuższy niż 40 sekund. Po upływie co najmniej 5 sekund powtórzyć te czynności. Jeśli nadal nie można będzie uruchomić silnika, zwrócić się do warsztatu.

Wymiana piór wycieraczek

Pióra wycieraczek szyby przedniej

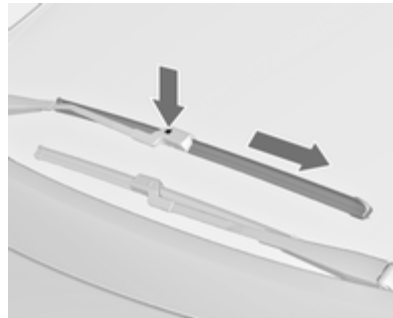

Unieść ramię wycieraczki, wcisnąć przycisk w celu odblokowania pióra wycieraczki i odłączyć je.
Opuścić ostrożnie ramię wycieraczki.

Piéro wycieraczki szyby tylnej



Unieść ramię wycieraczki. Zdjąć piéro wycieraczki w sposób pokazany na rysunku.
Opuścić ostrożnie ramię wycieraczki.

Wymiana żarówki

Wyłączyć zapłon i zamknąć drzwi lub wyłączyć światła, których żarówka wymaga wymiany.

Nowe żarówki należy chwycić wyłącznie za cokół! Nie dotykać części szklanej gołymi rękoma.

Podczas wymiany korzystać wyłącznie z żarówek tego samego typu.

Żarówki reflektorów wymienia się od strony komory silnika.

Reflektory halogenowe

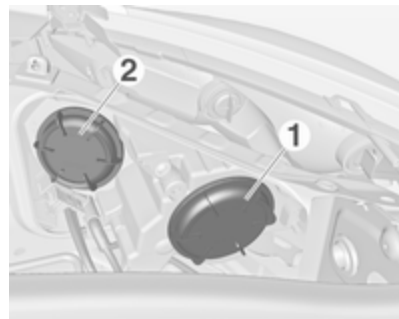

Reflektory takie mają oddzielne lampy światła mijania 1 (żarówki zewnętrzne) i światła drogowych 2 (żarówki wewnętrzne).

Światła mijania

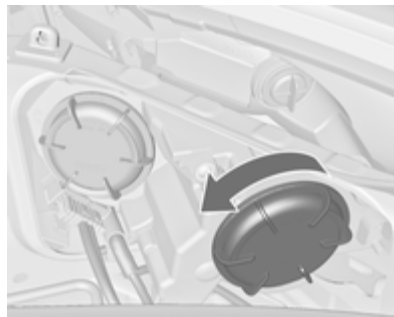

1. Obrócić osłonę 1 w lewo i zdjąć.

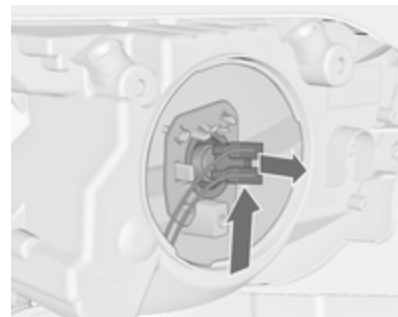

2. Pchnąć oprawkę żarówki w górę i wyjąć oprawkę z reflektora.

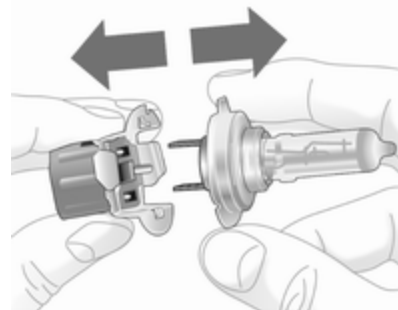

3. Odłączyć żarówkę od oprawki i zamontować nową żarówkę.

4. Włożyć oprawkę żarówki w reflektor.
5. Założyć osłonę i obrócić w prawo.

Światła drogowe



1. Obrócić osłonę 2 w lewo i zdjąć.
2. Odłączyć od żarówki złącze elektryczne.

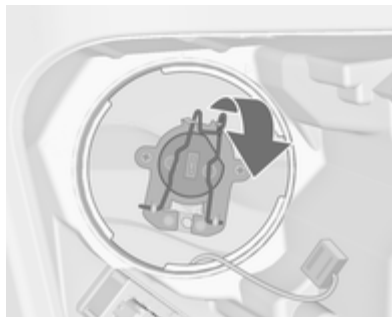

3. Zwolnić pierścień sprężynujący, a następnie obrócić go w tył.

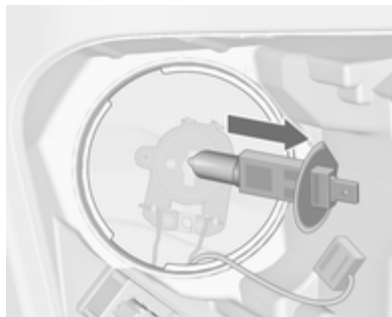

4. Wyjąć żarówkę i zamontować nową.

5. Obrócić pierścień sprężynujący w przód i zablokować.
6. Podłączyć do żarówki złącze elektryczne.
7. Założyć osłonę i obrócić w prawo.

Światła pozycyjne / Światła do jazdy dziennej



1. Obrócić oprawkę żarówki w lewo i wyjąć.

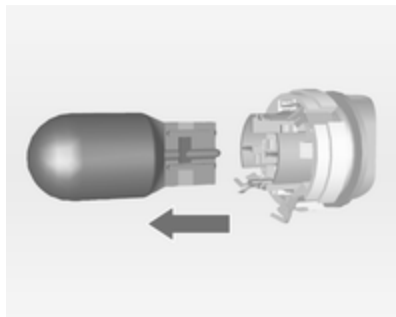

2. Odłączyć żarówkę od oprawki i zamontować nową żarówkę.
3. Włożyć oprawkę żarówki w reflektor i obrócić w prawo.

Kierunkowskazy przednie

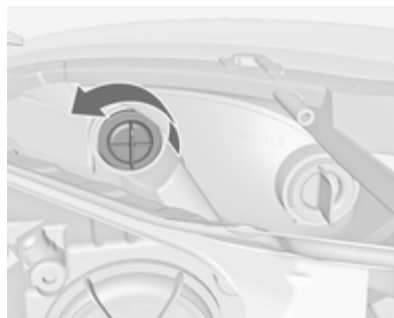

1. Obrócić oprawkę żarówki w lewo i wyjąć.

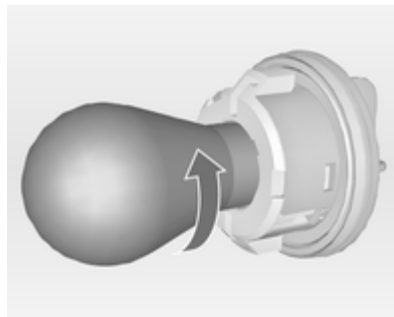

2. Obrócić żarówkę w lewo i wyjąć z oprawki.
3. Wymienić żarówkę na nową.
4. Włożyć oprawkę żarówki w reflektor i obrócić w prawo.

System adaptacyjnego oświetlenia drogi

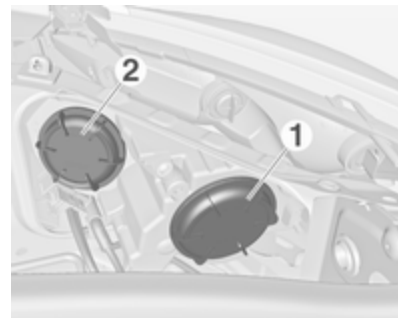

Reflektory mają oddzielne lampy świateł mijania i drogowych 1 (żarówki zewnętrzne) oraz dodatkowych świateł drogowych 2 (żarówki wewnętrzne). Żarówka

światła bocznego również znajduje się za pokrywą dodatkowych świateł drogowych.

Światła mijania / światła drogowy

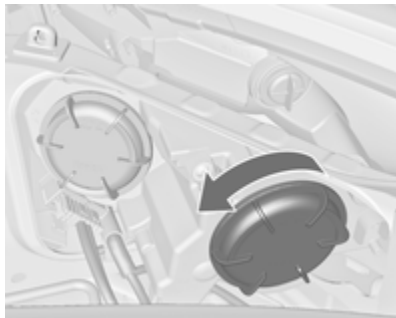

1. Obrócić osłonę 1 w lewo i zdjąć.

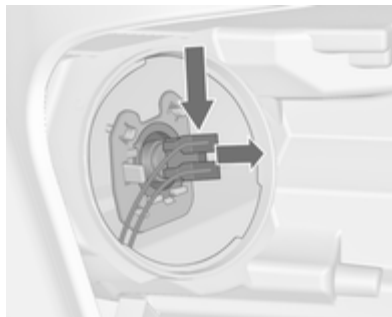

2. Docisnąć oprawkę żarówki w dół i wyjąć oprawkę z reflektora.

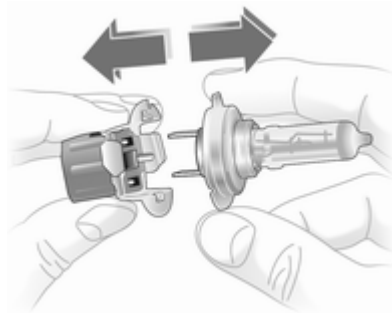

3. Odłączyć żarówkę od oprawki i zamontować nową żarówkę.

4. Włożyć oprawkę żarówki w reflektor.
5. Założyć osłonę i obrócić w prawo.

Dodatkowe światła drogowy



1. Obrócić osłonę 2 w lewo i wyjąć.

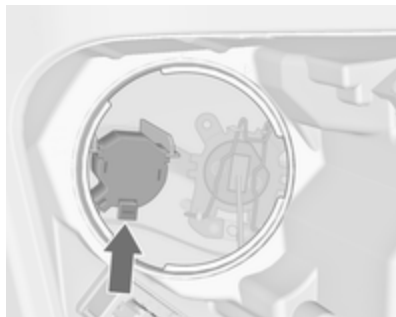

2. Nacisnąć zacpek i wyjąć oprawkę żarówki z obudowy reflektora.

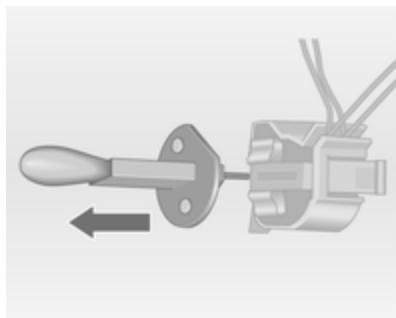

3. Wyjąć żarówkę i zamontować nową.

4. Nacisnąć zacpek i włożyć oprawkę żarówki do obudowy reflektora.
5. Założyć osłonę i obrócić w prawo.

Światło boczne

1. Obrócić osłonę 2 w lewo i wyjąć.
2. Odłączyć od żarówki złącze elektryczne.

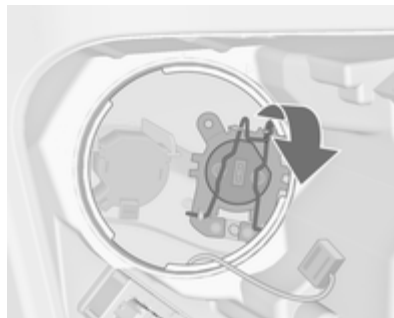

3. Zwolnić pierścień sprężynujący, a następnie obrócić go w tył.

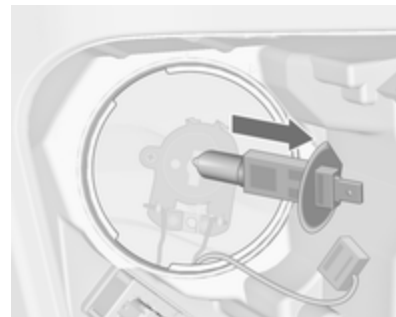

4. Wyjąć żarówkę i zamontować nową.
5. Obrócić pierścień sprężynujący w przód i zablokować.
6. Podłączyć do żarówki złącze elektryczne.
7. Założyć osłonę i obrócić w prawo.

Światła przeciwmgielne

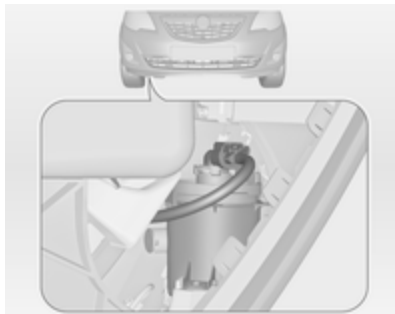

Do żarówek można uzyskać dostęp od spodu pojazdu.



1. Obrócić oprawkę żarówki w lewo i wyjąć ją z reflektora.

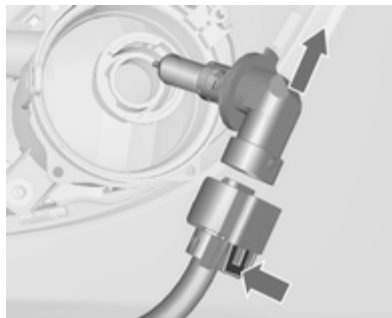

2. Odłączyć oprawkę żarówki od złącza, wciskając zaczep.
3. Wyjąć żarówkę i zamontować w oprawce nową.
4. Podłączyć złącze elektryczne.
5. Włożyć oprawkę żarówki w reflektor.
6. Obrócić oprawkę żarówki w prawo i zablokować.

Światła tylne



1. Zwolnić osłonę i zdjąć.



2. Odkręcić dłońią dwie plastikowe nakrętki od wewnątrz.

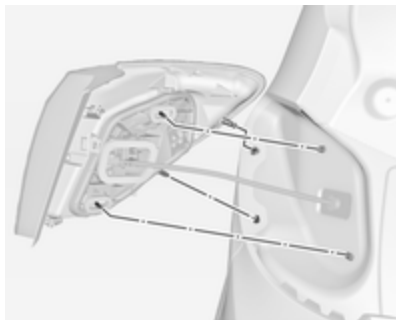

3. Ostrożnie wyczoać zespół świateł z kołków mocujących i wyjąć. Uważać by kanał na przewody nie zmienił położenia.
4. Odłączyć złącze elektryczne od oprawy żarówek.

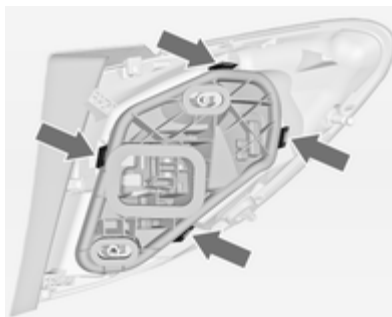

5. Odblokować cztery zaczepy i wyjąć oprawę.

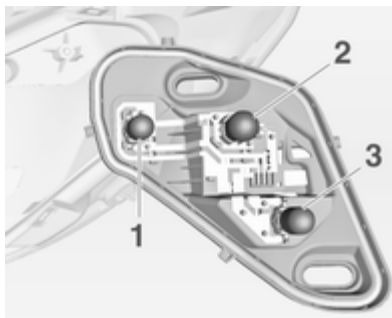

6. Wyjąć żarówkę i zamontować nową.
Światło tylne i światło hamowania (1)
Światło tylne (2)
Kierunkowskaz (3)
7. Włożyć oprawę żarówek w zespół światła tylnego. Podłączyć złącze elektryczne. Umieścić zespół światła na kołkach mocujących i dokręcić nakrętkę. Zamknąć i zablokować osłonę.
8. Włączyć zapłon, włączyć wszystkie światła i sprawdzić ich działanie.

Światła tylne w ramie tylnej klapy



1. Otworzyć klapę tylną i zdjąć osłonę, korzystając z śrubokręta.

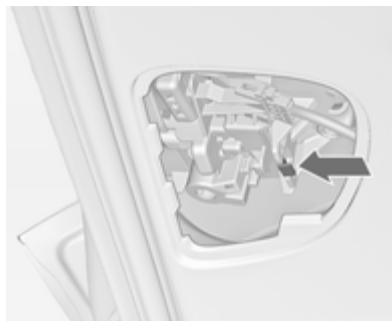

2. Nacisnąć zaczep i wyjąć oprawę, przemieszczając ją w dół.

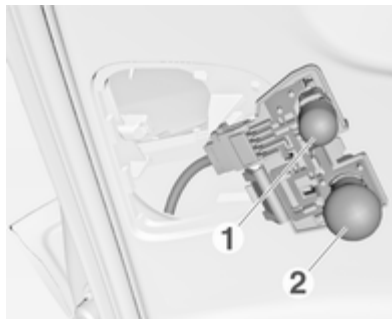

3. W celu wymiany żarówki światła cofania (1), wyjąć żarówkę i zamocować nową.
W celu wymiany żarówki światła tylnego (2), nieznacznie wcisnąć żarówkę w gniazdo, obrócić w lewo, wyjąć i zamocować nową.
4. Włożyć oprawę żarówki w uchwyt.
5. Zamocować osłonę.
6. Włączyć zapłon, włączyć wszystkie światła i sprawdzić ich działanie.

W przypadku wymiany żarówki światła tylnego oraz tylnego światła przeciwmgielnego i światła cofania po stronie prawej, postępować w ten sam sposób.

Kierunkowskazy boczne

Wymianę żarówek przeprowadzić w warsztacie.

Oświetlenia tablicy rejestracyjnej

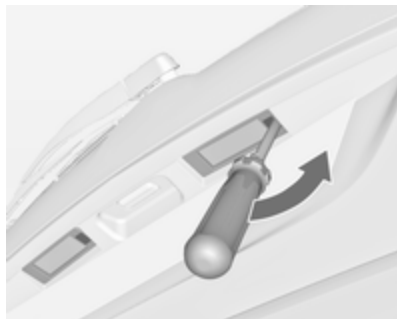

1. Wsunąć śrubokręt w otwór w obudowie, a następnie przesunąć go w bok w celu zwolnienia sprężyny. Zdjąć osłonę.
2. Wysunąć oprawkę żarówki w dół, uważając, aby nie ciągnąć za przewód.

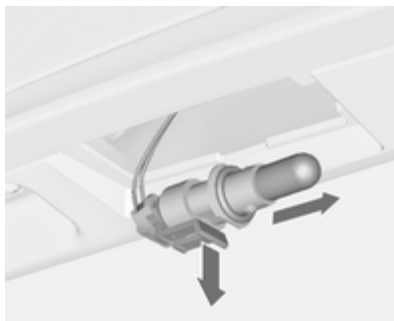

3. Zwolnić zacpek i odłączyć oprawkę żarówki od złącza.
4. Wyjąć żarówkę i zamontować w oprawce nową.
5. Podłączyć złącze elektryczne do oprawki żarówki.
6. Wcisnąć oprawkę żarówki w obudowę i zamknąć pokrywę.

Oświetlenie wnętrza

Oświetlenie wnętrza, lampki do czytania

Wymianę żarówek przeprowadzić w warsztacie.

Oświetlenie przestrzeni bagażowej

Wymianę żarówek przeprowadzić w warsztacie.

Oświetlenie pobocza

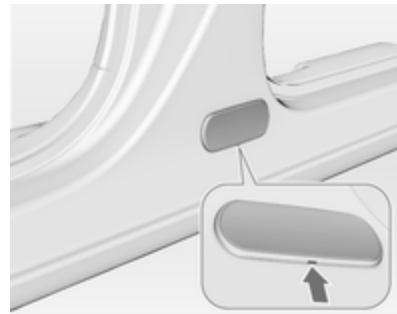

1. Odłączyć obudowę u dołu, a następnie zdjąć.

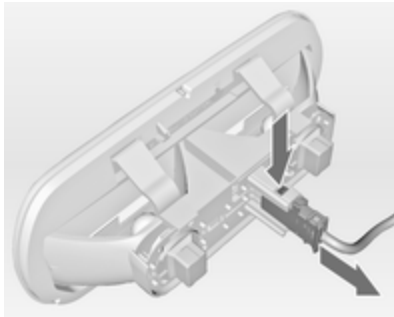

2. Nacisnąć zacpek i wysunąć złącze.

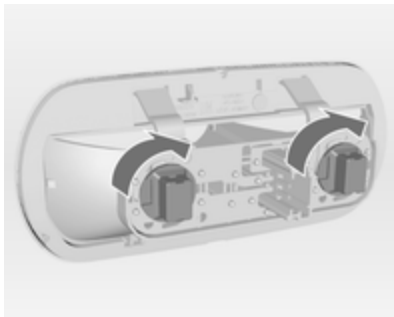

3. Obrócić oprawkę żarówki w prawo i wyjąć.

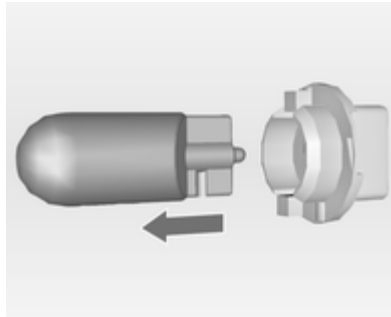

4. Wyjąć żarówkę z oprawki i wymienić na nową.
5. Włożyć oprawkę żarówki w obudowę i obrócić ją w lewo.
6. Podłączyć złącze.
7. Zamocować obudowę.

Podświetlenie wskaźników

Wymianę żarówek przeprowadzić w warsztacie.

Instalacja elektryczna

Bezpieczniki

Oznaczenia nowego bezpiecznika muszą być takie same jak oznaczenia bezpiecznika wymienianego.

W samochodzie znajdują się trzy skrzynki bezpieczników:

- w lewej części komory silnika, z przodu,
- we wnętrzu kabiny za schowkiem lub, w wersjach z kierownicą po prawej stronie, za schowkiem w desce rozdzielczej,
- za osłoną, w lewej części przestrzeni bagażowej.

Przed wymianą bezpiecznika należy wyłączyć odpowiedni obwód oraz zapłon.

Przepalony bezpiecznik można rozpoznać po stopionym drucie topikowym. Przed instalacją nowego bezpiecznika należy usunąć przyczynę usterki.

Niektóre układy są chronione przez kilka bezpieczników.

Pomimo braku danej funkcji lub układu odpowiadający bezpiecznik może być obecny.

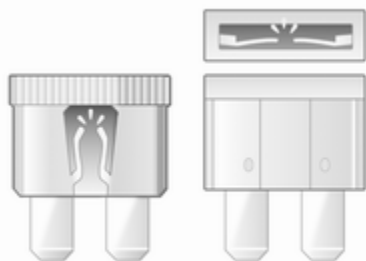

30040



30041

Szczypce ułatwiające wymianę małych bezpieczników

W skrzynce bezpieczników w komorze silnika mogą znajdować się szczypce do wymiany bezpieczników.

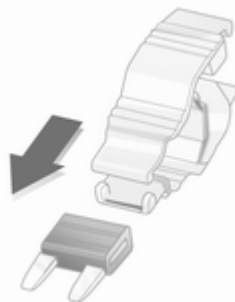

30042

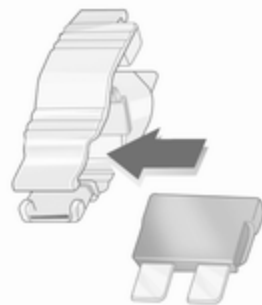

30042



30044

Założyć szczypce do wymiany bezpieczników na bezpiecznik od góry lub z boku i wyciągnąć bezpiecznik.

Skrzynka bezpieczników w komorze silnika

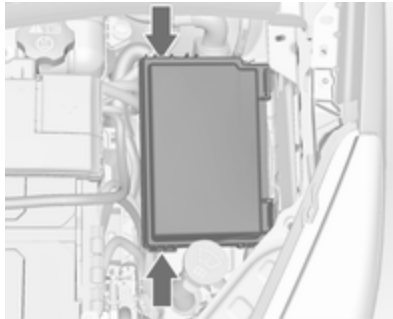

Skrzynka bezpieczników znajduje się z lewej strony, w przedniej części komory silnika.

Odczepić, unieść, a następnie wyjąć pokrywkę.

Po wymianie przepalonych bezpieczników zamknąć pokrywkę skrzynki bezpieczników i docisnąć w celu zablokowania.

W przypadku nieprawidłowego zamknięcia skrzynki bezpieczników, może wystąpić awaria.

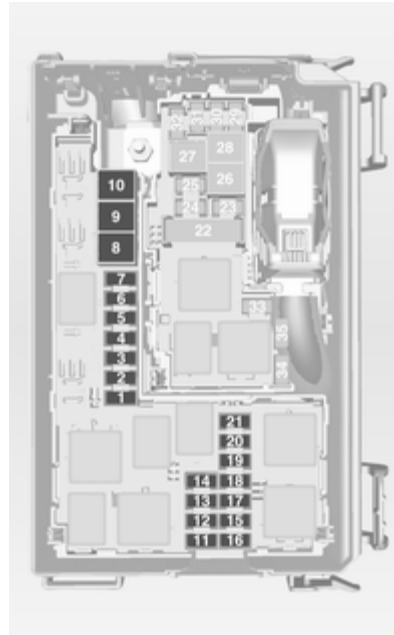

Nr Obwód

- | | |
|---|------------|
| 1 | Rozrusznik |
| 2 | - |

Nr Obwód

- | | |
|----|---|
| 3 | Filtr paliwa, chłodzenie |
| 4 | Sygnal dźwiękowy |
| 5 | Styk 30 |
| 6 | Moduł sterujący silnika, moduł sterujący skrzyni biegów |
| 7 | Światła przeciwmgielne |
| 8 | Chłodzenie silnika |
| 9 | Chłodzenie silnika |
| 10 | Pompa próżniowa |
| 11 | Zapłon, podgrzewanie wstępne silnika |
| 12 | Poziomowanie reflektorów |
| 13 | Klimatyzacja, styk 15 |
| 14 | Moduł sterujący skrzyni biegów |
| 15 | Światło drogowe (prawe) |
| 16 | Światło drogowe (lewe) |
| 17 | Moduł sterujący silnika |
| 18 | Moduł sterujący silnika, styk 15 |
| 19 | Poduszka powietrzna |
| 20 | Moduł sterujący silnika |
| 21 | Moduł sterujący silnika, styk 87 |

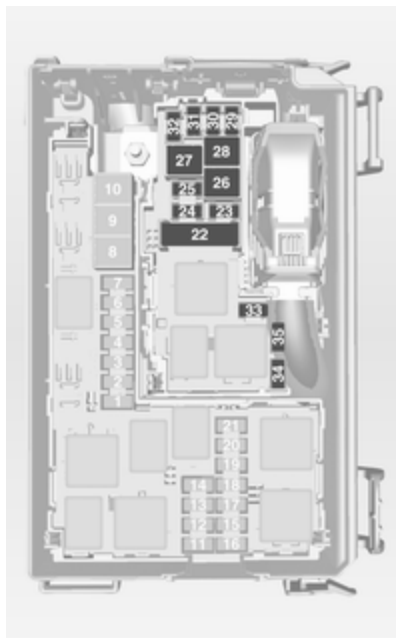

Nr Obwód

- 24 Pompa paliwa
- 25 Układ ABS
- 26 Ogrzewanie tylnej szyby
- 27 Układ ABS
- 28 Wentylator kabiny
- 29 Zapalniczka
- 30 Klimatyzacja
- 31 Szyba sterowana elektrycznie w lewych drzwiach przednich
- 32 Szyba sterowana elektrycznie w prawych drzwiach przednich
- 33 Podgrzewanie lusterek
- 34 Układ ABS
- 35 Poduszka powietrzna

Nr Obwód

- 22 Hamulec postojowy sterowany elektrycznie
- 23 Zestaw do naprawy opon

Skrzynka bezpieczników w desce rozdzielczej

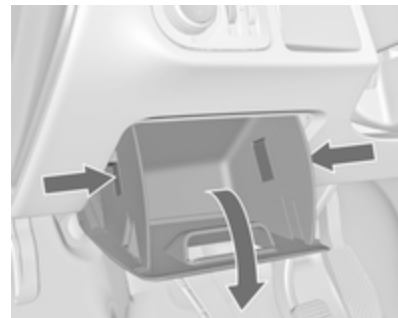

Skrzynka bezpieczników znajduje się za schowkiem w desce rozdzielczej.

Otworzyć schówek, ścisnąć elementy blokujące, opuścić i wyjąć schówek.

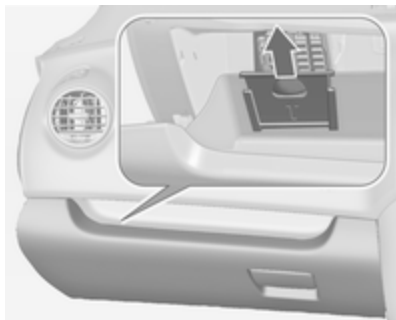

W samochodach z kierownicą po prawej stronie skrzynka ta znajduje się za osłoną w drugim ze schowków deski rozdzielczej. Następnie otworzyć schowek w desce rozdzielczej, pociągnąć pokrywę w górę i wyjąć ją.



Nr Obwód

- 1 Odblokowanie lewych tylnych drzwi
- 2 Wyświetlacz, wskaźniki i przyrządy, telefon
- 3 Radioodtwarzacz
- 4 Wyłącznik zapłonu, immobilizer
- 5 Spryskiwacz przedniej szyby, spryskiwacz tylnej szyby
- 6 Centralny zamek, kłapa tylna
- 7 Centralny zamek
- 8 Odblokowanie prawych tylnych drzwi
- 9 Oświetlenie wnętrza

Nr Obwód

- 10 Podgrzewane koło kierownicy
- 11 –
- 12 –
- 13 Czujnik deszczu, lusterko wewnętrzne, lusterka zewnętrzne
- 14 –

Skrzynka bezpieczników w przestrzeni bagażowej



Skrzynka bezpieczników za osłoną, w lewej części przestrzeni bagażowej. Zdjąć osłonę.

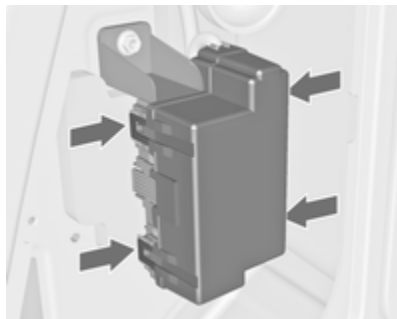

Odblokować cztery zaczepy i zdjąć osłonę.



Nr Obwód

- | | |
|----|---|
| 1 | System adaptacyjnego oświetlenia drogi |
| 2 | – |
| 3 | – |
| 4 | – |
| 5 | – |
| 6 | Szyba sterowana elektrycznie w prawych drzwiach tylnych |
| 7 | System adaptacyjnego oświetlenia drogi |
| 8 | Moduł sterujący przyczepe, złącze przyczepe |
| 9 | Fotel, podparcie lędźwiowe, strona lewa |
| 10 | Szyba sterowana elektrycznie w lewych drzwiach tylnych |
| 11 | Układ ułatwiający parkowanie |
| 12 | Roleta przeciwsłoneczna sterowana elektrycznie |
| 13 | – |
| 14 | Podgrzewanie przednich foteli |
| 15 | Moduł sterujący przyczepe |

Nr Obwód

16 Fotel, podparcie lędźwiowe,
strona prawa

17 –

**Narzędzia
samochodowe**

Samochody z kołem
zapasowym

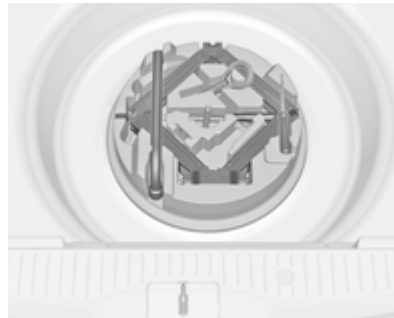

Podnośnik i narzędzia samochodowe znajdują się we wnęce koła zapasowego w przestrzeni bagażowej.

Samochody z zestawem do
naprawy opon

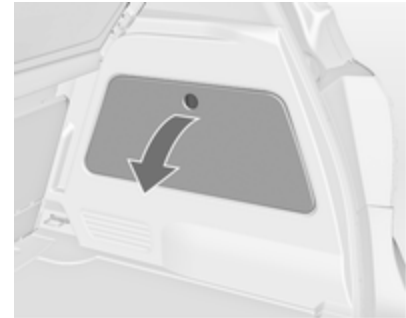

W celu otwarcia schowka, odblokować i otworzyć osłonę.



Narzędzia samochodowe wraz z zestawem do naprawy opon znajdują się w schowku z prawej strony w przestrzeni bagażowej.

Koła i opony

Stan opon i obręczy kół

Na krawężniki należy najechać powoli i, w miarę możliwości, pod kątem prostym. Najeżdżanie na ostre krawężniki może doprowadzić do uszkodzenia opon i obręczy kół. Podczas parkowania należy uważać, aby opony nie zostały dociśnięte do krawężnika.

Regularnie sprawdzać stan kół.

W przypadku stwierdzenia uszkodzenia lub nadmiernego zużycia opon bądź obręczy kół należy skorzystać z pomocy warsztatu.

Opony zimowe

Opony zimowe poprawiają bezpieczeństwo jazdy, gdy temperatura spadnie poniżej 7°C, dlatego powinno się je zakładać na wszystkie koła.

Jeśli wymagają tego przepisy obowiązujące w danym kraju, w polu widzenia kierowcy należy

przytwierdzić naklejkę informującą o maksymalnej dozwolonej prędkości jazdy dla założonych opon.

Oznakowanie opon

np. **195/65 R 15 91 H**

195 = Szerokość opony w mm

65 = Wskaźnik profilu (stosunek wysokości przekroju do szerokości opony w %)

R = Konstrukcja opony: radialna

RF = Typ: run-flat

15 = Średnica koła w calach

91 = Wskaźnik nośności opony, np. wartość 91 odpowiada nośności 615 kg

H = Symbol prędkości

Symbol prędkości:

Q = do 160 km/h

S = do 180 km/h

T = do 190 km/h

H = do 210 km/h

V = do 240 km/h

W = do 270 km/h

Ciśnienie powietrza w oponach

Ciśnienie powietrza w oponach należy sprawdzać przynajmniej co 14 dni oraz zawsze przed wyruszeniem w dłuższą podróż. Opony muszą być zimne. Nie należy zapomnieć o sprawdzeniu ciśnienia w kole zapasowym. Dotyczy to także wersji samochodu z układem monitorowania ciśnienia w oponach. Odkręć kapturek zaworu.



Ciśnienie powietrza w oponach ⇨ 212. Zalecane wartości ciśnienia można znaleźć także na naklejce na słupku lewych przednich drzwi.

Wartości ciśnienia dotyczą opon nierozgrzanych. Są one takie same dla opon letnich i zimowych.

Ciśnienie powietrza w kole zapasowym zawsze powinno odpowiadać pełnemu obciążeniu samochodu.

Ciśnienie powietrza zapewniające ekonomiczne spalanie pozwala maksymalnie obniżyć zużycie paliwa.

Niewłaściwe ciśnienie w ogumieniu wpływa negatywnie na bezpieczeństwo, zachowanie się samochodu na drodze, komfort jazdy oraz zużycie paliwa i opon.

⚠ Ostrzeżenie

Zbyt niskie ciśnienie może prowadzić do nadmiernego nagrzewania się opony i jej wewnętrznego uszkodzenia skutkującego odklejeniem się bieżnika lub nawet rozerwaniem opony przy dużych prędkościach jazdy.

Jeśli w samochodzie z układem monitorowania ciśnienia w oponach wymagane jest zwiększenie lub zmniejszenie ciśnienia, najpierw należy wyłączyć zapłon.

Układ wykrywania spadku ciśnienia w oponach

Układ wykrywania spadku ciśnienia w oponach stale kontroluje prędkość obracania się wszystkich czterech kół.

W razie spadku ciśnienia w którejkolwiek z opon, zapala się żółta lampka kontrolna (⚠), a na górnym wyświetlaczu informacyjnym

kierowcy pojawia się komunikat ostrzegawczy. Należy wtedy natychmiast zatrzymać samochód i sprawdzić ciśnienie w oponach.

Lampka kontrolna (U) ⇨ 99.

Inicjalizacja układu



Po wymianie któregoś z kół samochodu lub skorygowaniu wartości ciśnienia powietrza w oponach konieczne jest przeprowadzenie inicjalizacji układu: Włączyć zapłon, nacisnąć i przytrzymać przez około 4 sekundy przycisk **DDS**.

Gdy układ jest ponownie gotowy do pracy, na górnym wyświetlaczu informacyjnym kierowcy pojawia się komunikat ostrzegawczy.

Głębokość bieżnika

Głębokość bieżnika należy sprawdzać regularnie.

Ze względów bezpieczeństwa opony powinny zostać wymienione na nowe, gdy głębokość bieżnika zmniejszy się do 2–3 mm (4 mm w przypadku opon zimowych).



Minimalna głębokość bieżnika dopuszczalna przez przepisy (1,6 mm) zostaje osiągnięta, gdy wysokość bieżnika zrówna się z jednym ze wskaźników zużycia opony (TWI). Ich umiejscowienie wskazują oznaczenia na boku opony.

Jeśli opony przednie są bardziej zużyte niż tylne, należy je zamienić miejscami. Upewnić się, że kierunek obracania kół jest prawidłowy (bieżnik kierunkowy).

Opony starzeją się, nawet gdy nie są używane. Dlatego zaleca się wymieniać je co 6 lat.

Zmiana rozmiaru opony i koła

Jeśli na obręcze kół zostaną założone opony o rozmiarze innym niż w przypadku opon montowanych fabrycznie, może zająć konieczność przeprogramowania prędkościomierza elektronicznego, zmiany standardowych ciśnień i dokonania kilku innych modyfikacji samochodu.

Po założeniu opon o innym rozmiarze należy także zastąpić naklejkę zawierającą wartości ciśnienia odpowiednią inną nalepką.

⚠ Ostrzeżenie

Zamontowanie nieodpowiednich opon i obręczy kół może być przyczyną wypadku, jak również unieważnienia homologacji typu pojazdu.

Oslony ozdobne

Należy używać osłon ozdobnych i opon dopuszczonych do użytku przez producenta i spełniających wszystkie wymagania dotyczące konkretnej kombinacji obręczy kół i opon.

W przypadku używania osłon ozdobnych i opon niezatwierdzonych przez producenta, opony nie mogą mieć pogrubionych krawędzi ochronnych.

Oslony ozdobne kół nie mogą pogarszać skuteczności chłodzenia hamulców.

⚠ Ostrzeżenie

Używanie nieodpowiednich osłon ozdobnych i opon może prowadzić do nagłego spadku ciśnienia w oponie i wypadku.

Łańcuchy na koła

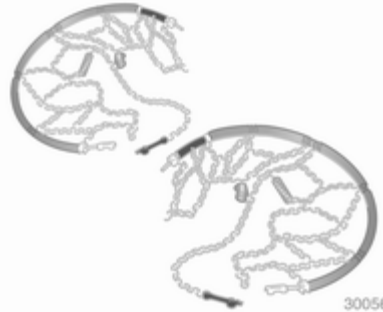

Łańcuchy można zakładać tylko na koła przednie.

Dopuszczalne jest stosowanie łańcuchów o drobnych ogniwach, które łącznie z zamknięciem nie

odstają więcej niż 10 mm ponad bieżnik i po bokach opony, od strony wewnętrznej.

⚠ Ostrzeżenie

Uszkodzenie łańcuchów może doprowadzić do rozerwania opony.

Zabronione jest zakładanie łańcuchów na dojazdowe koło zapasowe.

Zestaw do naprawy opon

Drobne uszkodzenia bieżnika można naprawić za pomocą zestawu do naprawy opon.

Nie usuwać ciał obcych z opon.

Przy użyciu zestawu do naprawy opon nie można naprawiać uszkodzeń o wielkości powyżej 4 mm ani uszkodzeń znajdujących się w pobliżu obręczy koła.

⚠ Ostrzeżenie

Nie przekraczać prędkości 80 km/h.

Nie używać naprawionej opony przez dłuższy czas.

Sterowność i właściwości jezdne samochodu mogą ulec pogorszeniu.

Postępowanie w przypadku przebicia opony:

Zaciągnąć hamulec postojowy i wybrać 1. lub wsteczny bieg albo ustawić dźwignię zmiany biegów w położeniu **P**.

Zestaw do naprawy opon znajduje się w schowku w przestrzeni bagażowej.



W celu otwarcia schowka, odblokować i otworzyć osłonę.



1. Wyjąć ze schowka pojemnik ze szczeliwem i wspornik z węzłem.



30058

2. Odłączyć wąż od wspornika i przykręcić do pojemnika ze szczeliwem.

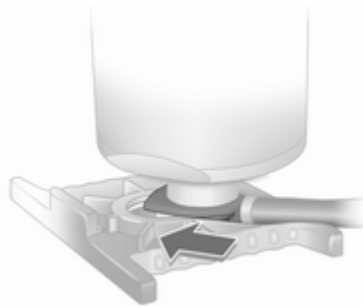

3. Umieścić pojemnik ze szczeliwem w wsporniku. Uważać, aby pojemnik się nie przewrócił.



4. Odkręcić z uszkodzonej opony kapturek ochronny zaworu.
5. Nakręcić na zawór końcówkę węża gumowego do pompowania opony.
6. Przykręcić wąż do końcówki sprężarki.
7. Włączyć zapłon.

W celu uniknięcia rozładowania akumulatora, zaleca się utrzymywać pracę silnika.



8. Nacisnąć przycisk **+** na sprężarce. Opona zostanie wypełniona szczeliwem.
9. W trakcie opróżniania pojemnika ze szczeliwem (ok. 30 sekund) manometr sprężarki może pokazywać ciśnienie do 6 barów. Następnie ciśnienie zacznie opadać.
10. Po wtłoczeniu całości szczeliwa do opony rozpocznie się jej pompowanie.
11. Właściwe ciśnienie w oponie powinno zostać osiągnięte w ciągu 10 minut. Ciśnienie powietrza w oponach \varnothing 212. Po

osiągnięciu właściwego ciśnienia ponownie nacisnąć przycisk **+**, aby wyłączyć sprężarkę.

Jeśli zalecane ciśnienie nie zostanie osiągnięte w ciągu 10 minut, odłączyć zestaw do naprawy opon. Przemieścić samochód o jeden obrót koła. Ponownie podłączyć zestaw do naprawy opon i kontynuować pompowanie przez 10 minut. Jeśli nadal nie można osiągnąć zalecanej wartości ciśnienia, uszkodzenie opony jest zbyt poważne. Należy skorzystać z pomocy warsztatu.

Jeśli ciśnienie jest zbyt wysokie, należy je zmniejszyć za pomocą przycisku **-**.

Sprężarka nie powinna pracować przez czas dłuższy niż 10 minut.

12. Wcisnąć zaczep na uchwycie w celu wyjęcia z niego pojemnika ze szczeliwem. Nakręcić końcówkę węża wypełniającego na wolne złącze butelki ze szczeliwem. Zapobiegnie to

wyływaniu szczeliwa. Schować zestaw do naprawy opon w przestrzeni bagażowej.

13. Za pomocą szmatki wytrzeć nadmiar szczeliwa.
14. Z pojemnika ze szczeliwem zdjąć naklejkę z oznaczeniem prędkości maksymalnej i przykleić ją w polu widzenia kierowcy.
15. Natychmiast ruszyć z miejsca, aby szczeliwo zostało równomiernie rozprowadzone w oponie. Po przejechaniu ok. 10 km (nie później niż po 10 minutach) zatrzymać się i sprawdzić ciśnienie w oponie. W tym celu nakręcić końcówkę węża sprężarki bezpośrednio na zawór opony i sprężarki.
Jeśli ciśnienie w oponie przekracza 1,3 bara, należy dopompować koło, aby uzyskać właściwą wartość ciśnienia. Procedurę należy powtarzać aż do stwierdzenia braku ubytków ciśnienia.
Jeśli ciśnienie spadło poniżej 1,3 bara, zaprzestać jazdy.

Należy skorzystać z pomocy warsztatu.

16. Schować zestaw do naprawy opon w przestrzeni bagażowej.

Uwaga

Ponieważ przy korzystaniu z naprawionej opony znacznie pogarszają się właściwości jezdne, należy ją jak najszybciej wymienić.

Jeśli sprężarka będzie wydawać nienaturalne odgłosy lub nagrzej się do wysokiej temperatury, należy ją wyłączyć na co najmniej 30 minut. Przy ciśnieniu 7 barów otwiera się wbudowany zawór bezpieczeństwa.

Uwaga na datę przydatności zestawu do użycia. Po tej dacie możliwości naprawcze zestawu nie są gwarantowane. Zwracać uwagę na informacje dotyczące przechowywania znajdujące się na pojemniku ze szczeliwem.

Zużyty pojemnik ze szczeliwem należy wymienić. Przy utylizacji pojemnika należy przestrzegać obowiązujących przepisów.

Sprężarki i szczeliwa można używać w temperaturach powyżej ok. -30°C.

Dołączone adaptory mogą być używane do pompowania innych przedmiotów, np. piłek, materacy,

łódek itp. Znajdują się pod sprężarką. Aby wyjąć adapter, wkręcić przewód elastyczny powietrza do sprężarki i pociągnąć.

Zmiana koła

W zależności od wersji zamiast w koło zapasowe samochód może być wyposażony w zestaw do naprawy opon ⇨ 185.

Przed przystąpieniem do zmiany koła należy poczynić następujące przygotowania i zapoznać się z poniższymi wskazówkami:

- Zaparkować samochód na płaskim, twardym i suchym podłożu. Koła przednie ustawić tak jak do jazdy na wprost.
- Zaciągnąć hamulec postojowy i wybrać 1. lub wsteczny bieg albo ustawić dźwignię zmiany biegów w położeniu **P**.
- Wyjąć koło zapasowe ⇨ 191.
- Nie zmieniać jednocześnie więcej niż jednego koła.

- Podnośnika używać wyłącznie do wymiany koła w razie przebicia; nie stosować go do sezonowej wymiany opon zimowych i letnich.
- Jeśli podłoże jest miękkie, pod podnośnik podłożyć sztywną podkładkę o grubości do 1 cm.
- W samochodzie wspartym na podnośniku nie może być jakichkolwiek osób ani zwierząt.
- Nigdy nie wolno kłaść się pod uniesionym samochodem.
- Nie uruchamiać silnika w samochodzie wspartym na podnośniku.
- Przed wkręceniem śrub kół należy je wyczyścić i pokryć ich węższą część cienką warstwą powszechnie dostępnego smaru.



1. Zdjąć osłonę ozdobną koła przy użyciu narzędzia specjalnego. Narzędzia samochodowe ⇨ 181.

W przypadku kół z osłonami ozdobnymi, przez które widać śruby: osłony nie trzeba zdejmować. Nie należy zdejmować pierścieni ustalających ze śrub koła.

Obręcze kół ze stopów metali lekkich: Podważyć śrubokrętem i zdjąć kapturki śrub koła. Zabezpieczyć obręcz koła, umieszczając pomiędzy nią a śrubokrętem kawałek miękkiej tkaniny.

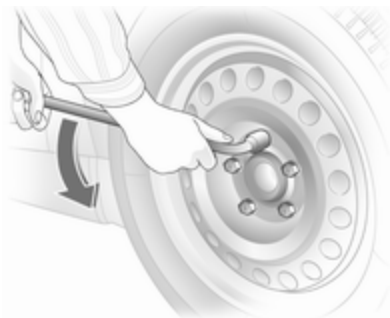

2. Precyzyjnie zamocować klucz kolejno do każdej śruby i poluzować ją o pół obrotu.

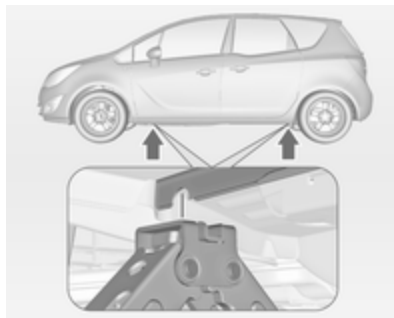

3. Upewnić się, że podnośnik znajduje się w jednym z prawidłowych punktów podparcia.

Podnoszenie pojazdu na podnośniku:

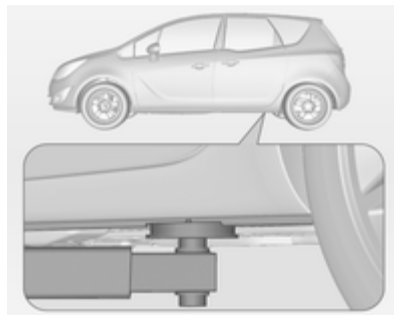

Umieścić ramię tylne podnośnika pod podwoziem.

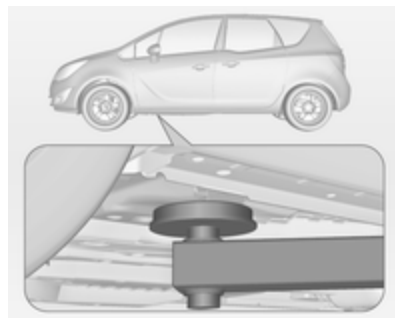

Umieścić ramię przednie podnośnika pod podwoziem.

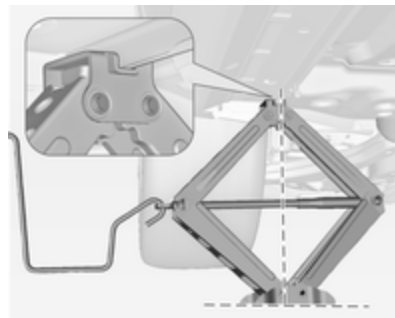

4. Ustawić podnośnik na wymaganej wysokości. Umieścić go bezpośrednio pod punktem przyłożenia podnośnika w taki sposób, aby nie mógł się przesunąć.



Podłączyć korbkę do prawidłowo ustawionego podnośnika i obracać korbką, aż koło uniesie się z podłoża.

5. Wykręcić śruby koła.
6. Zmienić koło.
7. Wkręcić śruby koła.
8. Opuścić samochód.

9. Precyzyjnie zamocować klucz kolejno do każdej śruby i dokręcić ją. Śruby należy dokręcać na krzyż. Moment dokręcania wynosi 110 Nm.
10. Przed założeniem osłony ozdobnej, wyrównać otwór na zawór z zaworem opony. Założyć kapturki śrub koła.
11. Schować wymontowane koło ↻ 191 i narzędzia samochodowe ↻ 181.
12. Jak najszybciej skontrolować ciśnienie powietrza w oponie zamocowanego koła, a także moment dokręcania śrub koła.

Uszkodzoną oponę należy wymienić na nową lub naprawić.

Koło zapasowe

W zależności od wersji zamiast w koło zapasowe samochód może być wyposażony w zestaw do naprawy opon.

Koło zapasowe można sklasyfikować jako dojazdowe koło zapasowe w zależności od stosunku rozmiaru koła do innych zamocowanych kół oraz obowiązujących przepisów.

Obręcz koła zapasowego jest wykonana ze stali.

Korzystanie z koła zapasowego, które jest mniejsze od pozostałych kół, lub wraz z kołami wyposażonymi w opony zimowe, niekorzystnie wpływa na właściwości jezdne samochodu. Po naprawieniu opony należy niezwłocznie zamontować koło standardowe.



Koło zapasowe znajduje się w przestrzeni bagażowej pod osłoną podłogową. Jest unieruchomione za pomocą nakrętki motylkowej.

Wnęka na koło zapasowe nie została zaprojektowana z myślą o wszystkich dozwolonych rozmiarach opon. Jeśli koło szersze niż koło zapasowe musi być schowane w przestrzeni bagażowej, wymagane jest jego zabezpieczenie pasem lub, w zależności od wersji pojazdu, elementem przedłużającym.

Mocowanie wymienionego koła w przestrzeni bagażowej przy użyciu pasa

Użyć pasa znajdującego się w skrzynce z narzędziami. Narzędzia samochodowe ⇨ 181.

- Umieścić koło na podłodze przestrzeni bagażowej blisko jednej ze ścian bagażnika.

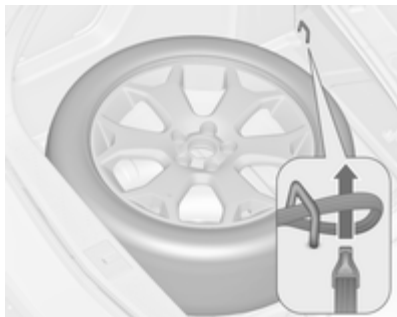

- Przełożyć koniec pasa z pętlą przez przedni zaczep stabilizacyjny po wybranej stronie.
- Przełożyć koniec pasa z hakiem przez pętlę i pociągnąć aż do silnego zamocowania pasa do zaczepu stabilizacyjnego.

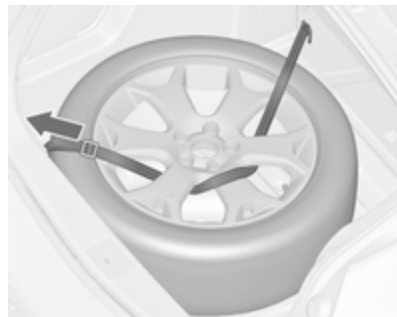

- Przełożyć pas przez ramiona koła, jak pokazano na rysunku.
- Zamocować hak do tylnego zaczepu stabilizacyjnego.
- Naprężyć i zabezpieczyć pas za pomocą sprzączki.

Mocowanie wymienionego koła we wnęce na koło zapasowe przy użyciu elementu przedłużającego

Użyć elementu przedłużającego znajdującego się w skrzynce z narzędziami. Narzędzia samochodowe ⇨ 181.

- Odkręcić nakrętkę skrzydełkową w lewo i wyjąć dojazdowe koło zapasowe.



- Wyjąć element przedłużający ze skrzynki z narzędziami i wkręcić go na śrubę.
- Schować uszkodzone koło i zabezpieczyć je, dokręcając nakrętkę skrzydełkową w prawo.

Na wystającym kole można umieścić płytę podłogi.

Po wymianie lub naprawie uszkodzonego koła, przed zamocowaniem we wnęce koła zapasowego należy wymontować element przedłużający.

⚠ Ostrzeżenie

Przechowywanie nieodpowiednio zabezpieczonego podnośnika, koła samochodowego lub innego wyposażenia w przestrzeni bagażowej może być przyczyną obrażeń ciała. W trakcie gwałtownego hamowania lub kolizji niezabezpieczone przedmioty mogą uderzyć pasażera.

Podnośnik i narzędzia zawsze przechowywać w odpowiednich schowkach i zabezpieczać je przed przemieszczaniem.

Uszkodzone koło samochodowe zawsze umieszczać w przestrzeni bagażowej i zabezpieczać je pasem lub, jeśli można koło umieścić we wnęce koła zapasowego, nakrętką skrzydełkową.

Dojazdowe koło zapasowe

Założenie dojazdowego koła zapasowego może zmienić właściwości jezdne samochodu. Po

naprawieniu opony należy niezwłocznie zamontować koło standardowe.

Założyć można tylko jedno dojazdowe koło zapasowe. Nie przekraczać prędkości 80 km/h. Przed dojechaniem do zakrętu należy zwolnić. Dojazdowe koło zapasowe należy jak najszybciej zastąpić kołem standardowym.

Łańcuchy na koła ⇨ 185.

Opony o bieżniku kierunkowym

Opony o bieżniku kierunkowym należy zakładać w taki sposób, aby kierunek ich toczenia był zgodny z kierunkiem wskazywanym przez symbol (np. strzałkę) znajdujący się na boku opony.

W przypadku opon założonych niezgodnie ze wskazanym kierunkiem toczenia należy zastosować się do następujących wytycznych:

- Właściwości jezdne samochodu mogą być pogorszone. Po naprawieniu opony należy niezwłocznie zamontować koło standardowe.
- Szczególną ostrożność zachować podczas jazdy po mokrych lub zaśnieżonych nawierzchniach dróg.

Uruchamianie silnika przy użyciu przewodów rozruchowych

Nie uruchamiać silnika przy użyciu urządzeń do rozruchu awaryjnego.

W razie rozładowania akumulatora silnik można uruchomić za pomocą przewodów rozruchowych i akumulatora innego samochodu.

⚠ Ostrzeżenie

Zachować szczególną uwagę podczas uruchamiania przy wykorzystaniu przewodów rozruchowych. Wszelkie odstępstwa od poniższych instrukcji mogą prowadzić do obrażeń ciała i szkód spowodowanych eksplozją akumulatora lub uszkodzeniem układów elektrycznych obu pojazdów.

⚠ Ostrzeżenie

Unikać jego styczności z oczami, skórą, tkaninami i powierzchniami lakierowanymi. Elektrolit akumulatorowy zawiera kwas siarkowy, który przy bezpośrednim kontakcie może powodować oparzenia skóry oraz korozję elementów samochodu.

- Nie zbliżać się do akumulatora z otwartym ogniem lub źródłem iskiei.
- W temperaturach poniżej 0°C rozładowany akumulator może zamarznąć. Przed podłączeniem przewodów rozruchowych należy rozmrozić zamrożony akumulator.
- Podczas pracy z akumulatorem zakładać okulary i odzież ochronną.

- Akumulator wspomagający musi mieć takie samo napięcie zasilania (12 V) jak akumulator używany w samochodzie. Jego pojemność (wyrażona w Ah) nie może być dużo mniejsza od pojemności akumulatora rozładowanego.
- Należy korzystać z przewodów rozruchowych z izolowanymi zaciskami, o średnicy co najmniej 16 mm² (25 mm² w przypadku silników wysokoprężnych).
- Nie odłączać rozładowanego akumulatora od samochodowej instalacji elektrycznej.
- Wyłączyć wszystkie zbędne odbiorniki prądu.
- Nie pochyłać się nad akumulatorem w trakcie rozruchu.
- Nie dopuszczać do zetknięcia się zacisków przewodów rozruchowych.
- Podczas uruchamiania silnika przy użyciu przewodów rozruchowych samochodu nie powinny się stykać.

- Zaciągnąć hamulec postojowy, skrzynię biegów ustawić w położeniu neutralnym, automatyczną skrzynię biegów przestawić w położenie P.

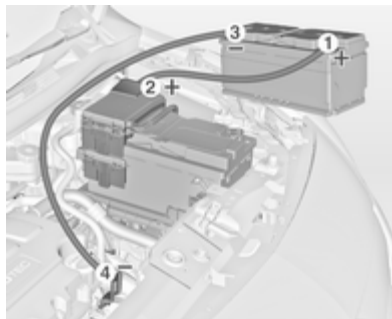

Kolejność podłączania przewodów:

1. Podłączyć jeden koniec czerwonego przewodu do bieguna dodatniego akumulatora wspomagającego.
2. Drugi koniec tego przewodu podłączyć do bieguna dodatniego rozładowanego akumulatora.

3. Podłączyć jeden koniec czarnego przewodu do bieguna ujemnego akumulatora wspomagającego.
4. Drugi koniec tego przewodu podłączyć do punktu styku z masą samochodu, np. do kadłuba silnika lub do połączenia śrubowego któregoś z elementów zawieszenia silnika. Miejsce podłączenia powinno znajdować się jak najdalej od rozładowanego akumulatora, jednak nie bliżej niż w odległości 60 cm.

Poprowadzić przewody w taki sposób, aby nie zaczepiły się przypadkowo o ruchome elementy silnika.

Uruchamianie silnika:

1. Uruchomić silnik samochodu z akumulatorem wspomagającym.
2. Po 5 minutach uruchomić silnik drugiego samochodu. Próby uruchomienia powinny być wykonywane w 1-minutowych odstępach i trwać nie dłużej niż 15 sekund.

3. Po uruchomieniu silniki obu samochodów powinny przez ok. 3 minuty pracować na biegu jałowym. W tym czasie przewody powinny pozostać podłączone.
4. W uruchamianym awaryjnie samochodzie włączyć dowolne urządzenie elektryczne (np. reflektory lub ogrzewanie szyby tylnej).
5. Przewody odłączać dokładnie w odwrotnej kolejności.

Holowanie

Holowanie awaryjne



Podważyć zaślepkę od dołu i wyjąć ją, ciągnąc w dół.

Ucho holownicze znajduje się w skrzynce z narzędziami samochodowymi ↗ 181.

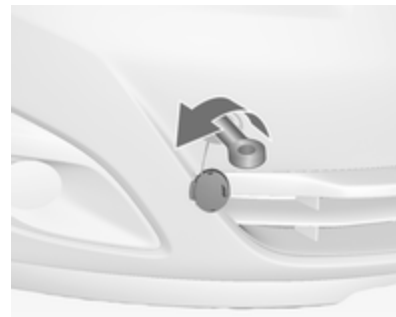

Wkręcić ucho holownicze, obracając je do oporu, i ustawić w położeniu poziomym.

Zacześć linkę holowniczą lub hol sztywny, co jest preferowanym rozwiązaniem.

Ucho holownicze można wykorzystywać wyłącznie do holowania, a nie wyciągania pojazdu.

Przeestroga

Gdy tylne siedzenia są zajęte przez pasażerów, aktywować blokady dziecięce w obu tylnych drzwiach. Blokady dziecięca drzwi ↻ 26.

Włączyć zapłon, aby odblokować kierownicę i umożliwić działanie świateł hamowania, sygnału dźwiękowego i wycieraczek.

Ustawić dźwignię zmiany biegów w położeniu neutralnym.

Włączyć światła awaryjne w obu pojazdach.

Przeestroga

Ruszać powoli, unikając szarpnięć. Przeciężenie holu może doprowadzić do uszkodzenia obydwóch samochodów.

Gdy silnik jest wyłączony, hamowanie oraz obracanie kierownicą wymagają użycia znacznie większej siły.

Włączyć recyrkulację powietrza i zamknąć szyby, aby do wnętrza pojazdu nie dostały się spaliny pojazdu holującego.

Wersje z automatyczną skrzynią biegów: Samochód musi być holowany zwrócony przodem do kierunku jazdy, z prędkością jazdy nieprzekraczającą 80 km/h i nie dalej niż na odległość 100 km. W innym przypadku lub w razie uszkodzenia przekładni przednia oś samochodu musi być podniesiona.

Należy skorzystać z pomocy warsztatu.

Po zakończeniu holowania wykręcić ucho holownicze.

Zamocować osłonę od dołu i docisnąć.

Holowanie innego pojazdu



Odłączyć osłonę u dołu, a następnie ściągnąć w dół.

Ucho holownicze znajduje się w skrzynce z narzędziami samochodowymi ↻ 181.



Wkręcić ucho holownicze, obracając je do oporu, i ustawić w położeniu poziomym.

Do holowania samochodu nie wolno wykorzystywać ucha mocującego, znajdującego się z tyłu samochodu, od spodu.

Zaczepić linkę holowniczą lub hol sztywny, co jest preferowanym rozwiązaniem.

Ucho holownicze można wykorzystywać wyłącznie do holowania, a nie wyciągania pojazdu.

Włączyć światła awaryjne w obu pojazdach.

Przeostroga

Ruszać powoli, unikając szarpnięć. Przeciążenie holu może doprowadzić do uszkodzenia obydwóch samochodów.

Po zakończeniu holowania wykręcić ucho holownicze.

Zamocować osłonę od dołu i docisnąć.

Pielęgnacja wizualna

Pielęgnacja nadwozia

Zamki

Zamki są fabrycznie zakonserwowane wysokogatunkowym środkiem smarnym. Środka rozmrażającego używać tylko w nagłych przypadkach, ponieważ usuwa on smar i negatywnie wpływa na działanie zamków. Po użyciu środka rozmrażającego nasmarować zamki w warsztacie.

Mycie

Lakier nadwozia jest narażony na działanie różnych czynników zewnętrznych. Z tego względu nadwozie samochodu należy regularnie myć i woskować.

W przypadku korzystania z myjni automatycznej zaleca się wybranie programu mycia z woskowaniem.

Ptasie odchody, martwe owady, ślady żywicy, pyłek kwiatowy i podobne zabrudzenia zmywać możliwie

szybko, gdyż ich skład chemiczny może powodować uszkodzenie lakieru.

W przypadku korzystania z myjni samochodowej należy postępować zgodnie z instrukcjami jej producenta. Wyłączyć wycieraczki przedniej i tylnej szyby. Zdjąć antenę i zewnętrzne elementy wyposażenia, takie jak bagażniki dachowe itp.

W przypadku ręcznego mycia samochodu pamiętać o dokładnym wypłukaniu wnętrza kół.

Oczyścić obrzeża oraz zagięcia otwartych drzwi, pokrywy komory silnika i klapy tylnej, a także osłonięte nimi fragmenty karoserii.

Zlecić warsztatowi nasmarowanie zawiasów wszystkich drzwi.

Komory silnika nie należy czyścić przy użyciu agregatu wysokociśnieniowego ani myjki wysokociśnieniowej.

Po umyciu dokładnie spłukać i wytrzeć nadwozie czystą, często opłukiwaną irchą. Do czyszczenia szyb używać innego kawałka irchy,

gdyż pozostałości środków konserwujących przeniesione na szyby mogą doprowadzić do pogorszenia widoczności.

Plam ze smoly nie wolno usuwać jakimikolwiek twardymi przedmiotami. Zaleca się użyć specjalnego środka w aerozolu.

Światła zewnętrzne

Klosze lamp i reflektorów są wykonane z tworzywa sztucznego. Do mycia lamp nie używać substancji żrących, ściernych, szorstkich ściereczek ani skrobaczek do szyb. Unikać czyszczenia ich na sucho.

Polerowanie i woskowanie

Nadwozie samochodu wymaga regularnego woskowania. Woskowanie lakieru jest konieczne zwłaszcza, gdy spływająca po nim woda nie tworzy drobnych kropelek. W przeciwnym razie dojdzie do wyschnięcia lakieru.

Polerowanie jest konieczne, tylko jeśli do lakieru przywarły substancje stałe lub nastąpiło jego zmatowienie i utrata połysku.

Pasta polerska z silikonem tworzy dodatkową warstwę ochronną, co eliminuje konieczność woskowania. Nie należy woskować ani polerować plastikowych elementów nadwozia.

Szyby i pióra wycieraczek

Używać miękkiej, niestrzępiącej się ściereczki lub kawałka irchy nawilżonego specjalnym środkiem do mycia szyb i środkiem do usuwania owadów.

Podczas czyszczenia ogrzewanej szyby tylnej uważać, aby nie uszkodzić nadrukowanego na niej uzwojenia grzejnego.

Do ręcznego usuwania lodu z szyb najlepiej nadają się dostępne w handlu skrobaczki o ostrej krawędzi. Skrobaczkę należy mocno dociskać do szyby, aby nie dostawały się pod nią żadne zabrudzenia, mogące porysować szybę.

Jeśli podczas pracy wycieraczek na szybie pojawiają się smugi, przetrzeć pióra miękką szmatką zwilżoną środkiem do mycia szyb.

Szyberdach

Do czyszczenia nie używać rozpuszczalników ani materiałów ściernych, paliw, środków żrących (np. środków do czyszczenia lakieru, roztworów zawierających aceton itp.), substancji kwasowych lub silnie zasadowych albo środków do szorowania. Na środkową część szyberdachu nie nanosić wosku ani środków do polerowania.

Koła i opony

Nie używać myjki wysokociśnieniowej.

Do czyszczenia obręczy kół użyć odpowiedniego środka o odczynie neutralnym.

Obręcze kół są lakierowane i można je konserwować tymi samymi środkami, co nadwozie.

Uszkodzenia lakieru

Drobne uszkodzenia lakieru należy usuwać za pomocą lakieru zaprawkowego, zanim utworzą się ogniska korozji. Naprawę poważniejszych uszkodzeń lakieru i usunięcie korozji należy zlecić warsztatowi.

Podwozie

Niektóre elementy podwozia są fabrycznie zabezpieczone warstwą PCW, a inne – trwałą powłoką woskową.

Po umyciu podwozia sprawdzić stan woskowej powłoki ochronnej. W razie potrzeby nanieść nową warstwę wosku.

Masy bitumiczno-kauczukowe mogą uszkodzić powłokę ochronną z PCW. Dlatego przeprowadzenie konserwacji podwozia zaleca się powierzyć warsztatowi.

Przed nastaniem sezonu zimowego i po jego zakończeniu należy oczyścić podwozie i zlecić sprawdzenie stanu woskowej powłoki ochronnej.

Hak holowniczy

Haka holowniczego nie należy czyścić przy użyciu agregatu wysokociśnieniowego ani myjki wysokociśnieniowej.

Pielęgnacja wnętrza kabiny

Wnętrze samochodu i tapicerka

Wnętrze samochodu, łącznie z przednią częścią deski rozdzielczej i elementami jej poszycia, należy czyścić suchą ściereczką lub specjalnym środkiem do czyszczenia wnętrza.

Deska rozdzielcza powinna być czyszczona tylko miękką, wilgotną ściereczką.

Tapicerkę z tkaniny najlepiej czyścić odkurzaczem i szczotką. Plamy należy usuwać za pomocą środka do czyszczenia tapicerki.

Do czyszczenia pasów bezpieczeństwa należy użyć letniej wody lub środka do czyszczenia wnętrza.

Przeestroga

Niezapięte rzepy w ubraniu mogą spowodować uszkodzenie tapicerki foteli.

To samo dotyczy ubrań z wszytymi ostrymi elementami, jak np. zamki błyskawiczne, paski lub ćwieki.

Elementy z tworzywa sztucznego i gumy

Do czyszczenia elementów z tworzywa sztucznego i gumy można użyć środków do czyszczenia nadwozia. W razie potrzeby użyć środka do czyszczenia wnętrza. Zabronione jest używanie jakichkolwiek innych substancji czyszczących, a zwłaszcza rozpuszczalników lub benzyny. Nie używać myjki wysokociśnieniowej.

Serwisowanie samochodu

Informacje ogólne	202
Zalecane płyny, środki smarne i części	203

Informacje ogólne

Informacje dotyczące czynności serwisowych

W celu zapewnienia ekonomicznej i bezpiecznej eksploatacji, a także utrzymania jak najdłuższej wysokiej wartości samochodu, wszelkie czynności związane z jego obsługą techniczną muszą być wykonywane w terminach określonych przez producenta.

Szczegółowy, aktualny harmonogram przeglądów serwisowych pojazdu jest dostępny w warsztacie.

Wyświetlacz serwisowy ⇨ 90.

Częstotliwość przeglądów serwisowych w Europie

Przeгляд pojazdu jest wymagany co 30 000 km lub co 1 rok, w zależności od tego co nastąpi pręcej, chyba że wyświetlacz serwisowy wskaże inaczej.

Europejski harmonogram przeglądów obowiązuje dla następujących krajów:

Andora, Austria, Belgia, Bośnia i Hercegowina, Bułgaria, Chorwacja, Cypr, Czechy, Dania, Estonia, Finlandia, Francja, Niemcy, Grecja, Grenlandia, Węgry, Islandia, Irlandia, Włochy, Łotwa, Litwa, Luksemburg, Macedonia, Malta, Czarnogóra, Holandia, Norwegia, Polska, Portugalia, Rumunia, Serbia, Słowacja, Słowenia, Hiszpania, Szwecja, Szwajcaria, Wielka Brytania.

Wyświetlacz serwisowy ⇨ 90.

Częstotliwość przeglądów serwisowych poza Europą

Przeгляд pojazdu jest wymagany co 15 000 km lub co 1 rok, w zależności od tego co nastąpi pręcej, chyba że wyświetlacz serwisowy wskaże inaczej.

Ten harmonogram obowiązuje w krajach niewymienionych na liście krajów objętych europejskim harmonogramem przeglądów serwisowych.

Wyświetlacz serwisowy ⇨ 90.

Potwierdzenia

Potwierdzenia przeglądu serwisowego są umieszczane w książeczce serwisowej i gwarancyjnej. Uzupełniane są dane o dacie i przebiegu wraz z pieczętką stacji serwisowej i podpisem osoby upoważnionej.

Należy upewniać się, że książeczka serwisowa i gwarancyjna jest prawidłowo wypełniana, stanowiąc ciągły dowód serwisowania, który jest wymagany podczas rozpatrywania zgłoszeń gwarancyjnych, a także może być cennym dodatkiem podczas sprzedaży samochodu.

Częstotliwość wymiany, wskaźnik zużycia oleju silnikowego

Częstotliwość czynności serwisowych jest uzależniona od kilku parametrów powiązanych ze sposobem eksploatacji.

Wskazania wyświetlacza serwisowego informują, kiedy należy wymienić olej silnikowy.

Wyświetlacz serwisowy ⇨ 90.

Zalecane płyny, środki smarne i części

Zalecane płyny i środki smarne

Należy korzystać wyłącznie z produktów przetestowanych i dopuszczonych do użytku. Uszkodzenia wywołane stosowaniem niedopuszczonych materiałów eksploatacyjnych nie są objęte gwarancją.

Ostrzeżenie

Materiały eksploatacyjne są substancjami niebezpiecznymi i mogą być trujące. Podczas czynności związanych z ich obsługą należy zachować ostrożność. Przestrzegać informacji podanych na opakowaniach.

Olej silnikowy

Olej silnikowy jest określany jakością oraz lepkością. Podczas wyboru oleju silnikowego należy kierować się przede wszystkim jego jakością – lepkość jest parametrem mniej ważnym. Jakość oleju zapewnia np. czystość podzespołów silnika, ochronę przed zużyciem oraz kontrolę nad starzeniem się oleju, a klasa lepkości stanowi informację o gęstości oleju w zakresach temperatur.

Nowy olej silnikowy wysokiej jakości Dexos 2™ jest najnowszym typem oleju, który zapewnia wysoką sprawność silników benzynowych i wysokoprężnych. W razie braku dostępności należy stosować inne oleje silnikowe o jakości określonej poniżej.

Jakość oleju silnikowego w przypadku użytkowania w Europie

Dexos 2™ = Wszystkie silniki benzynowe i wysokoprężne

Klasy alternatywne, gdy olej Dexos 2™ jest niedostępny:

GM-LL-A-025 = Silniki benzynowe
GM-LL-B-025 = Silniki wysokoprężne

Jakość oleju silnikowego w przypadku użytkowania poza Europą

Dexos 2™ = Wszystkie silniki benzynowe i wysokoprężne

Klasy alternatywne, gdy olej Dexos 2™ jest niedostępny:

GM-LL-A-025 = Silniki benzynowe
GM-LL-B-025 = Silniki wysokoprężne

Klasy alternatywne, gdy oleje GM-LL-A-025 i GM-LL-B-025 są niedostępne:

ACEA-A3/B3 lub A3/B4 = Silniki benzynowe
ACEA-A3/B4 = Silniki wysokoprężne bez filtra cząstek stałych (DPF)
ACEA-C3 = Silniki wysokoprężne z filtrem cząstek stałych (DPF)

Uzupełnianie oleju silnikowego

Oleje silnikowe różnych producentów i typów można ze sobą mieszać, o ile oba oleje spełniają wymagane dla silnika normy odnośnie jakości i lepkości.

Jeśli olej silnikowy o wymaganej jakości jest niedostępny, dolać można maksymalnie 1 litr oleju klasy ACEA C3 (tylko jeden raz, do najbliższej wymiany oleju). Lepkość zastosowanego oleju powinna odpowiadać jednej z klas wymienionych poniżej.

Stosowanie oleju klasy zaledwie ACEA A1/B1 lub A5/B5 jest surowo wzbronione, ponieważ w dłuższej perspektywie w określonych warunkach eksploatacyjnych mogą one powodować uszkodzenie silnika.

Dodatki do oleju silnikowego

Stosowanie dodatków do oleju silnikowego może doprowadzić do awarii i utraty gwarancji.

Klasy lepkości oleju silnikowego

Stosować wyłącznie oleje silnikowe o lepkościach SAE 5W-30, 5W-40, 0W-30 lub 0W-40.

Klasa lepkości SAE dostarcza informacji o gęstości oleju.

Olej o kilku klasach jest określany dwoma oznaczeniami. Pierwsze oznaczenie, zakończone literą W, wskazuje lepkość w niskich temperaturach, a drugie oznaczenie wskazuje lepkość w wysokich temperaturach. Odpowiednią klasę lepkości należy wybrać w zależności od minimalnej temperatury otoczenia.

- Do -25°C:
SAE 5W-30 lub SAE 5W-40
- Poniżej -25°C:
SAE 0W-30 lub SAE 0W-40

Płyn chłodzący i płyn niskokrzepliwy

Stosować wyłącznie płyn chłodzący o długim okresie użytkowania (LLC), z dodatkiem środka niskokrzepliwego oraz bez krzemianów.

Fabrycznie układ chłodzenia jest wypełniany płynem chłodzącym o mrozoodporności około -28°C i znakomitych właściwościach antykorozyjnych. Takie właściwości powinny być zachowywane przez cały rok. Stosowanie dodatków do płynu chłodzącego, które mają służyć jako dodatkowe zabezpieczenie antykorozyjne lub chronić przed niewielkimi nieszczelnościami może być przyczyną wystąpienia usterek. Roszczenia gwarancyjne związane z efektami stosowania dodatków do płynu chłodzącego będą odrzucane.

Płyn hamulcowy i sprzęgłowy

Stosować wyłącznie płyn hamulcowy przekraczający wymagania normy DOT4.

Z czasem płyn hamulcowy pochłania wilgoć z otoczenia, co ogranicza wydajność układu hamulcowego. W związku z tym w określonym odstępie czasu wymagana jest wymiana płynu hamulcowego.

Płyn hamulcowy należy przechowywać w szczelnie zamkniętym zbiorniku (dla uniknięcia pochłaniania wilgoci).

Upewnić się, że nie doszło do zanieczyszczenia płynu hamulcowego.

Dane techniczne

Identyfikacja pojazdu 206

Dane pojazdu 208

Identyfikacja pojazdu

Numer identyfikacyjny pojazdu



Numer identyfikacyjny pojazdu jest wybity na tabliczce znamionowej na płycie podłogowej, pod osłoną podłogową. Jest widoczny po ściągnięciu osłony.

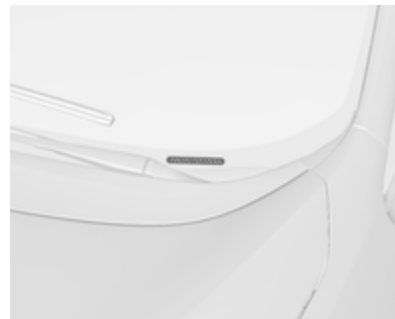

W innych wersjach samochodu numer identyfikacyjny może być również wybity na desce rozdzielczej i jest widoczny przez szybę przednią.

Tabliczka identyfikacyjna

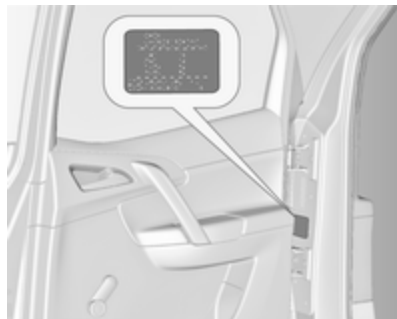

Tabliczka identyfikacyjna znajduje się na ramie prawych tylnych drzwi.



Informacje na tabliczce identyfikacyjnej:

- 1 = Producent
- 2 = Numer homologacji typu pojazdu
- 3 = Numer identyfikacyjny pojazdu
- 4 = Dopuszczalna masa całkowita pojazdu
- 5 = Dopuszczalna masa całkowita z przyczepą
- 6 = Maksymalne dopuszczalne obciążenie osi przedniej
- 7 = Maksymalne dopuszczalne obciążenie osi tylnej
- 8 = Dane charakterystyczne dla danego samochodu lub kraju

Łączne obciążenie osi przedniej i tylnej nie może przekroczyć dopuszczalnej masy całkowitej pojazdu. Na przykład przy maksymalnym obciążeniu osi przedniej obciążenie osi tylnej może być równe masie całkowitej pojazdu pomniejszonej o obciążenie osi przedniej.

Dane techniczne samochodu są podawane zgodnie z normami Unii Europejskiej. Producent zastrzega

sobie prawo do wprowadzania zmian. Dane zamieszczone w dowodzie rejestracyjnym samochodu mają pierwszeństwo w stosunku do tych z instrukcji obsługi.

Dane pojazdu

Dane techniczne silnika

Oznaczenie handlowe	1.4	1.4	1.4	1.3	1.7
Oznaczenie kodowe typu silnika	A14XER	A14NEL	A14NET	A13DTC	A17DT
Liczba cylindrów	4	4	4	4	4
Pojemność skokowa [cm ³]	1398	1364	1364	1248	1686
Moc silnika [kW]	74	88	103	55	74
przy obr./min	6000	4800-6000	4900-6000	4000	4000
Moment obrotowy [Nm]	130	175	200	180	260
przy obr./min	4000	1750-4800	1850-4900	1750-2500	1700-2550
Rodzaj paliwa	Benzyna	Benzyna	Benzyna	Olej napędowy	Olej napędowy
Minimalna liczba oktanowa (RON)					
zalecana:	95	95	95		
dopuszczalna:	98	98	98		
dopuszczalna:	91	91	91		
Zużycie oleju [l/1000 km]	0,6	0,6	0,6	0,6	0,6

Osiągi

Silnik	A14XER	A14NEL	A14NET	A13DTC	A17DT
Prędkość maksymalna ¹⁾ [km/h]					
Manualna skrzynia biegów	177	188	196	160	–
Automatyczna skrzynia biegów	–	–	–	–	172

Zużycie paliwa, emisja CO₂

Manualna / automatyczna skrzynia biegów.

Silnik	A14XER	A14NEL	A14NET	A13DTC	A17DT
cykl miejski [l/100 km]	7,9/–	8,0/–	8,8/–	5,9/–	–/8,6
cykl pozamiejski [l/100 km]	5,1/–	5,0/–	5,4/–	4,3/–	–/5,1
cykl mieszany [l/100 km]	6,1/–	6,1/–	6,7/–	4,9/–	–/6,4
CO ₂ [g/km]	144/–	143/–	156/–	129/–	–/168

¹⁾ Podaną prędkość maksymalną pojazd może osiągnąć przy masie własnej (bez kierowcy) z ładunkiem 200 kg. Wyposażenie dodatkowe może spowodować zmniejszenie rzeczywistej prędkości maksymalnej samochodu.

Masa pojazdu

Masa własna pojazdu w wersji podstawowej, bez żadnego wyposażenia opcjonalnego

	Silnik	Manualna skrzynia biegów	Automatyczna skrzynia biegów
Bez klimatyzacji/z klimatyzacją [kg]	A14XER	1360/1375	–
	A14NEL	1393/1408	–
	A14NET	1393/1408	–
	A13DTC	1437/1452	–
	A17DT	–	1503/1518

Masa własna pojazdu w wersji podstawowej, z kompletnym wyposażeniem opcjonalnym

	Silnik	Manualna skrzynia biegów	Automatyczna skrzynia biegów
Bez klimatyzacji/z klimatyzacją [kg]	A14XER	–/1571	–
	A14NEL	–/1613	–
	A14NET	–/1613	–
	A13DTC	–/1613	–
	A17DT	–	–/1701

Wymiary pojazdu

Długość [mm]	4288
Szerokość bez lusterek zewnętrznych [mm]	1812
Szerokość z dwoma lusterkami zewnętrznymi [mm]	1992
Wysokość (bez anteny) [mm]	1615
Długość podłogi przestrzeni bagażowej [mm]	815
Długość przestrzeni bagażowej po złożeniu tylnych foteli [mm]	1642
Szerokość przestrzeni bagażowej [mm]	1038
Wysokość przestrzeni bagażowej [mm]	803
Wysokość otworu załadunkowego przestrzeni bagażowej	791
Rozstaw osi [mm]	2644
Średnica zawracania [m]	11,1

Pojemności

Olej silnikowy

Silnik	A14XER	A14NEL	A14NET	A13DTC	A17DT
wraz z filtrem [l]	4,0	4,0	4,0	3,2	5,4
Pomiędzy oznaczeniami MIN i MAX [l]	1,0	1,0	1,0	1,0	1,0

Zbiornik paliwa

Pojemność znamionowa zbiornika benzyny/oleju napędowego [l]

54

Ciśnienie powietrza w oponach

Silnik	Opony	Ciśnienie zapewniające komfortową jazdę przy obciążeniu do 3 osób		Ciśnienie zapewniające ekonomiczne spalanie przy obciążeniu do 3 osób		Przy pełnym obciążeniu	
		Przód [kPa/bar] ([psi])	Tył [kPa/bar] ([psi])	Przód [kPa/bar] ([psi])	Tył [kPa/bar] ([psi])	Przód [kPa/bar] ([psi])	Tył [kPa/bar] ([psi])
A14XER	195/65 R15, 205/55 R16, 225/45 R17	230/2,3 (33)	210/2,1 (30)	280/2,8 (41)	260/2,6 (38)	250/2,5 (36)	320/3,2 (46)
	225/40 R18 ²⁾	230/2,3 (33)	210/2,1 (30)	–	–	250/2,5 (36)	320/3,2 (46)
A14NEL	195/65 R15, 205/55 R16, 225/45 R17	230/2,3 (33)	210/2,1 (30)	280/2,8 (41)	260/2,6 (38)	250/2,5 (36)	320/3,2 (46)
	225/40 R18 ²⁾	250/2,5 (36)	230/2,3 (33)	–	–	270/2,7 (39)	320/3,2 (46)
A14NET	205/55 R16, 225/45 R17	230/2,3 (33)	210/2,1 (30)	280/2,8 (41)	260/2,6 (38)	250/2,5 (36)	320/3,2 (46)
	225/40 R18 ²⁾	250/2,5 (36)	230/2,3 (33)	–	–	270/2,7 (39)	320/3,2 (46)

²⁾ Przy ograniczonym kącie skrętu kół.

Silnik	Opony	Ciśnienie zapewniające komfortową jazdę przy obciążeniu do 3 osób		Ciśnienie zapewniające ekonomiczne spalanie przy obciążeniu do 3 osób		Przy pełnym obciążeniu	
		Przód	Tył	Przód	Tył	Przód	Tył
		[kPa/bar] ([psi])	[kPa/bar] ([psi])	[kPa/bar] ([psi])	[kPa/bar] ([psi])	[kPa/bar] ([psi])	[kPa/bar] ([psi])
A13DTC	195/65 R15, 205/55 R16, 225/45 R17	230/2,3 (33)	210/2,1 (30)	280/2,8 (41)	260/2,6 (38)	250/2,5 (36)	320/3,2 (46)
	225/40 R18 ²⁾	230/2,3 (33)	210/2,1 (30)	–	–	250/2,5 (36)	320/3,2 (46)
A17DT	195/65 R15 ³⁾ , 205/55 R16, 225/45 R17	250/2,5 (36)	230/2,3 (33)	300/3,0 (43)	280/2,8 (41)	270/2,7 (39)	320/3,2 (46)
	225/40 R18 ²⁾	270/2,7 (39)	250/2,5 (36)	–	–	280/2,8 (41)	320/3,2 (46)
Wszystkie	Dojazdowe koło zapasowe	420/4,2 (61)	420/4,2 (61)	–	–	420/4,2 (61)	420/4,2 (61)

²⁾ Przy ograniczonym kącie skrętu kół.

³⁾ Dopuszczalne tylko w przypadku zastosowania pakietu ograniczającego masę pojazdu.

Wymiary montażowe haka holowniczego

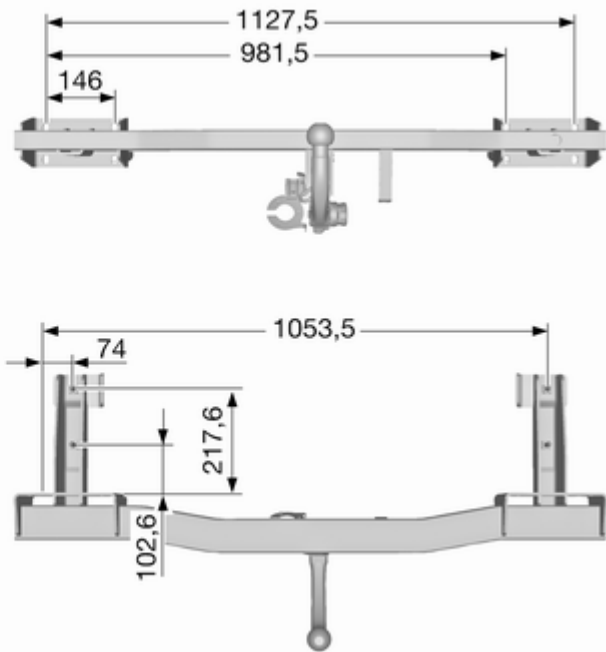
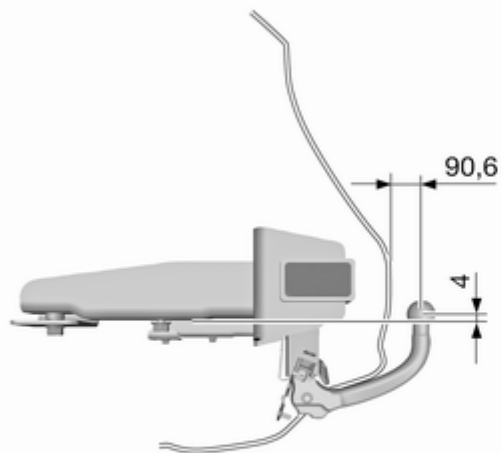

Informacje dla klienta

Rejestracja danych pojazdu i ich poufność 215

Rejestracja danych pojazdu i ich poufność

Rejestratory danych o zdarzeniach

Samochód ten jest wyposażony w kilka zaawansowanych układów sterujących i monitorujących dane pojazdu. Niektóre dane mogą być zapisywane podczas normalnej eksploatacji w celu ułatwienia napraw wykrytych usterek, a część danych jest zapisywana wyłącznie podczas wypadków lub gwałtownych manewrów grożących wypadkiem; dane takie są zapisywane przez układy zwane rejestratorami danych o zdarzeniach (EDR – ang. Event Data Recorder).

Układy te mogą zapisywać dane dotyczące stanu pojazdu i sposobu prowadzenia (np. prędkość obrotowa silnika, włączanie hamulców, zapięcie pasów bezpieczeństwa). Do odczytania tych danych wymagany jest specjalistyczny sprzęt i dostęp do pojazdu. Odczytanie danych może

nastąpić w autoryzowanej stacji obsługi. Niektóre dane są elektronicznie przekazywane do globalnego systemu diagnostycznego koncernu GM. Producent nie będzie uzyskiwał dostępu do danych o zdarzeniach drogowych ani udostępniał danych stronom trzecim za wyjątkiem niżej wymienionych sytuacji:

- za zgodą właściciela pojazdu lub, w przypadku dzierżawy, za zgodą dzierżawcy,
- w wyniku oficjalnego wniosku ze strony policji lub innego organu rządowego,
- w ramach obrony producenta w postępowaniach sądowych,
- w przypadkach określonych przez obowiązujące prawo.

Dodatkowo producent może korzystać z zebranych lub odzyskanych danych:

- w celach badań rozwojowych producenta,
- przy udostępnianiu do badań rozwojowych, jeśli jest to wymagane, zachowywana jest poufność i udostępniane są konkretne cele badań,
- w celach badań rozwojowych dane statystyczne niepowiązane z określonym pojazdem mogą być współdzielone z innymi organizacjami.

Indeks

A		
Adaptacyjne światła hamowania	145	
Akcesoria i modyfikacje		
samochodu	158	
Akumulator	164	
Akumulator, uruchamianie		
silnika przy użyciu przewodów		
rozruchowych	194	
Apteczka pierwszej pomocy	79	
Autoalarm	29	
Automatyczna kontrola		
prędkości	100, 149	
Automatyczna skrzynia biegów	140	
Automatyczne blokowanie		
zamek	25, 101	
Automatyczne sterowanie		
światłami	118	
Automatycznie przyciemniane	32	
B		
Bagażnik	27	
Bagażnik dachowy	79	
Bezpieczniki	175	
Blokada tylnych drzwi	26	
Boczne poduszki powietrzne	52	
C		
Centralny zamek	22	
Ciągnięcie przyczepy	156	
Ciśnienie oleju	99	
		Ciśnienie oleju silnikowego 99
		Ciśnienie powietrza w oponach
	 183, 212
		Czołowe poduszki powietrzne 51
		Czynnik jakości powietrza..... 129
		Czynności obsługowe
		wykonywane samodzielnie 160
		Czynności serwisowe 135, 202
		Czyszczenie samochodu..... 198
D		
		Dane samochodu 3
		Dane techniczne..... 208
		Dane techniczne silnika 208
		Deska rozdzielcza..... 11
		Docieranie nowego samochodu 136
		Dźwignia zmiany biegów 141
E		
		Elektroniczne programy jazdy ... 142
		Elektroniczny układ stabilizacji
		toru jazdy i kontroli trakcji 98
		Elektryczna regulacja 30
		Elementy sterujące na kierownicy 82
		Elementy sterujące na kole
		kierownicy 82

F

Filtr cząstek stałych	98, 139
Filtr cząstek stałych przy silniku wysokoprężnym	139
Filtr przeciwpyłkowy	134
Fotele tylne	43
Foteliki dziecięce	55
Foteliki dziecięce ISOFIX	60
Funkcja doświetlania światłami drogowymi.....	120
Funkcje układu oświetlenia.....	125

G

Garażowanie samochodu	158
Gazy spalinowe	139
Gazy wydechowe.....	139
Głębokość bieżnika	184
Gniazdko zasilania	88
Graficzny wyświetlacz informacyjny, kolorowy wyświetlacz informacyjny	104

H

Hamulce	145, 163
Hamulec postojowy.....	146
Hamulec postojowy sterowany elektrycznie	96
Holowanie awaryjne	196
Holowanie innego pojazdu	197

I

Immobilizer	30, 100
Informacje dotyczące czynności serwisowych	202
Informacje dotyczące przewożenia bagażu	80
Informacje ogólne	156

K

Karta pojazdu	20
Katalizator	140
Kierownica, podgrzewana.....	83
Kierunkowskaz	94
Kierunkowskazy boczne	173
Kłapa tylna.....	27
Klimatyzacja	128
Klimatyzacja sterowana elektrycznie	129
Klosze lamp, zaparowanie.....	123
Kluczyki	20
Kod.....	106
Koła i opony	182
Koło zapasowe	191
Komputer pokładowy	110
Komunikaty.....	106
Komunikaty pokazywane na wyświetlaczu	106
Kontrola nad pojazdem	136

Korzystanie z instrukcji obsługi	3
Kurtynowe poduszki powietrzne ..	53

L

Lampka kontrolna pasa bezpieczeństwa	94
Lampka kontrolna silnika	95
Lampki do czytania	124
Lampki kontrolne	91
Lampki w osłonach przeciwsłonecznych	124
Liczba oktanowa.....	208
Licznik przebiegu całkowitego	89
Licznik przebiegu dziennego	89
Lusterka.....	30, 31
Lusterka wewnętrzne.....	31
Lusterka zewnętrzne.....	30

Ł

Łańcuchy na koła	185
------------------------	-----

M

Manualna skrzynia biegów	144
Masa pojazdu	210
Miejsca mocowania fotelików dziecięcych	57
Mycie samochodu.....	198

N

Nadajnik zdalnego sterowania.....	21
Nagrzewnica dodatkowa	133
Narzędzia samochodowe	181
Nieruchome kratki nawiewu powietrza	134
Niski poziom paliwa	99
Numer identyfikacyjny pojazdu ..	206

O

Obrotomierz	89
Odblokowanie zamków samochodu	6
Odcinanie dopływu paliwa	138
Odpowietrzanie układu paliwowego silnika wysokoprężnego	165
Ograniczona moc silnika	100
Ogrzewanie	43
Ogrzewanie fotela.....	43
Ogrzewanie tylnej szyby	34
Ogrzewanie, wentylacja i klimatyzacja	15
Okresowe włączanie klimatyzacji	135
Olej.....	161
Olej silnikowy	161
Opony zimowe	182
Osiągi	209

Oslona przestrzeni bagażowej	75
Oslony ozdobne	185
Oslony przeciwsłoneczne	34
Ostrzeżenia akustyczne	109
Ostrzeżenia	109
Oświetlenia tablicy rejestracyjnej	174
Oświetlenie.....	117
Oświetlenie asekuracyjne	125
Oświetlenie konsoli środkowej .	125
Oświetlenie powitalne.....	125
Oświetlenie wejścia	125
Oświetlenie wnętrza	123, 174
Oznaczenia Niebezpieczeństwo, Ostrzeżenie, Przystroga	4
Oznakowanie opon	182

P

Paliwo do silników benzynowych	153
Paliwo do silników wysokoprężnych	153
Parkowanie	18, 138
Pasy.....	46
Pasy bezpieczeństwa	8, 46
Personalizacja.....	112
Personalizacja ustawień	112
Pielęgnacja nadwozia	198
Pielęgnacja wnętrza kabiny	200

Płyn chłodzący	162
Płyn do spryskiwaczy	163
Płyn hamulcowy	163
Płyn niskokrzepły.....	162
Podgrzewane koło kierownicy	83
Podgrzewanie	31
Podgrzewanie wstępne silnika	98
Podłokietnik	41, 45
Podświetlenie wskaźników	175
Poduszki powietrzne	50
Poduszki powietrzne i napinacze pasów bezpieczeństwa	95
Pojemności	211
Pokrywa silnika	160
Położenia kluczyka w wyłączniku zapłonu	137
Poziomowanie reflektorów	119
Pozycja fotela	38
Prędkościomierz	89
Przednie światła przeciwmgielne	122
Przedni schowek	63
Przełącznik świateł	117
Przerwa w dopływie prądu	143
Przestrzeń bagażowa	73
Przystosowanie reflektorów do wymogów przepisów innych krajów	119

Q			
Quickheat.....	133		
R			
Reflektory.....	118		
Reflektory halogenowe	166		
Regulacja foteli	6		
Regulacja foteli przednich	39		
Regulacja lusterek	8		
Regulacja położenia kierownicy	9, 82		
Regulacja wysokości zagłówków ...	8		
Regulowane kratki nawiewu powietrza	133		
Rejestratory danych o zdarzeniach	215		
Ręczne przyciemnianie	31		
Rozmiar opony i koła, zmiana....	184		
Ruszenie	17		
S			
Schówek na okulary	63		
Schówek pod fotelem	63		
Schówek w desce rozdzielczej	61		
Schówek w podłokietniku	64		
Siatka zabezpieczająca	76		
Składane stoliki	78		
Składanie	31		
Skrzynia biegów	16		
Skrzynka bezpieczników.....	177		
		Skrzynka bezpieczników w desce rozdzielczej	178
		Skrzynka bezpieczników w komorze silnika	177
		Skrzynka bezpieczników w przestrzeni bagażowej	179
		Sterowanie podświetleniem wskaźników	123
		Sygnalizacja skrętu i zmiany pasa ruchu	121
		Sygnalizator otwartych drzwi	101
		Sygnał dźwiękowy	13, 83
		Sygnał świetlny	118
		Symbole	4
		System adaptacyjnego oświetlenia drogi	100, 120, 168
		System Brake Assist	147
		System Flex-Fix.....	64
		System Hill Start Assist	147
		Szyberdach	35
		Szyby.....	32
		Szyby sterowane elektrycznie	32
		Szyby sterowane ręcznie	32
		Ś	
		Światła awaryjne	121
		Światła cofania	123
		Światła do jazdy dziennej ..	100, 118
		Światła drogowe	100, 118
		Światła pozycyjne	122
		Światła przeciwmgielne	100, 122, 171
		Światła tylne	171
		Światła zewnętrzne	12, 100
		T	
		Tabliczka identyfikacyjna	207
		Tapicerka, czyszczenie.....	200
		Temperatura zewnętrzna	87
		Trójkąt ostrzegawczy	78
		Tryb manualny	142
		Trzypunktowe pasy bezpieczeństwa	48
		Tylna osłona podłogowa	75
		Tylne drzwi	27
		Tylne światła przeciwmgielne	122
		Tylne światło przeciwmgielne	100
		Tylny schówek	74
		Tylny system transportowy	64
		U	
		Ucha mocujące Top-Tether.....	60
		Ucho holownicze.....	196
		Uchwyty na napoje	61
		Układ ABS	97, 145
		Układ hamulcowy i sprzęgłowy	96
		Układ kontroli trakcji	147
		Układ kontroli trakcji wyłączony ...	98
		Układ ładowania akumulatora	95
		Układ ogrzewania i wentylacji ...	127

Układ poprawiający stabilność przyczepy	157	Wskaźnik temperatury płynu chłodzącego.....	90	Z	
Układ stabilizacji toru jazdy	148	Wskaźnik temperatury płynu chłodzącego silnika	90	Zabezpieczenie akumulatora przed rozładowaniem	126
Układ stabilizacji toru jazdy wyłączony	98	Wskaźnik wymaganego przeglądu	96	Zabezpieczenie przed kradzieżą .	28
Układ sterowania ogrzewania, wentylacji i klimatyzacji, serwis.....	135	Wspomaganie układu kierowniczego o regulowanej sile	97	Zachowanie się pojazdu i zalecenia dotyczące jazdy z przyczepą	156
Układ ułatwiający parkowanie ...	151	Wspornik do przewożenia rowerów.....	64	Zaczepy stabilizacyjne	76
Układ wykrywania spadku ciśnienia w oponach	99, 183	Wycieraczka/spryskiwacz tylnej szyby	86	Zaglówki	37
Ultradźwiękowy układ ułatwiający parkowanie	97	Wycieraczki/spryskiwacze przedniej szyby	84	Zalecane płyny i środki smarne .	203
Uruchamianie silnika 137		Wycieraczki i spryskiwacze	14	Zaparowanie kloszy lamp	123
Uruchamianie silnika przy użyciu przewodów rozruchowych	194	Wykrywanie tunelu.....	118	Zegar	87
Ustawienia zapisywane	22	Wyłączanie poduszek powietrznych	53, 95	Zestaw do naprawy opon	185
Usterka	143	Wymiana piór wycieraczek	165	Złomowanie samochodu	159
Usterka hamulca postojowego sterowanego elektrycznie	97	Wymiana żarówki	166	Zmiana biegu na wyższy	97
Uzupełnianie paliwa	154	Wymiary montażowe haka holowniczego	214	Zmiana koła	189
W		Wymiary pojazdu	211	Zmiana opony.....	189
Wentylacja.....	127	Wypukły kształt lusterek	30	Zmiana rozmiaru opony i koła ...	184
Widok ogólny deski rozdzielczej ..	11	Wyświetlacz informacyjny kierowcy	101	Zużycie paliwa, emisja CO ₂	155, 209
Wloty powietrza	134	Wyświetlacz serwisowy	90		
Wprowadzenie	3	Wyświetlacz skrzyni biegów	140		
Wskaźniki.....	89				
Wskaźnik poziomu paliwa	90				