

OPEL INSIGNIA

Instrukcja obsługi



Wir leben Autos.



Spis treści

Wprowadzenie	2
W skrócie	6
Kluczyki, drzwi i szyby	21
Fotele, elementy bezpieczeństwa	45
Schowki	67
Wskaźniki i przyrządy	83
Oświetlenie	127
Ogrzewanie, wentylacja i klimatyzacja	139
Prowadzenie i użytkowanie	150
Pielęgnacja samochodu	212
Serwisowanie samochodu	261
Dane techniczne	265
Informacje dla klienta	330
Indeks	332

Wprowadzenie

Paliwo	Oznaczenie	<input type="text"/>		
Olej silnikowy	Klasa	<input type="text"/>		
	Lepkość	<input type="text"/>		
Ciśnienie w oponach	Rozmiar opon		Przód	Tył
	Opony letnie	<input type="text"/>	<input type="text"/>	<input type="text"/>
	Opony zimowe	<input type="text"/>	<input type="text"/>	<input type="text"/>
Masy	Dopuszczalna masa całkowita pojazdu	<input type="text"/>		
	- Masa własna, model podstawowy	<input type="text"/>		
	= Ładowność	<input type="text"/>		

Dane samochodu

Na poprzedniej stronie należy wprowadzić dane samochodu, dzięki czemu będą łatwo dostępne. Informacje te można znaleźć w rozdziałach „Serwisowanie samochodu” i „Dane techniczne”, a także na tabliczce identyfikacyjnej samochodu.

Wprowadzenie

Niniejszy samochód stanowi inteligentnie zaprojektowane połączenie zaawansowanych technologii i bezpieczeństwa, ponadto jest przyjazny środowisku naturalnemu i ekonomiczny w użyciu.

Ta Instrukcja obsługi zapewni użytkownikowi wszystkie informacje, jakie są potrzebne, by prowadzić samochód bezpiecznie i wydajnie.

Również pasażerowie powinni być świadomi zagrożeń związanych z nieprawidłową eksploatacją.

Kierowca musi zawsze postępować zgodnie z przepisami prawa kraju, w którym obecnie się znajduje. Przepisy te mogą odbiegać od informacji zawartych w tej instrukcji obsługi.

Słowo „warsztat” używane w niniejszej publikacji oznacza centrum Opel Partner. W przypadku wersji zasilanych gazem zalecamy serwisowanie samochodu w warsztacie firmy Opel upoważnionym do obsługi technicznej tego typu pojazdów.

Wszystkie centra Opel Partner oferują najwyższy poziom usług po konkurencyjnych cenach. Doświadczony i przeszkolony przez Opla personel pracuje zgodnie ze specjalnymi instrukcjami serwisowymi.

Dokumentacja dostarczona wraz z samochodem powinna zawsze być przechowywana w jego wnętrzu, tak aby była łatwo dostępna.

Korzystanie z instrukcji obsługi

- W niniejszej instrukcji uwzględniono wszystkie opcje oraz elementy wyposażenia dostępne dla tego modelu. **Niektóre opisy, włączając w to ilustracje ekranów oraz funkcje menu, mogą nie odnosić się do używanego pojazdu ze względu na występowanie różnych wariantów, wersji dostępnych w wybranych krajach, wyposażenia specjalnego oraz akcesoriów.**
- Rozdział „W skrócie” zawiera przegląd najważniejszych funkcji samochodu.
- Spis treści znajdujący się na początku podręcznika oraz w każdym rozdziale ułatwia zlokalizowanie szukanych informacji.
- Indeks umożliwi odnalezienie wszystkich wystąpień szukanej informacji w całej instrukcji obsługi.

- Niniejsza Instrukcja obsługi dotyczy wersji z kierownicą po lewej stronie. Wskazówki i procedury dotyczące wersji z kierownicą po prawej stronie są bardzo podobne.
- W Instrukcji obsługi wykorzystano fabryczne oznaczenia silników. Odpowiadające im oznaczenia handlowe można znaleźć w rozdziale „Dane techniczne”.
- Informacje dotyczące kierunku, np. w lewo lub w prawo bądź do przodu lub do tyłu, zawsze podawane są względem kierunku jazdy.
- Wyświetlane ekrany mogą być niedostępne w języku polskim.
- Wyświetlane komunikaty i napisy występujące na etykietach we wnętrzu pojazdu pisane są czcionką **pogrubioną**.

Oznaczenia Niebezpieczeństwo, Ostrzeżenie, Przewaga

⚠ Niebezpieczeństwo

Akapity oznaczone słowem **⚠ Niebezpieczeństwo** zawierają informacje o zagrożeniach wiążących się z ryzykiem śmierci. Zlekceważenie podanych informacji może doprowadzić do śmierci.

⚠ Ostrzeżenie

Tekst oznaczony jako **⚠ Ostrzeżenie** zawiera informacje o zagrożeniu wypadkiem lub obrażeniami ciała. Zlekceważenie podanych informacji może doprowadzić do odniesienia obrażeń.

Przewaga

Tekst oznaczony słowami **Przewaga** zawiera informacje o możliwości uszkodzenia samochodu. Zlekceważenie podanych informacji może doprowadzić do uszkodzenia samochodu.

Symbole

Odwołania do innych stron instrukcji są oznaczone symbolem ↗. Symbol ↗ należy czytać jako „patrz strona”.

Życzymy szerokiej drogi!

Adam Opel AG

W skrócie

Informacje dotyczące pierwszej jazdy

Odblokowanie zamków samochodu



Aby odblokować drzwi i klapę bagażnika, nacisnąć przycisk . Otworzyć drzwi, ciągnąc za klamkę. Aby otworzyć klapę tylną, pociągnąć przycisk pod listwą ozdobną.

Naciśnięcie przycisku  spowoduje odblokowanie i otwarcie wyłącznie klapy bagażnika.

Nadajnik zdalnego sterowania ↪ 22, centralny zamek ↪ 23, przestrzeń bagażowa ↪ 28.

Regulacja foteli przednich

Regulacja pozycji fotela



Pociągnąć za uchwyt, przesunąć fotel, zwolnić uchwyt.

Pozycja fotela ↪ 47, regulacja fotela ↪ 47.

Niebezpieczeństwo

Aby możliwe było bezpieczne napełnienie poduszki powietrznej, siedząc w fotelu, nie zbliżać się do kierownicy na odległość mniejszą niż 25 cm.

Regulacja oparcia fotela



Pociągnąć dźwignię, ustawić nachylenie i zwolnić dźwignię. Mechanizm fotela powinien się zatrzasnąć w wybranym położeniu. Pozycja fotela ⇨ 47, regulacja fotela ⇨ 47.

Regulacja wysokości siedziska fotela

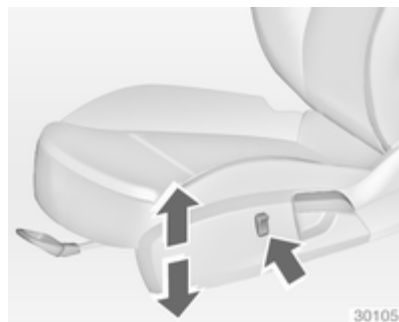

Nacisnąć przełącznik

Góra = podnoszenie siedziska
Dół = opuszczanie siedziska

Pozycja fotela ⇨ 47, regulacja fotela ⇨ 47.

Regulacja nachylenia fotela

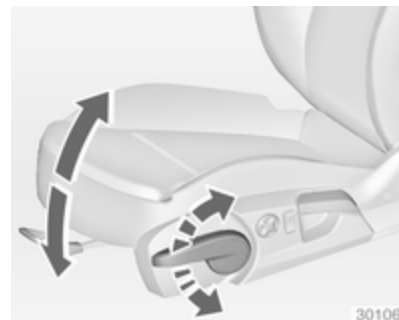

Ustawić siedzisko na odpowiedniej wysokości, przemieszczając kilkakrotnie dźwignię w górę lub w dół.

W górę = podnoszenie przodu siedziska

W dół = opuszczanie przodu siedziska

Pozycja fotela ⇨ 47, regulacja fotela ⇨ 47.

Elektryczna regulacja fotela



Korzystać z przełączników.

- Pozycja fotela = przesunąć przełącznik (1) w przód/w tył
- Wysokość siedziska fotela = przesunąć przełącznik (1) w górę/w dół
- Nachylenie fotela = przesunąć przełącznik (1) z przodu w górę/w dół
- Oparcie fotela = obrócić przełącznik (2) w przód/w tył

Regulacja wysokości zagłówków

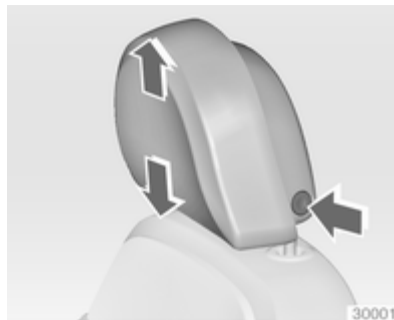

Nacisnąć przycisk zwalniający, ustawić wysokość zagłówka i zablokować.

Zagłówki ⇨ 45.

Pasy bezpieczeństwa



Wyciągnąć pas bezpieczeństwa i zatrzasnąć klamrę w zamku. Pas nie może być poskręcany i musi ściśle przylegać do ciała. Oparcia foteli nie powinny być zbyt odchyłone do tyłu (maksymalny kąt odchylenia wynosi około 25°).

W celu odpięcia pasa nacisnąć czerwony przycisk na zamku pasa.

Pozycja fotela ⇨ 47, pasy bezpieczeństwa ⇨ 53, poduszki powietrzne ⇨ 57.

Regulacja lusterek

Lusterko wewnętrzne

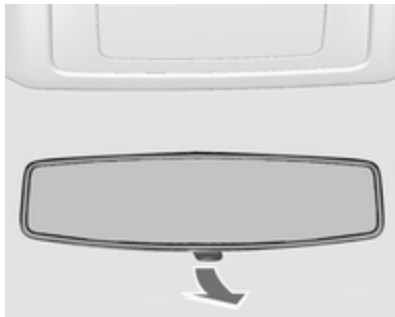

W celu zmniejszenia intensywności światła odbijającego się w lusterku zmienić położenie dźwigni znajdującej się w dolnej części lusterka.

Lusterko wewnętrzne ⇨ 38,
wewnętrzne lusterko
elektrochromatyczne ⇨ 38.

Lusterka zewnętrzne



Wybrać żądane lusterko zewnętrzne i przeprowadzić jego regulację.

Wypukłe lusterka zewnętrzne ⇨ 36,
elektryczna regulacja ⇨ 36,
składanie lusterek zewnętrznych
⇨ 36, podgrzewane lusterka
zewnętrzne ⇨ 37.

Regulacja położenia kierownicy

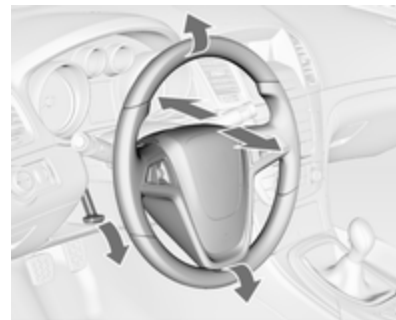

Odblokować dźwignię, wyregulować położenie kierownicy, a następnie zablokować dźwignię i upewnić się, że kierownica jest prawidłowo unieruchomiona. Nie dokonywać regulacji kierownicy, jeśli samochód nie został unieruchomiony i nie wyłączono blokady kierownicy.

Poduszki powietrzne ⇨ 57,
położenia kluczyka w wyłączniku
zapłonu ⇨ 151.

Widok ogólny deski rozdzielczej

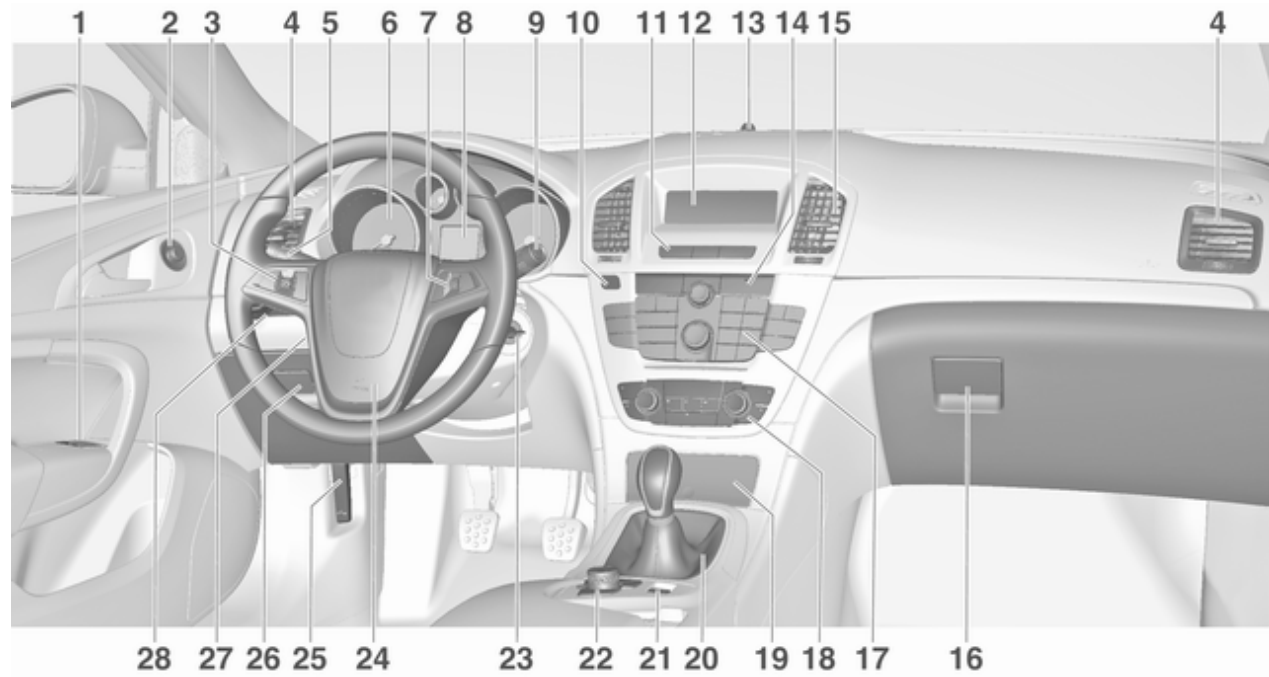

1	szyb sterowanych elektrycznie, 39	7	Elementy sterujące na kole kierownicy 83	14	Tryb sportowy 170
2	Lusterka zewnętrzne 36	8	Wyświetlacz informacyjny kierowcy 105		Tryb podróży 170
3	Automatyczna kontrola prędkości 172	9	Wycieraczka i spryskiwacze przedniej szyby, spryskiwacze reflektorów, wycieraczka i spryskiwacz tylnej szyby 85		Układ kontroli trakcji 168
	Adaptacyjny układ automatycznej kontroli prędkości 174	10	Przycisk Eco systemu stop-start 153		Układ stabilizacji toru jazdy 169
	System ostrzegania o zderzeniu czołowym 182		Przełącznik rodzaju paliwa ... 93		Układ ułatwiający parkowanie 189
4	Boczne kratki nawiewu powietrza 147	11	Centralny zamek 23		Zaawansowany układ ułatwiający parkowanie 189
5	Sygnalizacja skrętu i zmiany pasa ruchu, sygnał świetlny, światła mijania i drogowe, funkcja doświetlania światłami drogowymi 133		Światła awaryjne 132		System ostrzegania o opuszczeniu pasa ruchu 198
	Oświetlenie asekuracyjne .. 137		Lampka kontrolna informująca o wyłączeniu poduszek powietrznych 98		Podgrzewane koło kierownicy 84
	Światła pozycyjne 134		Lampka kontrolna informująca o niezapiętym pasie bezpieczeństwa pasażera na przednim fotelu 97	15	Środkowe kratki nawiewu powietrza 147
	Przyciski wyświetlacza informacyjnego kierowcy 105	12	Wyświetlacz informacyjny .. 110	16	Schówek w desce rozdzielczej 67
6	Wskaźniki i przyrządy 91	13	Dioda sygnalizująca stan autoalarmu 33	17	Pokrętło wielofunkcyjne 110
				18	Układ sterowania ogrzewania, wentylacji i klimatyzacji 139
				19	Popielniczka 90

20	Dźwignia zmiany biegów, manualna skrzynia biegów	163
	Automatyczna skrzynia biegów	158
21	Hamulec postojowy sterowany elektrycznie	166
22	Moduł wielofunkcyjny	110
23	Wyłącznik zapłonu z blokadą kierownicy	151
24	Sygnal dźwiękowy	84
	Poduszka powietrzna po stronie kierowcy	57
25	Dźwignia otwierania pokrywy silnika	214
26	Schówek	68
	Skrzynka bezpieczników	235
27	Regulacja położenia kierownicy	83
28	Przełącznik świateł	127
	Poziomowanie reflektorów	129
	Przednie światła przeciwmgienne	133

Tylne światło przeciwmgienne	134
Podświetlenie wskaźników	135

Światła zewnętrzne



Przełącznik obrotowy świateł

- AUTO** = automatyczne sterowanie
światłami: światła
zewnętrzne są włączane i
wyłączane automatycznie
- ☰ = włączenie lub wyłączenie
automatycznego układu
oświetlenia
- ☞☛ = światła pozycyjne
- ☞☛☞☛ = światła mijania

Naciśnięcie przełącznika świateł

☞D = przednie światła
przeciwnie

☞L = tylne światło przeciwnie

Oświetlenie ⇨ 127.

Sygnal świetlny, światła drogowe i mijania

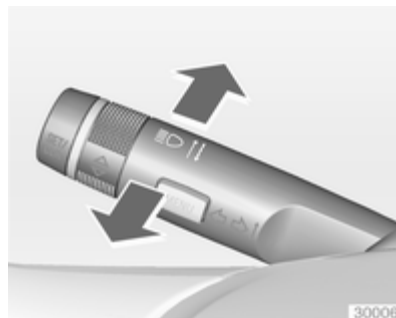

sygnal świetlny = pociągnąć dźwignię
 światła drogowe = popchnąć dźwignię
 światła mijania = popchnąć lub pociągnąć dźwignię

Automatyczne sterowanie światłami
 ⇨ 128, światła drogowe ⇨ 128,
 sygnal świetlny ⇨ 128.

Sygnalizacja skrętu i zmiany pasa ruchu



dźwignia w górę = prawe kierunkowskazy
 dźwignia w dół = lewe kierunkowskazy

Sygnalizacja skrętu i zmiany pasa ruchu ⇨ 133, światła pozycyjne ⇨ 134.

Światła awaryjne



Do ich obsługi służy przycisk .
Światła awaryjne ⇨ 132.

Sygnał dźwiękowy



Nacisnąć przycisk .

Wycieraczki i spryskiwacze

Wycieraczka przedniej szyby

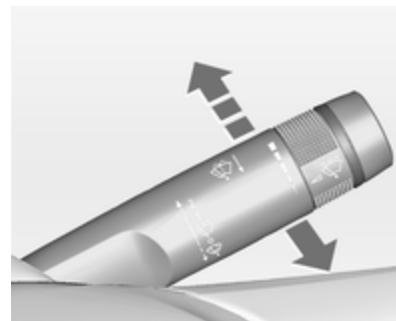

- 2** = praca szybka
- 1** = praca powolna
-  = praca przerywana lub praca automatyczna sterowana czujnikiem deszczu
- = wyłączona

Aby przetrzeć szybę przednią tylko raz w sytuacji, gdy wycieraczki są wyłączone, wystarczy popchnąć ich dźwignię w dół.

Wycieraczka przedniej szyby ↗ 85,
wymiana pióra wycieraczki ↗ 220.

Spryskiwacze przedniej szyby i zmywacze reflektorów

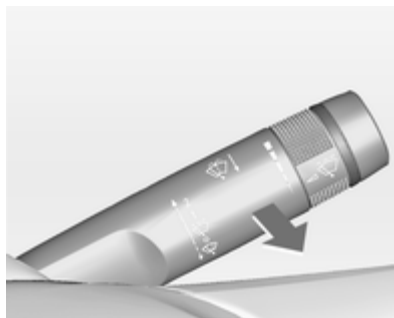

Pociągnąć dźwignię.

Spryskiwacze przedniej szyby i
zmywacze reflektorów ↗ 85, płyn do
spryskiwaczy ↗ 217.

Wycieraczka tylnej szyby

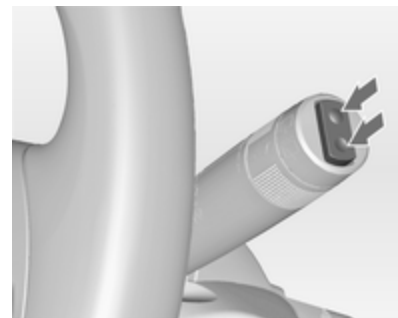

W celu włączenia wycieraczki tylnej
szyby nacisnąć przełącznik:

górna część przełącznika	= praca ciągła
dolna część przełącznika	= praca przerywana
położenie środkowe	= wyłączona

Spryskiwacz tylnej szyby



Popchnąć dźwignię.

Szyba tylna zostanie spryskana płynem, a wycieraczka wykona kilka cykli pracy.

Wycieraczka/spryskiwacz tylnej szyby ↗ 87.

Ogrzewanie, wentylacja i klimatyzacja

Ogrzewanie tylnej szyby,
ogrzewanie lusterek
zewnętrznych



Ogrzewanie można włączyć,
naciskając przycisk .

Ogrzewanie tylnej szyby ↗ 41.

Usuwanie zaparowania oraz oblodzenia szyb



Nacisnąć przycisk .

Pokrętko temperatury ustawić w położeniu najmocniejszego ogrzewania.

Włączyć chłodzenie .

Włączyć ogrzewanie tylnej szyby .

Układ sterowania ogrzewania,
wentylacji i klimatyzacji ↗ 139.

Skrzynia biegów

Manualna skrzynia biegów



Bieg wsteczny: po zatrzymaniu pojazdu nacisnąć pedał sprzęgła, wcisnąć przycisk zwalniający znajdujący się na dźwigni zmiany biegów i włączyć bieg.

Jeśli biegu nie można włączyć, ustawić dźwignię w położeniu neutralnym, zwolnić i ponownie wcisnąć pedał sprzęgła, a następnie ponownie wybrać bieg.

Manualna skrzynia biegów ⇨ 163.

Automatyczna skrzynia biegów



- P** = położenie postojowe
- R** = bieg wsteczny
- N** = położenie neutralne
- D** = położenie jazdy

Tryb manualny: przesunąć dźwignię zmiany biegów z położenia **D** w lewo.

- +** = wyższy bieg
- = niższy bieg

Dźwignię można przestawić z położenia **P** tylko przy włączonym zapłonie i wciśniętym pedale

hamulca. W celu przestawienia dźwigni zmiany biegów w położenie **P** lub **R** wcisnąć przycisk zwalniający. Automatyczna skrzynia biegów ⇨ 158.

Ruszanie

Czynności kontrolne przed jazdą

- Sprawdzić ciśnienie powietrza w oponach i stan opon ↪ 239, ↪ 295.
- Sprawdzić poziom oleju silnikowego i innych płynów ↪ 215.
- Sprawdzić, czy wszystkie okna, lusterka i światła zewnętrzne działają prawidłowo, nie są zabrudzone, zaśnieżone lub oblodzone oraz czy tablice rejestracyjne są czyste i czytelne.
- Sprawdzić, czy ustawienie lusterek, foteli i pasów bezpieczeństwa jest prawidłowe ↪ 36, ↪ 47, ↪ 54.
- Rozpędzić samochód do niewielkiej prędkości i sprawdzić poprawność działania hamulców (zwłaszcza gdy są one mokre).

Uruchamianie silnika

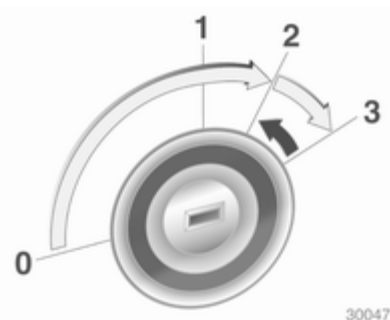

- Obrócić kluczyk w położenie **1**
- obrócić częściowo koło kierownicy w celu zwolnienia jego blokady
- wcisnąć pedały sprzęgła i hamulca
- w przypadku skrzyni automatycznej wybrać położenie **P** lub **N**
- nie wciskać pedału przyspieszenia

- silniki wysokoprężne: obrócić kluczyk w położenie **2** w celu włączenia wstępnego podgrzewania silnika i odczekać, aż zgaśnie lampka kontrolna 
 - obrócić kluczyk zapłonu w położenie **3** i zwolnić
- Uruchamianie silnika ↪ 151.

System stop-start



Jeżeli pojazd porusza się z małą prędkością lub stoi w miejscu i spełnione są pewne warunki, funkcję Autostop można włączyć w następujący sposób:

- Wcisnąć pedał sprzęgła
- ustawić dźwignię zmiany biegów w położeniu neutralnym
- zwolnić pedał sprzęgła

Włączenie funkcji Autostop jest sygnalizowane ustawieniem wskazówki obrotomierza w pozycji **AUTOSTOP**.

Aby ponownie uruchomić silnik, wcisnąć ponownie pedał sprzęgła. System stop-start ⇨ 153.

Parkowanie

- Zawsze zaciągać hamulec postojowy. Zaciągać ręczny hamulec postojowy bez wciskania przycisku zwalniającego. W przypadku parkowania na pochyłości zaciągać hamulec postojowy z maksymalną siłą. Jednocześnie wcisnąć pedał hamulca, aby zmniejszyć działające siły.

W pojeździe wyposażonym w hamulec postojowy sterowany elektrycznie pociągnąć przełącznik (Ⓢ) i przytrzymać przez około jedną sekundę.

- Wyłączyć silnik. Obrócić kluczyk zapłonu w położenie 0 i wyjąć z wyłącznika. Obrócić koło kierownicy aż do jego zablokowania.

W samochodzie z automatyczną skrzynią biegów kluczyk można wyjąć dopiero po ustawieniu dźwigni w położeniu **P**.

- Jeśli samochód został zaparkowany na równej, poziomej

nawierzchni lub na wzniesieniu – w taki sposób, że jest skierowany w górę, przed wyłączeniem zapłonu wybrać pierwszy bieg lub ustawić dźwignię zmiany biegów w położeniu **P**. Należy także skrócić koła przednie w stronę przeciwną do krawężnika.

Jeśli samochód został zaparkowany na wzniesieniu przodem w dół, przed wyłączeniem zapłonu wybrać bieg wsteczny lub ustawić dźwignię zmiany biegów w położeniu **P**. Koła przednie należy skrócić w stronę krawężnika.

- Zablokować zamki samochodu, naciskając przycisk  nadajnika zdalnego sterowania.
Włączyć autoalarm ⇨ 33.
- Nie parkować samochodu na nawierzchni pokrytej materiałem łatwopalnym. Wysoka temperatura układu wydechowego może spowodować zapłon.
- Zamknąć szyby i okno dachowe.

- Wentylatory chłodnicy mogą pracować nawet po wyłączeniu silnika ⇨ 214.
- Po jeździe z wysokimi prędkościami obrotowymi lub z dużym obciążeniem silnika należy przed wyłączeniem silnika przez pewien czas jechać bez jego nadmiernego obciążania lub przez ok. 30 sekund pozostawić go na biegu jałowym. W przeciwnym razie może dojść do uszkodzenia turbosprężarki.

Kluczyki, zamki ⇨ 21, tymczasowe wyłączenie samochodu z eksploatacji ⇨ 212.

Kluczyki, drzwi i szyby

Kluczyki, zamki	21
Drzwi	28
Zabezpieczanie samochodu	33
Lusterka zewnętrzne	36
Lusterka wewnętrzne	38
Szyby	39
Dach	42

Kluczyki, zamki

Kluczyki

Kluczyki zapasowe

Numer kluczyka jest podany na Karcie pojazdu lub na oddzielnym identyfikatorze.

Ponieważ kluczyk stanowi część układu immobilizera, przy zamawianiu zamiennika należy podać numer kluczyka oryginalnego.

Zamki ⇨ 257.

Kluczyk składany



Nacisnąć przycisk, aby wysunąć kluczyk. W celu złożenia kluczyka, najpierw nacisnąć przycisk.

Karta pojazdu

Karta pojazdu zawiera informacje dotyczące zabezpieczeń samochodu i dlatego powinna być przechowywana w bezpiecznym miejscu.

Przy oddawaniu samochodu do warsztatu należy udostępnić także Kartę pojazdu, ponieważ zawarte na niej dane są wymagane do szeregu czynności.

Nadajnik zdalnego sterowania



Umożliwia obsługę:

- Centralnego zamka
- zabezpieczenia przed kradzieżą,
- autoalarmu,
- tylnej klapy,
- szyb sterowanych elektrycznie,
- okna dachowego.

Zasięg nadajnika zdalnego sterowania wynosi maks. 50 metrów. Zasięg może zostać ograniczony

przez czynniki zewnętrzne. Zadziałanie jest potwierdzone mignięciem świateł awaryjnych.

Z nadajnikiem należy obchodzić się ostrożnie, chronić go przed wilgocią i wysoką temperaturą oraz nie używać bez potrzeby.

Usterka

Jeśli uruchomienie centralnego zamka za pomocą nadajnika zdalnego sterowania nie jest możliwe, może to być spowodowane następującymi przyczynami:

- został przekroczony zasięg nadajnika,
- rozładowała się bateria w nadajniku,
- nadajnika często i wielokrotnie używano poza zasięgiem odbioru (wymagana będzie ponowna synchronizacja),
- doszło do przeciążenia centralnego zamka w wyniku jego wielokrotnego włączania i

wyłączania w krótkich odstępach czasu (zasilanie zostaje wówczas na krótko odłączone),

- wystąpiły zakłócenia spowodowane silniejszymi falami radiowymi pochodzącymi z innych źródeł.

Odblokowanie zamków ⇨ 23.

Ustawienia podstawowe

Ustawienia kilku opcji można zmienić za pomocą wyświetlacza informacyjnego w menu **Ustawienia**. Personalizacja ustawień ⇨ 120.

Wymiana baterii nadajnika zdalnego sterowania

Baterię należy wymienić na nową od razu, jak tylko zaczniesz maleć zasięg nadajnika.



Zużytych akumulatorów nie należy wyrzucać wraz z innymi odpadami domowymi. Wymagane jest dostarczenie ich do odpowiedniego punktu zbiórki.

Kluczyk składany

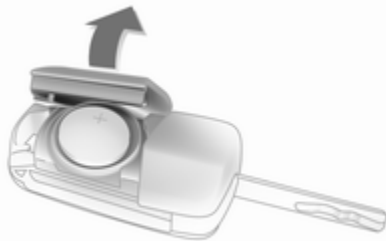

Rozłożyć kluczyk i otworzyć obudowę. Wymienić baterię, zwracając uwagę na ułożenie biegunów (użyć baterii typu CR 2032). Zamknąć obudowę i przeprowadzić synchronizację.

Ustawienia zapisywane

Zawsze po wyjęciu kluczyka z wyłącznika zapłonu automatycznie zapamiętywane są następujące ustawienia dla kluczyka:

- Elektroniczny układ sterowania klimatyzacji
- Oświetlenie
- System Infotainment
- Centralnego zamka
- Ustawienia trybu sportowego
- Ustawienia wpływające na komfort

Kolejne włożenie kluczyka z zapisanymi ustawieniami do wyłącznika zapłonu i przekręcenie go do położenia 1 ⇨ 151 spowoduje automatyczne przywrócenie tych ustawień.

W celu skorzystania z powyższej funkcji należy włączyć opcję **Personalizacja przez kier.** w ustawieniach osobistych na graficznym wyświetlaczu informacyjnym. Opcję należy aktywować osobno dla każdego z kluczyków. W wersjach

wyposażonych w kolorowy wyświetlacz informacyjny powyższa opcja jest zawsze włączona.

Dodatkowo zapamiętywane są ustawienia fotela kierowcy oraz lusterek zewnętrznych, niezależnie od funkcji pamięci ustawień ⇨ 49.

Jeśli opcja **Indywidualne ustawienia pilotem** na kolorowym wyświetlaczu informacyjnym jest włączona, elektrycznie regulowany fotel przesuwany po odblokowaniu drzwi kierowcy kluczykiem z zapisanymi ustawieniami i otwarciu ich.

Personalizacja ustawień ⇨ 120.

Centralny zamek

Służy do odblokowywania i zablokowania zamków drzwi, przedziału bagażowego oraz klapki wlewu paliwa.

Pociągnięcie za wewnętrzną klamkę drzwi powoduje odblokowanie danych drzwi. Kolejne pociągnięcie powoduje ich otwarcie.



Uwaga

W razie wypadku, który spowodował wystrzelenie poduszek powietrznych lub uaktywnienie napinaczy pasów, zamki pojazdu są automatycznie odblokowywane.

Odblokowanie zamków

Nacisnąć przycisk .

Dostępne są dwa ustawienia:

- W celu odblokowania tylko drzwi kierowcy, klapy bagażnika i kłapki wlewu paliwa nacisnąć przycisk  jeden raz. Aby odblokować wszystkie drzwi, nacisnąć przycisk  dwukrotnie

LUB

- nacisnąć jeden raz przycisk  w celu odblokowania wszystkich drzwi, klapy bagażnika i kłapki wlewu paliwa.

Ustawienie można zmienić za pomocą wyświetlacza informacyjnego w menu **Ustawienia**. Personalizacja ustawień ⇨ 120.

Ustawienie opcji można przypisywać do kluczyka, który jest aktualnie używany. Ustawienia zapisywane ⇨ 23.

Zablokowanie zamków

Zamknąć drzwi, przedział bagażowy i kłapkę wlewu paliwa.



Nacisnąć przycisk .

Jeśli drzwi kierowcy nie zostaną prawidłowo zamknięte, centralny zamek nie zadziała. Personalizacja ustawień ⇨ 120.

Odblokowywanie i otwieranie klapy tylnej



Nacisnąć przycisk  przy wyłączonym zapłonie. Kłapa tylna może zostać odblokowana i otwarta za pomocą przełącznika dotykowego pod listwą ozdobną.

4-drzwiowy sedan, Sports Tourer z elektrycznie sterowaną tylną klapą



Nacisnąć przycisk  przy wyłączonym zapłonie, aż kłapa tylna zostanie automatycznie otwarta. Wszystkie drzwi będą nadal zamknięte.

Kłapa tylna sterowana elektrycznie
↔ 28.

Przyciski centralnego zamka

Służą do blokowania i odblokowywania zamków wszystkich drzwi, klapy bagażnika oraz kłapki wlewu paliwa z wnętrza kabiny.





W celu zablokowania nacisnąć przycisk .

W celu odblokowania nacisnąć przycisk .

Usterka w układzie zdalnego sterowania

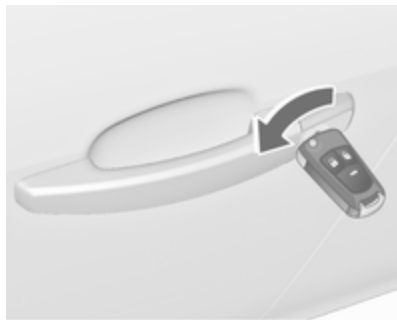
Odblokowanie zamków



Ręcznie odblokować drzwi kierowcy, przekręcając kluczyk w zamku. Aby odblokować zamki pozostałych drzwi, klapy bagażnika i klapy wlewu paliwa, włączyć zapłon i nacisnąć przycisk  centralnego zamka. Po włączeniu zapłonu następuje wyłączenie zabezpieczenia przed kradzieżą.

Blokowanie zamków

Ręcznie zablokować drzwi kierowcy, przekręcając kluczyk w zamku.

Usterka centralnego zamka

Odblokowanie zamków

Ręcznie odblokować drzwi kierowcy, przekręcając kluczyk w zamku. Pozostałe drzwi można otworzyć poprzez dwukrotne pociągnięcie wewnętrznej klamki. Kłapa bagażnika i kłapa wlewu paliwa pozostają zablokowane. W celu wyłączenia zabezpieczenia przed kradzieżą należy włączyć zapłon ⇨ 33.

Blokowanie zamków

We wszystkich drzwiach oprócz drzwi kierowcy wcisnąć wewnętrzne przyciski blokady. Następnie zamknąć drzwi kierowcy i zablokować je od zewnątrz, korzystając z kluczyka. Klapy wlewu paliwa i klapy tylnej nie można zablokować.

Automatyczne blokowanie zamków

Automatyczne blokowanie zamków po rozpoczęciu jazdy

Ta funkcja bezpieczeństwa może zostać skonfigurowana w taki sposób, by po rozpoczęciu jazdy i przekroczeniu pewnej prędkości następowało automatyczne zablokowanie zamków wszystkich drzwi, klapy bagażnika i klapy wlewu paliwa.

Po zatrzymaniu się zamki pojazdu zostaną automatycznie odblokowane, gdy tylko kluczyk zostanie wyjęty z wyłącznika zapłonu.

Automatyczne blokowanie zamków można aktywować lub dezaktywować za pomocą wyświetlacza informacyjnego w menu **Ustawienia**. Personalizacja ustawień ⇨ 120.

Ustawienie opcji można przypisywać do kluczyka, który jest aktualnie używany ⇨ 23.

Ponowne automatyczne blokowanie zamków

Ta funkcja umożliwia automatyczne zablokowanie wszystkich drzwi, klapy bagażnika i klapki wlewu paliwa, jeśli po odblokowaniu zamków pilotem przez krótki czas nie zostaną otwarte żadne z drzwi.

Ponowne automatyczne blokowanie zamków można aktywować lub dezaktywować za pomocą wyświetlacza informacyjnego w menu **Ustawienia**. Personalizacja ustawień ⇨ 120.

Ustawienie opcji można przypisywać do kluczyka, który jest aktualnie używany ⇨ 23.

Blokada dziecięca drzwi



⚠ Ostrzeżenie

Blokadę tylnych drzwi należy uruchamiać zawsze, gdy na fotelach tylnych są przewożone dzieci.

Korzystając z kluczyka lub odpowiedniego śrubokręta, obrócić przełącznik blokady w tylnych drzwiach w położenie poziome. Po włączeniu blokady otwarcie drzwi od wewnątrz nie będzie możliwe. Aby

wyłączyć blokadę, obrócić przełącznik blokady w położenie pionowe.

Drzwi

Przestrzeń bagażowa

Kłapa tylna

Otwieranie



5-drzwiowy hatchback, Sports Tourer



Po odblokowaniu pociągnąć przycisk pod listwą ozdobną i ręcznie otworzyć kłapę tylną.

4-drzwiowy sedan



Nacisnąć przycisk  na nadajniku zdalnego sterowania i przytrzymać do momentu automatycznego otwarcia tylnej kłapy lub po odblokowaniu zamka kłapy pociągnąć przycisk znajdujący się pod listwą ozdobną. Centralny zamek  23.

Zamykanie

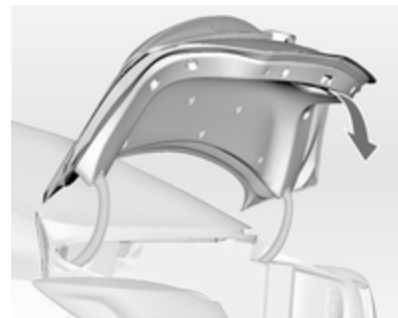

Pociągnąć kłapę za uchwyt po wewnętrznej stronie.

Podczas zamykania kłapy tylnej nie należy ciągnąć przycisku znajdującego się pod listwą ozdobną, ponieważ spowoduje to ponowne odblokowanie zamka.

Centralny zamek  23.



Kłapa tylna sterowana elektrycznie

⚠ Ostrzeżenie

Podczas obsługi elektrycznie sterowanej klapy tylnej należy zachować ostrożność. Istnieje niebezpieczeństwo odniesienia obrażeń ciała, zwłaszcza u dzieci.

Podczas obsługi uważnie obserwować ruchome części klapy tylnej. Upewnić się, że żaden przedmiot nie zostanie przytrzaśnięty i że nikt nie znajduje się w obszarze ruchu części.

Kłapę tylną sterowaną elektrycznie można obsługiwać:

- za pomocą przycisku nadajnika zdalnego sterowania ,
- przełącznikiem  w panelu drzwi kierowcy,
- przełącznikiem dotykowym i przyciskiem  w klapie tylnej.

W pojazdach wyposażonych w automatyczną skrzynię biegów kłapę tylną można obsługiwać wyłącznie po zatrzymaniu pojazdu, zaciągnięciu hamulca postojowego i ustawieniu dźwigni skrzyni biegów w położeniu **P**.

Podczas obsługi klapy tylnej sterowanej elektrycznie migają tylne światła i słychać sygnał dźwiękowy.

Uwaga

Obsługa elektrycznie sterowanej klapy tylnej nie jest połączona z funkcjonowaniem centralnego zamka. Aby otworzyć kłapę tylną przy pomocy pilota, nie ma konieczności odblokowywania zamków pojazdu. W razie obsługi za pomocą przełącznika dotykowego lub przełącznika w drzwiach kierowcy, najpierw odblokować zamki pojazdu. Po zamknięciu zablokować zamki pojazdu.

Centralny zamek  23.

Obsługa nadajnikiem zdalnego sterowania



Nacisnąć i przytrzymać przycisk , aż kłapa tylna zacznie się otwierać lub zamykać.

Obsługa przełącznikiem w drzwiach kierowcy

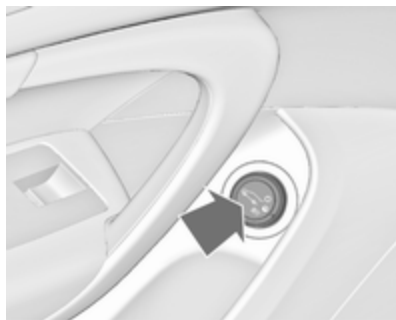

Nacisnąć i przytrzymać przycisk , aż klapa tylna zacznie się otwierać lub zamykać.

Obsługa przełącznikami na klapie tylnej







Aby otworzyć klapę tylną, nacisnąć i przytrzymać przełącznik dotykowy znajdujący się pod listwą ozdobną, aż klapa zacznie się otwierać.



W celu zamknięcia nacisnąć przycisk  w otwartej klapie, aż zacznie się zamykać.

Zatrzymanie lub zmiana kierunku ruchu klapy

Naciśnięcie przycisku  lub , bądź przełącznika dotykowego podczas ruchu klapy spowoduje jej zatrzymanie w bieżącym położeniu. Ponowne naciśnięcie przycisków  lub  spowoduje zmianę kierunku ruchu.

Tryby obsługi

Kłapa tylna sterowana elektrycznie posiada trzy tryby obsługi, które można wybierać za pomocą przełącznika w drzwiach kierowcy. W celu zmiany trybu obrócić przełącznik:



- Tryb normalny o: kłapa tylna jest otwierana całkowicie
- Tryb pośredni \ominus : kłapa tylna jest otwierana do ograniczonej wysokości, którą można regulować
- Tryb **Off**: kłapę tylną można otwierać i zamykać tylko ręcznie.

Regulacja wysokości otwierania w trybie pośrednim

1. Ustawić przełącznik trybu w położeniu o lub \ominus .
2. Otworzyć kłapę tylną sterowaną elektrycznie dowolnym przełącznikiem.
3. Zatrzymać ruch na żądanej wysokości otwarcia, naciskając dowolny przełącznik. W razie potrzeby zatrzymaną kłapę można ręcznie przesunąć w żądane położenie.
4. Nacisnąć i przytrzymać przez 3 sekundy przycisk po wewnętrznej stronie otwartej kłapy tylnej.



Sygnal akustyczny informuje o wprowadzeniu nowego ustawienia.

Po ustawieniu przełącznika w drzwiach kierowcy w położeniu trybu pośredniego \ominus kłapa tylna sterowana elektrycznie będzie zatrzymywać się na nowo ustawionej wysokości.

Kłapa tylna może być utrzymana w pozycji otwartej dopiero po podniesieniu do określonej wysokości (minimalny kąt otwarcia 30°). Wysokości otwarcia nie można zaprogramować poniżej tej określonej wartości.

Funkcja bezpieczeństwa

Jeśli wystąpią przeszkody podczas otwierania lub zamykania kłapy tylnej, zostanie zmieniony kierunek ruchu i kłapa zostanie automatycznie nieznacznie cofnięta. Powtarzające się utrudnienia podczas jednego cyklu pracy wyłączają funkcję. W takiej sytuacji kłapę tylną należy zamknąć lub otworzyć ręcznie.

Kłapa tylna sterowana elektrycznie jest wyposażona w czujniki na krawędziach, które chronią przed przytraśnięciem przedmiotów lub części ciała. W przypadku wykrycia przez czujniki przeszkód pomiędzy kłapą a nadwoziem, kłapa tylna zostanie otwarta, aż do ponownego włączenia funkcji lub ręcznego zamknięcia.

Funkcja zabezpieczająca jest sygnalizowana ostrzeżeniem akustycznym.

Usunąć wszystkie przeszkody przed wznowieniem elektrycznej obsługi kłapy.

Jeśli pojazd jest wyposażony w fabrycznie montowany hak holowniczy i podłączony jest układ elektryczny przyczepty, sterowana elektrycznie tylną kłapę można otwierać wyłącznie przy pomocy przełącznika dotykowego i zamykać przyciskiem  w kłapie. Należy upewnić się, że na drodze ruchu kłapy nie ma żadnych przeszkód.

Ogólne wskazówki dotyczące obsługi kłapy tylnej**⚠ Ostrzeżenie**

Nie wolno jeździć z otwartą lub uchyloną kłapą tylną, np. przy przewożeniu dużych przedmiotów, gdyż wówczas trujące, niewidoczne i bezwonne gazy spalinowe mogą przedostawać się do wnętrza samochodu. Może to być przyczyną utraty świadomości lub nawet śmierci.

Przeostroga

Aby uniknąć uszkodzeń, przed otwarciem tylnej kłapy należy się upewnić, że w jej zasięgu nie znajdują się żadne przeszkody, np. brama garażowa. Należy zawsze sprawdzić, czy przestrzeń ponad i za kłapą jest wolna od przeszkód.

Uwaga

Kłapa tylna sterowana elektrycznie: Jeśli ciśnienie w siłownikach hydraulicznych otwartej kłapy bagażnika spada, zaczynają migać tylne światła i słychać sygnał dźwiękowy. Tylna kłapa pozostaje przez chwilę otwarta, po czym powoli się zamyka. Należy skorzystać z pomocy warsztatu.

Uwaga

Elektryczne sterowanie kłapy tylnej jest wyłączone w przypadku niskiego poziomu naładowania akumulatora. W takiej sytuacji kłapę tylną można obsługiwać ręcznie.

Uwaga

Po wyłączeniu elektrycznie sterowanej klapy tylnej i odblokowaniu zamków wszystkich drzwi, klapę tylną można obsługiwać ręcznie. W takim przypadku ręczne zamykanie klapy tylnej wymaga użycia znacznie większej siły.

Uwaga

Zamocowanie ciężkiego wyposażenia dodatkowego na klapie tylnej może spowodować, że nie będzie ona mogła utrzymać się w położeniu otwartym.

Zabezpieczanie samochodu

Zabezpieczenie przed kradzieżą

⚠ Ostrzeżenie

Nie uaktywniać blokady, gdy w samochodzie znajdują się pasażerowie! Otwarcie drzwi od wewnątrz nie będzie możliwe.

Uaktywnienie układu powoduje zablokowanie wszystkich drzwi w taki sposób, że nie ma możliwości ich otwarcia zarówno od zewnątrz, jak i od wewnątrz. Układ może być uaktywniony, tylko gdy zamknięte są wszystkie drzwi.

Jeśli zapłon był włączony, przed uaktywnieniem zabezpieczenia istnieje konieczność otwarcia i zamknięcia drzwi kierowcy.

Odblokowanie zamków samochodu powoduje zdezaktywowanie mechanicznego zabezpieczenia

przed kradzieżą. Zamków nie można jednak odblokować za pomocą przycisku centralnego zamka.

Uaktywnianie funkcji



Dwukrotnie w ciągu 5 sekund nacisnąć przycisk  nadajnika zdalnego sterowania.



Autoalarm

Autoalarm stanowi część układu zabezpieczenia przed kradzieżą i funkcjonuje w połączeniu z nim.

Monitoruje:

- drzwi, klapę tylną, pokrywę silnika,
- kabinę wraz z przyległą przestrzenią bagażową,
- pochylenie samochodu, np. przy jego uniesieniu,
- zapłon.

Włączanie

- automatyczne włączenie następuje po 30 sekundach od zablokowania zamków pojazdu przyciskiem  na nadajniku zdalnego sterowania (inicjalizacja układu);
- układ można włączyć ręcznie, naciskając przycisk  nadajnika zdalnego sterowania jeden raz po zablokowaniu zamków;



Uwaga

Zmiany wnętrza pojazdu, np. pokrowce foteli, otwarte szyby lub okno dachowe, mogą ujemnie wpłynąć na funkcję monitorowania wnętrza.

Uaktywnianie autoalarmu bez funkcji monitorowania wnętrza i pochylenia samochodu



Funkcję monitorowania wnętrza kabiny i pochylenia samochodu należy wyłączyć, gdy w pojeździe pozostają zwierzęta – ze względu na obecność w kabinie sygnałów ultradźwiękowych o dużym natężeniu oraz możliwość wyzwolenia alarmu. Funkcję tę należy wyłączyć także podczas transportu pojazdu promem lub pociągiem.

1. Zamknąć klapę tylną, pokrywę silnika, szyby oraz okno dachowe.
2. Nacisnąć przycisk . Dioda LED w przycisku  zaświeci się na około 10 minut.
3. Zamknąć drzwi.
4. Włączyć autoalarm.

Komunikat o stanie układu pojawia się na wyświetlaczu informacyjnym kierowcy.

Dioda sygnalizująca stan autoalarmu



Dioda sygnalizacyjna jest zintegrowana w czujniku znajdującym się w górnej części deski rozdzielczej.

Sygnalizacja stanu w ciągu pierwszych 30 sekund od uaktywnienia autoalarmu:

dioda	=	test, opóźnienie
świeci	=	włączenia
dioda	=	nieprawidłowo
szybko	=	zamknięte drzwi, kłapa
miga	=	tylna lub pokrywa
		komory silnika albo
		usterka układu

Sygnalizacja stanu po pełnym uaktywnieniu autoalarmu:

dioda miga = układ jest aktywny powoli

W przypadku awarii skorzystać z pomocy warsztatu.

Wyłączenie

Odblokowanie zamków pojazdu za pomocą nadajnika zdalnego sterowania powoduje wyłączenie autoalarmu. Odblokowanie drzwi kierowcy kluczykiem nie powoduje wyłączenia autoalarmu.

Sygnalizacja alarmu

W razie wyzwolenia alarmu głośnik posiadający odrębne zasilanie akumulatorowe emituje sygnał akustyczny; dodatkowo migają światła awaryjne. Liczba sygnałów alarmowych i czas ich generowania są określone przepisami prawa.

Autoalarm można wyłączyć tylko poprzez naciśnięcie przycisku  lub włączenie zapłonu.

Uruchomiony alarm, który nie został przerwany przez kierowcę, sygnalizowany jest przez światła awaryjne. Przy następnym odblokowaniu pojazdu za pomocą nadajnika zdalnego sterowania (pilota) światła migną trzykrotnie w krótkim odstępie czasu. Dodatkowo, po włączeniu zapłonu, na

wyświetlaczu informacyjnym kierowcy pojawi się komunikat lub kod ostrzegawczy.

Komunikaty pokazywane na wyświetlaczu ⇨ 113.

Immobilizer

Układ immobilizera jest zintegrowany z wyłącznikiem zapłonu i sprawdza, czy do uruchomienia silnika jest używany odpowiedni kluczyk.

Elektroniczna blokada rozruchu (immobilizer) jest uaktywniana automatycznie po wyjęciu kluczyka z wyłącznika zapłonu.

Miganie lampki kontrolnej  przy włączonym zapłonie oznacza usterkę w układzie immobilizera. Silnika nie można wówczas uruchomić. Wyłączony zapłon i powtórzyć procedurę rozruchu.

Jeśli lampka kontrolna nadal miga, należy spróbować rozruchu przy użyciu kluczyka zapasowego i zwrócić się do warsztatu.

Uwaga

Włączenie immobilizera nie powoduje zablokowania drzwi. Dlatego po opuszczeniu samochodu należy bezwzględnie zablokować zamki i uaktywnić autoalarm ↻ 23, ↻ 33.

Lampka kontrolna  ↻ 103.

Lusterka zewnętrzne**Wypukły kształt lusterek**

Wypukłe lusterka zewnętrzne są wyposażone w soczewki asferyczne ograniczające martwe pola. Takie ukształtowanie lusterka powoduje, że odbite w nim obiekty wydają się mniejsze, co niekorzystnie wpływa na możliwość oceny odległości.

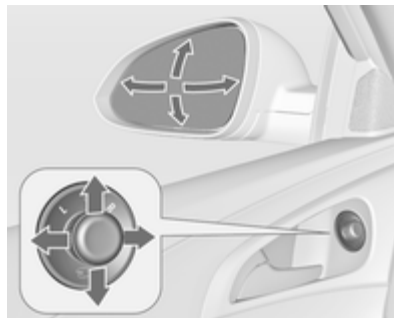
Elektryczna regulacja

Wybrać żądane lusterko zewnętrzne, obracając element sterujący w lewo (L) lub w prawo (R). Aby wyregulować ustawienie lusterka, przechylać element sterujący.

W położeniu 0 żadne lusterko nie jest wybrane.

Składanie

Ze względu na bezpieczeństwo pieszych, w przypadku uderzenia lusterka zewnętrzne składają się w swoich uchwytach. Lekkie pchnięcie obudowy lusterka powoduje jego powrót do położenia pierwotnego.

Składanie elektryczne

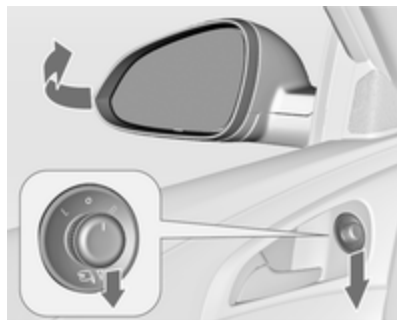

Obrócić element sterujący lusterka w położenie **O**, a następnie przesunąć w dół. Nastąpi złożenie obu lusterek zewnętrznych.

Ponownie przesunąć element sterujący w dół - oba lusterka wrócą do położenia pierwotnego.

Jeśli jedno z elektrycznie składanych lusterek zostało rozłożone ręcznie, po przesunięciu elementu sterującego zostanie jedynie rozłożone drugie lusterko.

Składanie lusterek z zewnątrz



Aby złożyć lusterka, krótko nacisnąć przycisk .

Aby rozłożyć lusterka, krótko nacisnąć przycisk .

Jeśli lusterka zostały złożone przy użyciu elementu sterującego w drzwiach kierowcy, nie można ich rozłożyć poprzez naciśnięcie przycisku .

Sposób aktywacji lub dezaktywacji tej funkcji można zmienić za pomocą wyświetlacza informacyjnego w menu **Ustawienia**. Personalizacja ustawień ⇨ 120.

Ustawienia zostaną automatycznie zapisane dla używanego kluczyka ⇨ 23.

Szyby otwierane elektrycznie ⇨ 39.

Podgrzewanie



Do jego włączenia służy przycisk .

Podgrzewanie działa tylko przy pracującym silniku i wyłącza się automatycznie po krótkim czasie.

Układ ułatwiający parkowanie

Lusterka z pamięcią ustawień: po wybraniu biegu wstecznego lusterko zewnętrzne po stronie pasażera jest automatycznie ustawiane w kierunku tylnych kół, ułatwiając manewrowanie podczas parkowania (funkcja ta jest zablokowana po podłączeniu przyczepy).

Pamięć pozycji ⇨ 49.

Funkcję tę można aktywować lub dezaktywować za pomocą wyświetlacza informacyjnego w menu **Ustawienia**. Personalizacja ustawień ⇨ 120.

Lusterka wewnętrzne Ręczne przyciemnianie

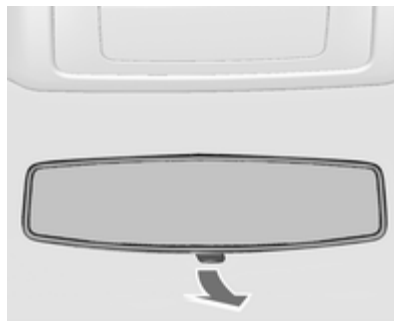

W celu zmniejszenia intensywności światła odbijającego się w lusterku zmienić położenie dźwigni znajdującej się w dolnej części lusterka.

Automatycznie przyciemniane



Podczas jazdy nocą intensywność odbicia światła pojazdu jadącego z tyłu jest automatycznie zmniejszana.

Szyby

Szyba przednia

Szyba przednia odbijająca ciepło

Szyba przednia odbijająca ciepło ma powłokę, która odbija promieniowanie słoneczne. Może także dochodzić do odbijania sygnałów transmisji danych, np. ze stacji naliczania opłat drogowych.

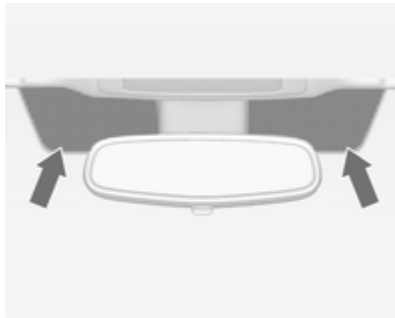

Zaznaczone miejsca na szybie przedniej nie są pokryte powłoką. Urządzenia służące do elektronicznej

rejestracji danych oraz uiszczania opłat trzeba mocować w tych miejscach. W przeciwnym razie może dojść do nieprawidłowej rejestracji danych.

Naklejki na szybie przedniej

Na szybie przedniej w okolicy lusterka wewnętrznego nie wolno mocować naklejek, np. winiet autostradowych itp. W przeciwnym razie może dojść do ograniczenia zasięgu wykrywania czujnika i pola widzenia kamery zamontowanej w obudowie lusterka.

Szyby otwierane ręcznie

Szyby w drzwiach samochodu można opuszczać i podnosić przy użyciu korbki.

Szyby otwierane elektrycznie

⚠ Ostrzeżenie

Przy zamykaniu szyb należy zachować ostrożność. Istnieje niebezpieczeństwo odniesienia obrażeń ciała, zwłaszcza u dzieci.

Gdy na tylnych fotelach znajdują się dzieci, należy włączyć blokadę elektrycznego otwierania szyb.

Podczas zamykania szyb uważnie je obserwować, zwracając uwagę, aby nic nie zostało przez nie przykleśzczone.

Aby umożliwić działanie szyb sterowanych elektrycznie, należy włączyć zapłon.

Opóźnione wyłączenie zasilania
⇨ 151.



Aby zmienić położenie szyby użyć odpowiedniego przełącznika, wciskając go w celu otwarcia lub pociągając w celu zamknięcia.

Lekkie wciskanie lub pociąganie do pierwszego punktu oporu: szyba przesuwa się w górę lub w dół tak długo, jak długo używany jest przełącznik.

Mocniejsze wciśnięcie lub pociągnięcie do drugiego punktu oporu, a następnie zwolnienie przełącznika: szyba przesuwa się w górę lub w dół automatycznie z włączoną funkcją bezpieczeństwa. W

celu zatrzymania przesuwania szyby ponownie użyć przełącznika w tym samym kierunku.

Po wyłączeniu zapłonu elektrycznie otwierane szyby działają do czasu otwarcia drzwi kierowcy lub przez maks. 10 minut.

Funkcja bezpieczeństwa



Jeśli podczas automatycznego zamykania szyba napotka opór w górnej połowie okna, natychmiast zatrzyma się i ponownie opuści.

Ominięcie zabezpieczenia

W przypadku problemów z zamknięciem szyby wynikających z zamarznięcia lub podobnej sytuacji, należy włączyć zapłon, a następnie pociągnąć przycisk do pierwszego punktu oporu i przytrzymać w tym położeniu. Nastąpi przesunięcie szyby w górę z wyłączoną funkcją bezpieczeństwa. W celu zatrzymania mechanizmu okna zwolnić przycisk.

Blokada szyb w drzwiach tylnych





W celu dezaktywacji elementów sterowania szybami w drzwiach tylnych nacisnąć przełącznik  – zaświeci się dioda. Aby aktywować funkcjonowanie szyb, ponownie nacisnąć przełącznik .

Otwieranie i zamykanie szyb z zewnątrz

Szyby można obsługiwać zdalnie, z zewnątrz samochodu.



W celu otwarcia szyb nacisnąć i przytrzymać przycisk .

W celu zamknięcia szyb nacisnąć i przytrzymać przycisk .

Aby zatrzymać przesuwanie szyb, zwolnić przycisk.

Po całkowitym opuszczeniu lub podniesieniu szyb światła awaryjne migają dwukrotnie.

Składanie ⇨ 36.

Przeciążenie układu

W przypadku wielokrotnego naciskania przełączników opuszczania/podnoszenia szyb w krótkich odstępach czasu, następuje chwilowe zablokowanie pracy elektrycznego układu sterowania szybami.

Inicjalizacja elektrycznego układu sterowania szybami

Jeśli szyb nie można zamykać automatycznie (np. po odłączeniu akumulatora), na wyświetlaczu informacyjnym kierowcy pojawia się komunikat lub kod ostrzegawczy.

Komunikaty dotyczące stanu pojazdu ⇨ 113.

W następujący sposób uaktywnić elektryczny układ sterowania szybami:

1. Zamknąć drzwi.
2. Włączyć zapłon.

3. Pociągnąć i przytrzymać przełącznik w tym położeniu, aż szyba zostanie zamknięta i miną dodatkowe 2 sekundy od zamknięcia.
4. Czynność powtórzyć osobno dla każdej szyby.

Ogrzewanie tylnej szyby



Do jego włączania służy przycisk .

Podgrzewanie działa tylko przy pracującym silniku i wyłącza się automatycznie po krótkim czasie.

W niektórych wersjach silnikowych ogrzewanie szyby tylnej włącza się automatycznie podczas czyszczenia filtra cząstek stałych.

Oslony przeciwsłoneczne

Oslony przeciwsłoneczne można odchyłać do dołu i na bok, aby zapewnić kierowcy i pasażerowi podróżującemu z przodu ochronę przed oślepieniem.

Jeśli oslony przeciwsłoneczne posiadają wbudowane lusterka, podczas jazdy należy zamknąć oslony tych lusterek.

Rolety

W celu ograniczenia natężenia światła słonecznego padającego na tylne fotele, pociągnąć roletę w górę, chwytając za uchwyt i zaczepić jej górną część o ramę drzwi.

Dach

Okno dachowe

⚠ Ostrzeżenie



Podczas obsługi okna dachowego należy zachować ostrożność. Istnieje niebezpieczeństwo odniesienia obrażeń ciała, zwłaszcza u dzieci.



Podczas zamykania uważnie obserwować ruchome części, zwracając uwagę, aby nic nie zostało przez nie przykleśzczone.

Okno dachowe, 5-drzwiowy hatchback/4-drzwiowy sedan





Otwieranie lub zamykanie

Lekkie naciśnięcie przycisku  lub  do pierwszego punktu oporu: okno dachowe jest otwierane lub zamykane z włączoną funkcją bezpieczeństwa, tak długo, jak długo używany jest przełącznik.

Mocniejsze naciśnięcie przycisku  lub  do drugiego punktu oporu, a następnie zwolnienie przycisku: okno dachowe jest otwierane lub zamykane automatycznie z włączoną funkcją

bezpieczeństwa. W celu zatrzymania mechanizmu okna ponownie użyć przelącznika.

Unoszenie lub zamykanie

Naciśnięcie przycisku  lub : okno dachowe jest unoszone lub zamykane automatycznie z włączoną funkcją bezpieczeństwa.

Gdy okno jest uniesione, można je otworzyć poprzez naciśnięcie przycisku .

Roleta przeciwsłoneczna

Roleta przeciwsłoneczna jest obsługiwana ręcznie.

Rozwijając lub zwijając roletę przeciwsłoneczną, przesuwając ją. Gdy okno dachowe jest otwarte, roleta nie może być rozwinięta.

Okno dachowe, Sports Tourer





Otwieranie

Lekkie naciśnięcie przycisku  do pierwszego punktu oporu: okno dachowe jest otwierane do pozycji spojlera.

Mocniejsze naciśnięcie przycisku  do drugiego punktu oporu, a następnie zwolnienie przycisku: okno dachowe jest otwierane automatycznie przy włączonej funkcji bezpieczeństwa. W celu zatrzymania mechanizmu okna ponownie użyć przelącznika.

Zamykanie



Lekkie naciśnięcie przycisku  do pierwszego punktu oporu: okno dachowe jest zamykane z pozycji pełnego otwarcia lub pozycji spojlera przy włączonej funkcji bezpieczeństwa, do momentu zwolnienia przycisku.

Mocniejsze naciśnięcie przycisku  do drugiego punktu oporu, a następnie zwolnienie przycisku: okno dachowe automatycznie przesuwają się do pozycji całkowitego zamknięcia przy włączonej funkcji bezpieczeństwa. W celu zatrzymania mechanizmu okna ponownie użyć przelącznika.

Roleta przeciwsłoneczna

Roleta przeciwsłoneczna jest przesuwana elektrycznie.



W celu zwinienia lub rozwinięcia rolety przeciwsłonecznej nacisnąć przełącznik  lub .

Zalecenia ogólne

Tryb gotowości funkcji

Aby umożliwić działanie okna dachowego, należy włączyć zapłon.

Funkcja bezpieczeństwa

Gdy mechanizm okna dachowego lub rolety przeciwsłonecznej napotka opór podczas automatycznego zamykania, natychmiast przerywa zamykanie i ponownie otwiera okno lub roletę.

Ominięcie zabezpieczenia

W razie trudności z zamknięciem okna wskutek mrozu lub podobnych okoliczności, wcisnąć przycisk  do drugiego punktu oporu i przytrzymać. Okno jest wówczas zamykane z wyłączoną funkcją bezpieczeństwa. W celu zatrzymania mechanizmu okna zwolnić przycisk.

Zamykanie okna dachowego z zewnątrz

Okno dachowe można zamknąć zdalnie, z zewnątrz samochodu.

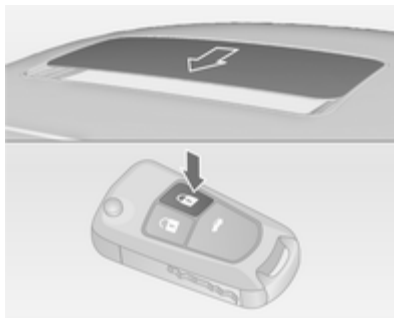

W celu zamknięcia okna dachowego nacisnąć i przytrzymać przycisk .

Aby zatrzymać przesuwanie okna, zwolnić przycisk.

Inicjalizacja po awarii zasilania

Po wystąpieniu przerwy w zasilaniu sterowanie oknem dachowym jest możliwe tylko w ograniczonym zakresie. Należy zlecić przeprowadzenie inicjalizacji układu w warsztacie.

Fotele, elementy bezpieczeństwa

Zaglówki	45
Fotele przednie	47
Fotele tylne	53
Pasy bezpieczeństwa	53
Poduszki powietrzne	57
Foteliki dziecięce	61

Zaglówki

Położenie

⚠ Ostrzeżenie

Przed wyruszeniem w drogę należy odpowiednio wyregulować zagłówki.

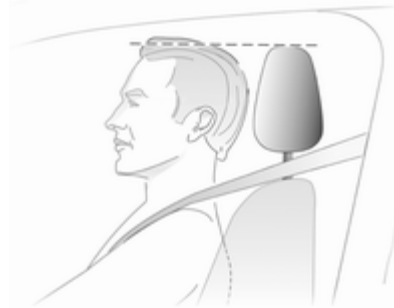

Górna krawędź zagłówka powinna znajdować się na wysokości górnej części głowy. Jeśli takie ustawienie nie jest możliwe, np. z powodu dużego wzrostu osoby, zagłówek

należy ustawić w najwyższym położeniu. Osoby niskie powinny ustawić zagłówek w najniższej pozycji.

Regulacja

Zaglówki przednich foteli

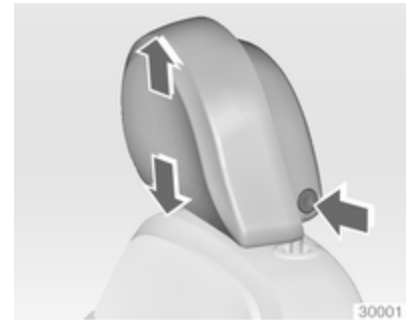

Regulacja wysokości

Nacisnąć przycisk zwalniający, ustawić wysokość zagłówka i zablokować.



Regulacja nachylenia

Przesunąć dolną krawędź zagłówka do przodu w wymagane położenie. Po osiągnięciu przez zagłówek pozycji maksymalnie wysuniętej od przodu można go przesunąć do tyłu.

Zagłówki tylnych foteli



Regulacja wysokości

Pociągnąć zagłówek w górę lub wcisnąć zaczep w celu zwolnienia blokady i popchnąć zagłówek w dół.

Aktywne zagłówki

W przypadku uderzenia w tył samochodu przednia część aktywnych zagłówek automatycznie przesuwa się lekko w przód. Dzięki temu powstaje lepsze podparcie dla głowy i maleje ryzyko uszkodzenia kręgow szyjnych.

Uwaga

Na fotelu można mocować dopuszczone do stosowania akcesoria tylko wtedy, gdy nie jest używany.

Fotele przednie

Pozycja fotela

⚠ Ostrzeżenie

Przed wyruszeniem w drogę należy odpowiednio wyregulować fotele.



- Usiąść w fotelu w taki sposób, aby plecy były podparte na całej swojej długości. Przesunąć fotel kierowcy do przodu lub do tyłu tak, aby przy wciśnięciu pedałów nogi było lekko

ugięte w kolanach. Przedni fotel pasażera należy odsunąć możliwie najdalej do tyłu.

- Usiąść w fotelu w taki sposób, aby plecy były podparte na całej swojej powierzchni. Ustawić oparcie fotela w taki sposób, aby po umieszczeniu rąk na kierownicy ramiona były lekko ugięte w łokciach. Podczas obracania koła kierownicy barki powinny stykać się z oparciem fotela. Oparcia nie należy odchyłać zanadto do tyłu. Maksymalny zalecany kąt nachylenia oparcia wynosi ok. 25°.
- Ustawić koło kierownicy w optymalnym położeniu ⇨ 83.
- Wyregulować wysokość siedziska fotela w taki sposób, aby zapewnić sobie jak największe pole widzenia i aby móc swobodnie ogarnąć wzrokiem wszystkie wskaźniki i lampki kontrolne. Odległość pomiędzy głową a podsufitką powinna wynosić co najmniej około 15 cm. Uda powinny swobodnie spoczywać na siedzisku (nie mogą być w nie wciśnięte).

- Wyregulować zagłówki ⇨ 45.
- Ustawić odpowiednią wysokość zamocowania pasa bezpieczeństwa ⇨ 54.
- Ustawić odcinek siedziska, na którym opierają się uda, w taki sposób, aby pomiędzy krawędź fotela a miejsce zgięcia nóg w kolanach można było wsunąć dwa palce.
- Wyregulować podparcie odcinka lędźwiowego tak, aby kręgosłup był wygięty w naturalny sposób.

Regulacja foteli

⚠ Niebezpieczeństwo

Aby możliwe było bezpieczne napełnienie poduszki powietrznej, siedząc w fotelu, nie zbliżać się do kierownicy na odległość mniejszą niż 25 cm.

⚠ Ostrzeżenie

Nigdy nie regulować foteli podczas jazdy, ponieważ mogą się one wtedy przesuwać w niekontrolowany sposób.

Regulacja pozycji fotela



Pociągnąć za uchwyt, przesunąć fotel, zwolnić uchwyt.

Regulacja oparcia fotela



Pociągnąć dźwignię, ustawić nachylenie i zwolnić dźwignię. Mechanizm oparcia powinien się zatrzasnąć w wybranym położeniu.

Regulacja wysokości siedziska fotela

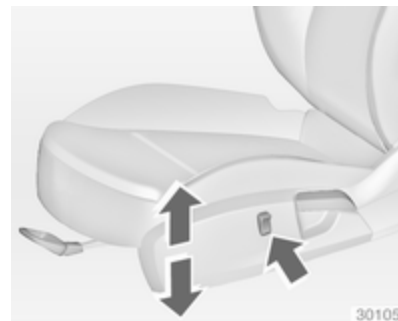

Nacisnąć przełącznik

Góra = podnoszenie siedziska
Dół = opuszczanie siedziska

Regulacja nachylenia fotela

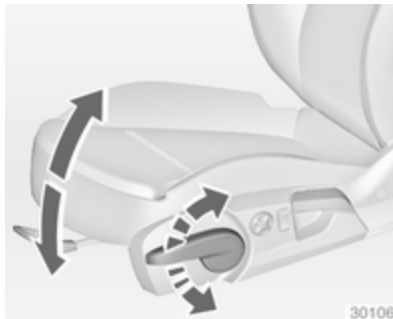

Ustawić siedzisko na odpowiedniej wysokości, przemieszczając kilkakrotnie dźwignię w górę lub w dół.

W górę = podnoszenie przodu siedziska

W dół = opuszczanie przodu siedziska

Podparcie odcinka lędźwiowego



Wyregulować ustawienie podparcia odcinka lędźwiowego według uznania, korzystając z przełącznika czteropozycyjnego.

Przesuwanie podparcia w górę i w dół: nacisnąć górną lub dolną część przełącznika.

Wysuwanie i chowanie podparcia: nacisnąć lewą lub prawą część przełącznika.

Regulacja podparcia ud

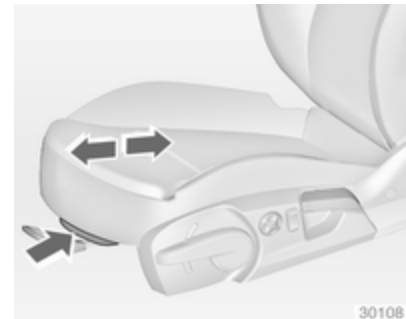

Pociągnąć dźwignię i przesunąć w odpowiednie położenie odcinek siedziska, na którym opierają się uda.

Elektryczna regulacja fotela

⚠ Ostrzeżenie

Podczas obsługi układu elektrycznej regulacji fotela należy zachować ostrożność. Istnieje niebezpieczeństwo odniesienia

obrażeń ciała, zwłaszcza u dzieci. Może dojść do przygniecenia przedmiotów lub kończyn.

Podczas regulacji foteli uważnie je obserwować. Należy odpowiednio poinstruować pasażerów.

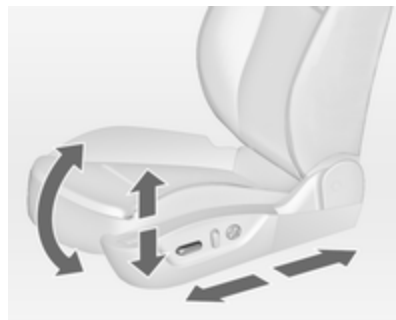

Regulacja pozycji fotela

Przesunąć przednią część przełącznika w przód/w tył.

Regulacja wysokości siedziska fotela

Przesunąć przełącznik w górę/w dół.

Regulacja nachylenia fotela

Przesunąć przednią część przełącznika w górę/w dół.

Regulacja oparcia fotela



Obrócić przełącznik w przód/w tył.

Funkcja pamięci ustawień układów elektrycznej regulacji fotela oraz lusterek zewnętrznych

Istnieje możliwość zapisania dwóch zestawów ustawień fotela kierowcy i lusterek zewnętrznych.

Ustawienia zapisywane ↻ 23, personalizacja ustawień ↻ 120.



Zapisywanie ustawień w pamięci przycisków 1 i 2

- Wyregulować położenie fotela kierowcy, a następnie położenie lusterek zewnętrznych zgodnie z własnymi preferencjami.
- Nacisnąć i przytrzymać przycisk **MEM** wraz z przyciskiem **1** do momentu usłyszenia sygnału dźwiękowego.
- Powtórzyć opisane wyżej czynności dla drugiego kierowcy, używając przycisku **2**.

Przywracanie zapamiętanych ustawień

Przytrzymać wciśnięty przycisk pozycji pamięci **1** lub **2**, aż zachowane ustawienie fotela i lusterek zewnętrznych zostanie przywrócone. Zwolnienie przycisku podczas przemieszczania się fotela i lusterek powoduje przerwanie przywracania ustawień.

Zapisywanie ustawień w pamięci nadajnika zdalnego sterowania

Przy każdym wyłączeniu zapłonu aktualne położenie fotela kierowcy i lusterek zewnętrznych jest automatycznie zapisywane w pamięci nadajnika zdalnego sterowania. Ustawienia te są niezależne od ustawień zapisanych przy pomocy przycisków **1** i **2**, patrz powyżej.

Zapamiętane ustawienia zostają automatycznie przywrócone w chwili odblokowania i otwarcia drzwi kierowcy przy pomocy nadajnika zdalnego sterowania. Jeśli drzwi są

już otwarte, nacisnąć przycisk  na nadajniku zdalnego sterowania, aby uruchomić przywracanie ustawień.

Aby przerwać ruch fotela i lusterek, nacisnąć jeden z przycisków pamięci, elektrycznej regulacji lusterek lub elektrycznej regulacji fotela.

Funkcję tę można aktywować lub dezaktywować za pomocą wyświetlacza informacyjnego w menu **Ustawienia**. Personalizacja ustawień ⇨ 120.

Funkcja ułatwiająca wysiadanie

W celu ułatwienia kierowcy wysiadania z pojazdu elektrycznie regulowany fotel kierowcy jest automatycznie przesuwany do tyłu podczas postoju. Aby uruchomić funkcję, wyłączyć zapłon, wyjąć kluczyk z wyłącznika zapłonu i otworzyć drzwi kierowcy. Jeśli drzwi są już otwarte, wyłączyć zapłon, aby uruchomić przywracanie ustawień.

Aby przerwać ruch fotela i lusterek, nacisnąć jeden z przycisków pamięci lub elektrycznej regulacji fotela.

Funkcję tę można aktywować lub dezaktywować za pomocą wyświetlacza informacyjnego w menu **Ustawienia**. Personalizacja ustawień ⇨ 120.

Funkcja bezpieczeństwa

Jeśli fotel kierowcy napotka opór podczas przemieszczania się, przywracanie ustawień może zostać przerwane. Po usunięciu przeszkody nacisnąć i przytrzymać przez dwie sekundy odpowiedni przycisk elektrycznej regulacji elementu fotela, którego ruch został zatrzymany. Spróbować ponownie przywrócić zapamiętane ustawienia. Jeśli przywracanie ustawień nadal nie działa, należy zgłosić się do warsztatu.

Przeciążenie układu

W przypadku przeciążenia elektrycznego układu regulacji fotela, zasilanie układu jest automatycznie przerywane na krótki okres czasu.

Uwaga

Po wypadku, w którym doszło do napełnienia poduszek powietrznych, zapamiętane ustawienia przypisane do poszczególnych przycisków pozycji zostaną zdezaktywowane.

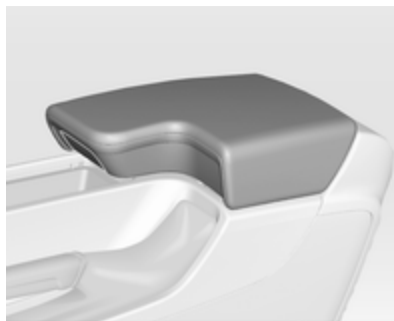
Podłokietnik

Wcisnąć przycisk i złożyć podłokietnik w górę. W podłokietniku znajduje się schowek.

Zewnętrzne urządzenia audio, patrz Instrukcja obsługi systemu Infotainment.

Ogrzewanie

Wybrać żądaną moc grzewczą, naciskając kilkakrotnie przycisk  odpowiadający danemu fotelowi. O aktualnie wybranym ustawieniu informuje kontrolka w przycisku lub na wyświetlaczu.

Osoby o wrażliwej skórze nie powinny korzystać z najwyższej mocy ogrzewania fotela przez dłuższy czas.

Podgrzewanie foteli działa, gdy pracuje silnik lub gdy włączona jest funkcja Autostop.

System stop-start ⇨ 153.

Wentylacja fotela

Wybrać żądaną moc wentylacji, naciskając raz lub kilka razy przycisk  odpowiadający danemu fotelowi.

O aktualnie wybranym ustawieniu informuje kontrolka w przycisku lub na wyświetlaczu.

Wentylacja foteli działa, gdy pracuje silnik lub gdy włączona jest funkcja Autostop.

System stop-start ⇨ 153.

Fotele tylne

Podłokietnik



Rozłożyć podłokietnik, pociągając w dół. W podłokietniku znajdują się uchwyty na napoje oraz schowek.

Pasy bezpieczeństwa



Pasy bezpieczeństwa blokują się podczas intensywnego przyspieszania lub hamowania pojazdu, dzięki czemu przytrzymują pasażerów w miejscu. Powoduje to znaczące ograniczenie ryzyka odniesienia obrażeń.

⚠ Ostrzeżenie

Pasy bezpieczeństwa należy zapinać przed każdą jazdą.

Osoby bez zapiętych pasów bezpieczeństwa w razie wypadku narażają na ciężkie obrażenia nie tylko siebie, lecz również innych pasażerów oraz kierowcę.

Każdy pas bezpieczeństwa przeznaczony jest wyłącznie dla jednej osoby. Foteliki dziecięce
⇨ 61.

Okresowo sprawdzać stan, czystość i działanie wszystkich elementów pasów bezpieczeństwa.





Uszkodzone elementy pasów bezpieczeństwa należy wymienić. Po wypadku należy wymienić w warsztacie pasy bezpieczeństwa i napinacze pasów.

Uwaga

Uważać, aby nie uszkodzić lub nie przykleścić taśmy pasa bezpieczeństwa obuwem lub przedmiotami o ostrym

krawędziach. Ponadto nie wolno dopuścić do zanieczyszczenia mechanizmów zwijających.

Lampka kontrolna pasa bezpieczeństwa

Każdy fotel jest wyposażony w czujnik zapięcia pasa bezpieczeństwa, który sygnalizuje stan pasów przednich foteli za pomocą lampek kontrolnych  i  lub dla tylnych foteli za pomocą symbolu  w wyświetlaczu informacyjnym kierowcy  97.

Ograniczniki siły napięcia pasów bezpieczeństwa



W razie kolizji nacisk pasów bezpieczeństwa na ciało jest zmniejszany dzięki kontrolowanemu rozwinięciu pasów w odpowiednim momencie.

Napinacze pasów

W razie zderzenia czołowego lub przy uderzeniu w tył samochodu z określoną siłą, pasy bezpieczeństwa przednich foteli są napinane.

Ostrzeżenie

Nieprawidłowe obchodzenie się z pasami bezpieczeństwa (np. demontaż lub montaż pasów) może spowodować wyzwolenie napinaczy.

Uaktywnienie napinaczy pasów bezpieczeństwa jest sygnalizowane ciągłym świeceniem się lampki kontrolnej   97.

Uaktywnione napinacze należy wymienić w warsztacie. Napinacze pasów bezpieczeństwa mogą zostać użyte tylko raz.

Uwaga

W pobliżu napinaczy pasów bezpieczeństwa nie wolno montować ani umieszczać jakichkolwiek akcesoriów czy przedmiotów, mogących zakłócić pracę napinaczy. Zabronione jest także dokonywanie jakichkolwiek modyfikacji napinaczy, ponieważ wiąże się to z ryzykiem unieważnienia homologacji typu pojazdu.

Trzypunktowe pasy bezpieczeństwa

Zapinanie pasa bezpieczeństwa



Wysunąć pas ze zwijacza, poprowadzić go przy ciele w taki sposób, aby nie był skręcony, a następnie zatrasnąć klamrę w zamku. Podczas jazdy należy regularnie napinać część biodrową pasa, ciągnąc za jego odcinek barkowy.

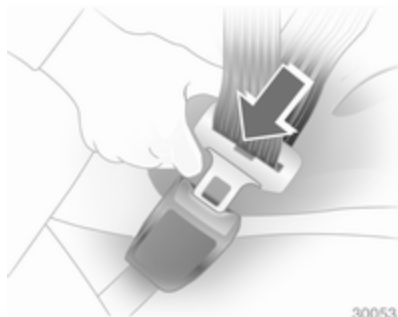

Zarówno zbyt luźne, jak i zbyt grube ubrania uniemożliwiają ściśle przyleganie pasa bezpieczeństwa do ciała. Pod pasem bezpieczeństwa nie powinny znajdować się jakiegokolwiek przedmioty, np. torebka czy telefon komórkowy.

⚠ Ostrzeżenie

Pas nie może uciskać twardych ani kruchych przedmiotów znajdujących się w kieszeniach ubrania.

Lampka kontrolna pasa bezpieczeństwa ,  ↪ 97.

Insignia OPC

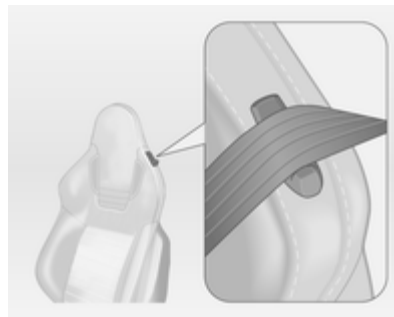

Podczas zapinania pasa bezpieczeństwa przełożyć pas przez jego mocowanie na oparciu.

Regulacja wysokości



1. Częściowo wyciągnąć pas z mechanizmu zwijającego.
2. Nacisnąć przycisk.
3. Wyregulować wysokość pasa i zablokować.



Wysokość zamocowania pasa należy wyregulować tak, aby pas spoczywał na barku. Nie może on spoczywać na szyi ani na ramieniu.

Nie regulować wysokości zamocowania pasa podczas jazdy.

Wymowianie



30054

W celu odpięcia pasa nacisnąć czerwony przycisk na zamku pasa.

Insignia OPC

Po odpięciu przełożyć pas przez jego mocowanie na oparciu.

Pasy bezpieczeństwa przy tylnych fotelach

Pas bezpieczeństwa środkowego tylnego fotela można wyciągnąć z mechanizmu zwijającego tylko wtedy, gdy oparcie jest odchylone do tyłu.

Prawidłowy sposób zapinania pasa przez kobiety w ciąży



Ostrzeżenie

Biodrową część pasa należy poprowadzić jak najniżej na poziomie miednicy, tak aby pas nie uciskał na brzuch.

Poduszki powietrzne

Układ poduszek powietrznych składa się z kilku odrębnych układów, w zależności od wyposażenia.

Poduszki wypełniają się gazem w ciągu kilku milisekund. Bardzo szybko następuje też ich opróżnienie, wskutek czego w trakcie kolizji trudno zauważyć moment, w którym są wypełnione.

⚠ Ostrzeżenie

Przy niewłaściwym postępowaniu może nastąpić nagle zadziałanie poduszek powietrznych.

Uwaga

Elektroniczne moduły sterujące poduszek powietrznych i napinaczy pasów bezpieczeństwa znajdują się wewnątrz konsoli środkowej. Dlatego w pobliżu tej konsoli nie wolno umieszczać jakichkolwiek przedmiotów wytwarzających pole magnetyczne.

Na osłonach poduszek powietrznych nie wolno umieszczać jakichkolwiek naklejek ani żadnych innych przedmiotów.

Każda poduszka powietrzna działa tylko raz. Poduszki, które zostały napełnione, należy niezwłocznie wymienić w warsztacie. Ponadto konieczna może być wymiana kierownicy, deski rozdzielczej, elementów jej poszycia, uszczelek drzwiowych, klamek i foteli.

Zabronione jest dokonywanie jakichkolwiek modyfikacji układów poduszek powietrznych, ponieważ wiąże się to z ryzykiem unieważnienia homologacji typu pojazdu.

Uchodzący z wypełnionych poduszek powietrznych gorący gaz może powodować oparzenia.

Lampka kontrolna  poduszek powietrznych ⇨ 97.

Czołowe poduszki powietrzne

W samochodzie mogą być zamontowane dwie czołowe poduszki powietrzne: jedna w kole kierownicy, a druga w desce rozdzielczej po stronie pasażera. Miejsca, w których je zamontowano, są oznaczone napisem **AIRBAG**.



Ponadto w pojeździe znajduje się naklejka ostrzegawcza umiejscowiona na boku deski rozdzielczej (widoczna po otwarciu

przednich drzwi pasażera) lub na osłonie przeciwsłonecznej przedniego pasażera.

Poduszki przednie są uaktywniane w przypadku odpowiednio silnego uderzenia czołowego. Aby poduszki zadziałały, musi być włączony zapłon.

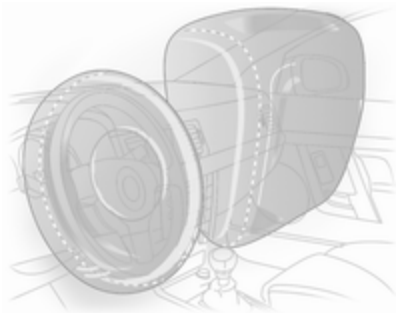

Uaktywnione poduszki tłumią uderzenie, dzięki czemu ryzyko odniesienia obrażeń górnej części ciała i głowy kierowcy i pasażera z przodu jest znacznie mniejsze.

⚠ Ostrzeżenie

Poduszki zapewniają optymalną ochronę, tylko gdy fotel jest ustawiony w odpowiednim położeniu ↻ 47.

W obszarze, w którym rozwijają się poduszki powietrzne, nie mogą znajdować się jakiegokolwiek przedmioty.

Prawidłowo poprowadzić i zapiąć pas bezpieczeństwa. Tylko wtedy poduszka powietrzna może chronić.

Boczne poduszki powietrzne



Boczne poduszki powietrzne są montowane w oparciach foteli przednich i skrajnych foteli tylnych. Miejsca, w których je zamontowano, są oznaczone napisem **AIRBAG**.

Poduszki boczne są uaktywniane w przypadku odpowiednio silnego uderzenia bocznego. Zapłon musi być włączony.

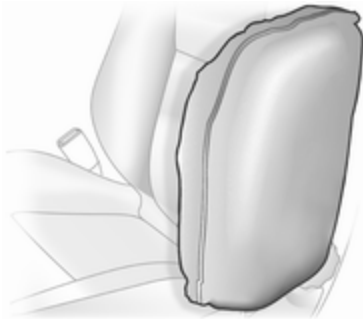

Uaktywnione poduszki powietrzne tłumią uderzenie, dzięki czemu w znacznym stopniu ograniczają ryzyko odniesienia obrażeń górnej części ciała i miednicy w przypadku uderzenia bocznego.

⚠ Ostrzeżenie

W obszarze, w którym rozwijają się poduszki powietrzne, nie mogą znajdować się jakiegokolwiek przedmioty.

Uwaga

Należy używać wyłącznie pokrowców na siedzenia przeznaczonych dla danego modelu samochodu. Pokrowce nie mogą przesłaniać modułów poduszek powietrznych.

Kurtynowe poduszki powietrzne

Samochód może być wyposażony w poduszki kurtynowe zamontowane przy dachu. Miejsca, w których je zamontowano, są oznaczone napisem **AIRBAG** na słupkach dachowych.

Poduszki kurtynowe są uaktywniane w przypadku odpowiednio silnego uderzenia bocznego. Zapłon musi być włączony.

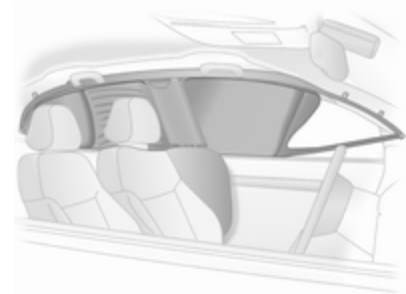

Uaktywnione poduszki powietrzne tłumią uderzenie, dzięki czemu w znacznym stopniu ograniczają ryzyko odniesienia obrażeń głowy w przypadku uderzenia bocznego.

⚠ Ostrzeżenie

W obszarze, w którym rozwijają się poduszki powietrzne, nie mogą znajdować się jakiegokolwiek przedmioty.

Haczyki w uchwytach zamontowanych w podsufitce są przeznaczone do wieszania

lekkich ubrań bez użycia wieszaków na ubrania. Kieszenie przewożonego w ten sposób ubrania muszą być puste.

Wyłączanie poduszek powietrznych



Jeśli na przednim fotelu pasażera ma zostać zamontowany fotelik dziecięcy, należy wyłączyć czołową i boczną poduszkę powietrzną.

Kurtynowe poduszki powietrzne, napinacze pasów bezpieczeństwa oraz wszystkie poduszki powietrzne dla fotela kierowcy pozostają włączone.



Poduszkę powietrzną pasażera można wyłączyć przy pomocy przełącznika uruchamianego kluczykiem, znajdującego się w prawej części deski rozdzielczej.

W celu wybrania odpowiedniego położenia przełącznika użyć kluczyka zapłonu:

-  = poduszki powietrzne dla przedniego fotela pasażera są wyłączone i nie zostaną napełnione w razie kolizji. Lampka kontrolna  świeci w sposób ciągły. Fotelik dziecięcy można zamontować zgodnie z tabelą, w której wyszczególniono miejsca mocowania ↻ 63. Osoba dorosła nie może wtedy zajmować miejsca pasażera z przodu.
-  = poduszki powietrzne dla przedniego fotela pasażera są włączone. Nie wolno montować fotelika dziecięcego.

⚠ Niebezpieczeństwo

Użytkowanie aktywnej poduszki powietrznej pasażera z przodu w połączeniu z fotelikiem dziecięcym może spowodować uraz śmiertelny.

Osoby dorosłe podróżujące na miejscu pasażera z przodu w przypadku, gdy wyłączona jest poduszka powietrzna, mogą ulec urazowi śmiertelnemu.



Poduszki powietrzne dla przedniego fotela pasażera zostaną napełnione w razie kolizji, wyłącznie gdy nie świeci się lampka kontrolna .

Świecenie obu lampek kontrolnych jednocześnie oznacza awarię układu. Stan systemu nie jest możliwy do określenia, w związku z czym nie wolno zajmować miejsca pasażera z przodu. W celu usunięcia usterki zwrócić się do warsztatu.

Jeśli żadna z lampek kontrolnych nie świeci lub świecą obie, należy natychmiast skontaktować się z warsztatem.

Stan poduszek powietrznych można zmieniać tylko podczas postoju oraz przy wyłączonym zapłonie.

Wybrany stan poduszek powietrznych pozostaje aktywny, aż zostanie zmieniony przez użytkownika.

Lampka kontrolna informująca o wyłączeniu poduszek powietrznych .

Foteliki dziecięce

Zalecane jest stosowanie fotelików dziecięcych marki Opel, które są dopasowane do pojazdu.

Korzystając z fotelików dziecięcych, należy przestrzegać poniższych instrukcji użytkowania i instalacji, jak również instrukcji producenta fotelika dziecięcego.

Konieczne jest także bezwarunkowe przestrzeganie obowiązujących w danym kraju przepisów. W niektórych krajach fotelik dziecięcy można zamocować wyłącznie w ściśle określonych miejscach.

⚠ Niebezpieczeństwo

Jeśli na przednim fotelu pasażera ma być zamontowany fotelik dziecięcy, należy wyłączyć system poduszek powietrznych dla tego fotela; w przeciwnym

razie uaktywnienie poduszek powietrznych może spowodować uraz śmiertelny u dziecka.

Dotyczy to zwłaszcza sytuacji przewożenia dziecka w foteliku zamontowanym tyłem do kierunku jazdy.

Dobór właściwego fotelika

Tylna kanapa to najdogodniejsze miejsce do zamocowania fotelika dziecięcego.

Dziecko w samochodzie powinno być jak najdłużej przewożone tyłem do kierunku jazdy. W razie wypadku powoduje to mniejsze ryzyko obrażeń kręgosłupa dziecka, który jest znacznie mniej wytrzymały niż u osoby dorosłej.

Należy stosować foteleki zgodne z normą ECE 44-03 lub ECE 44-04. Sprawdzić lokalnie obowiązujące przepisy w zakresie obowiązku korzystania z fotelików dziecięcych.

Sprawdzić czy mocowany fotelik dziecięcy jest zgodny z typem samochodu.

Sprawdzić czy miejsce zamocowania w samochodzie jest właściwe.

Dziecko powinno wsiadać i wysiadać z samochodu wyłącznie po stronie chodnika lub pobocza.

Jeśli fotelik nie jest używany, należy umocować go pasem bezpieczeństwa lub wyjąć z samochodu.

Uwaga

Nie zaklejać ani obkładać fotelików dodatkowymi materiałami.

Fotelik dziecięcy poddany obciążeniom podczas wypadku drogowego musi zostać wymieniony na nowy.

Miejsca mocowania fotelików dziecięcych

Dozwolone warianty mocowania fotelików dziecięcych

Kategoria wagowa i wiekowa	Przedni fotel pasażera		Jeden ze skrajnych foteli tylnych	Środkowy fotel tylny
	poduszki powietrzne włączone	poduszki powietrzne wyłączone		
Grupa 0: do 10 kg lub do około 10 miesięcy	X	U ¹	U ²	U ²
Grupa 0+: do 13 kg lub do około 2 lat	X	U ¹	U ²	U ²
Grupa I: od 9 do 18 kg lub od ok. 8 miesięcy do 4 lat	X	U ¹	U ²	U ²
Grupa II: od 15 do 25 kg lub od ok. 3 do 7 lat	X	X	U	U
Grupa III: od 22 do 36 kg lub od ok. 6 do 12 lat	X	X	U	U

¹ = Tylko w przypadku wyłączenia systemu poduszek powietrznych dla przedniego fotela pasażera. Jeśli fotelik dziecięcy jest zabezpieczony za pomocą trzypunktowego pasa bezpieczeństwa, ustawić maksymalną wysokość siedziska fotela i zapewnić by pas bezpieczeństwa przebiegał od górnego punktu zamocowania ku przodowi pojazdu.

Wyregulować nachylenie oparcia fotela do pozycji pionowej, tak aby zapewnić odpowiednie napięcie pasa po stronie zamka.

² = Fotel wyposażony w zaczepy systemów ISOFIX i Top-Tether.

U = Bez ograniczeń w połączeniu z trzypunktowym pasem bezpieczeństwa.

X = Brak dopuszczalnych fotelików dziecięcych dla tej kategorii wagowej.

Dozwolone warianty mocowania fotelików dziecięcych ISOFIX

Kategoria wagowa	Rozmiar	Mocowanie	Przedni fotel pasażera	Jeden ze skrajnych foteli tylnych	Środkowy fotel tylny
Grupa 0: do 10 kg	E	ISO/R1	X	IL	IL
Grupa 0+: do 13 kg	E	ISO/R1	X	IL	IL
	D	ISO/R2	X	IL	IL
	C	ISO/R3	X	IL	IL
Grupa I: od 9 do 18 kg	D	ISO/R2	X	IL	IL
	C	ISO/R3	X	IL	IL
	B	ISO/F2	X	IL, IUF	IL, IUF
	B1	ISO/F2X	X	IL, IUF	IL, IUF
	A	ISO/F3	X	IL, IUF	IL, IUF

IL = Dopuszczalne w przypadku określonych fotelików dziecięcych ISOFIX z kategorii „dla określonego pojazdu” (specific-vehicle), „ograniczone stosowanie” (restricted) lub „półuniwersalne” (semi-universal). Fotelik dziecięcy ISOFIX musi być zatwierdzony do stosowania w danym typie samochodu.

IUF = Dopuszczalne w przypadku uniwersalnych fotelików dziecięcych ISOFIX mocowanych przodem do kierunku jazdy, zatwierdzonych do stosowania w danej kategorii wagowej.

X = Brak zatwierdzonych fotelików dziecięcych ISOFIX dla tej kategorii wagowej.

Rozmiar i typ fotelika ISOFIX

- A - ISO/F3 = Fotelik skierowany przodem do kierunku jazdy, przeznaczony dla dużych dzieci o wadze z zakresu od 9 do 18 kg.
- B - ISO/F2 = Fotelik skierowany przodem do kierunku jazdy, przeznaczony dla mniejszych dzieci o wadze z zakresu od 9 do 18 kg.
- B1 - ISO/F2X = Fotelik skierowany przodem do kierunku jazdy, przeznaczony dla mniejszych dzieci o wadze z zakresu od 9 do 18 kg.
- C - ISO/R3 = Fotelik skierowany tyłem do kierunku jazdy, przeznaczony dla dużych dzieci o wadze do 13 kg.
- D - ISO/R2 = Fotelik skierowany tyłem do kierunku jazdy, przeznaczony dla mniejszych dzieci o wadze do 13 kg.
- E - ISO/R1 = Fotelik skierowany tyłem do kierunku jazdy, przeznaczony dla młodszych dzieci o wadze do 13 kg.

Foteliki dziecięce ISOFIX



Fotelik dziecięcy ISOFIX dopuszczony do użycia w tym modelu samochodu należy zamocować do odpowiednich zaczepów ISOFIX w samochodzie. Foteliki dziecięce ISOFIX przeznaczone do poszczególnych pojazdów są uwzględnione w tabelach IL.

Na tylnej kanapie można zamocować maksymalnie dwa foteliki dziecięce ISOFIX na fotelach, które nie sąsiadują ze sobą.

Zaczepty systemu ISOFIX są oznaczone etykietami znajdującymi się na oparciach.

Ucho mocowania fotelika dziecięcego

Ucha mocowania fotelika dziecięcego typu Top-Tether (tj. z pasem górnym) są oznaczone symbolem .

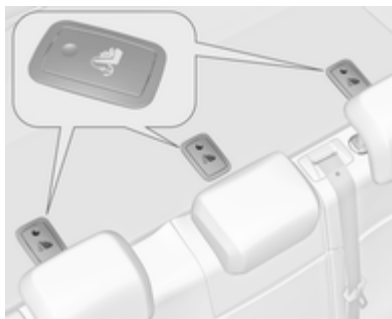

Otworzyć klapkę właściwego ucha mocującego oznaczonego symbolem fotelika dziecięcego.



Poza mocowaniem ISOFIX zaczeplić pas mocujący Top-Tether o ucha mocujące Top-Tether. Pas górny fotelika musi zostać poprowadzony między dwoma prętami prowadzącymi zagłówka.

Miejsca mocowania uniwersalnych fotelików dziecięcych ISOFIX są oznaczone w tabeli symbolem IUF.

Schowki

Schowki	67
Przestrzeń bagażowa	69
Bagażnik dachowy	80
Informacje dotyczące przewożenia bagażu	81

Schowki

Schówek w desce rozdzielczej



Schówek w desce rozdzielczej jest wyposażony w zaczep długopisu oraz miejsce na monety.

Podczas jazdy schówek musi być zamknięty.

Uchwyty na napoje



Uchwyty na napoje znajdują się w konsoli środkowej.



Dodatkowe uchwyty na napoje znajdują się w tylnym podłokietniku. Rozłożyć podłokietnik.

Przedni schowek

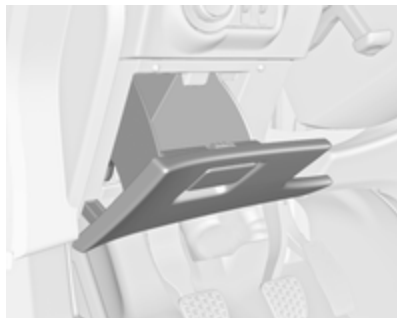

Schowek znajduje się obok kierownicy.

Schowek na okulary

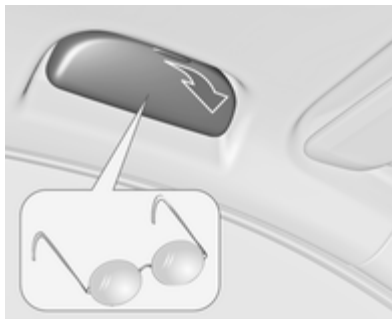

Odchylić w dół w celu otwarcia.
Nie używać do przechowywania ciężkich przedmiotów.

Schowek w podłokietniku

Schowek w przednim podłokietniku

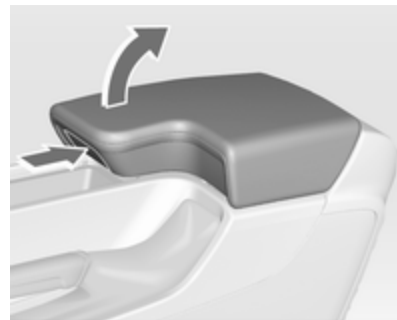

Wcisnąć przycisk i podnieść podłokietnik.

Schówek w tylnym podłokietniku

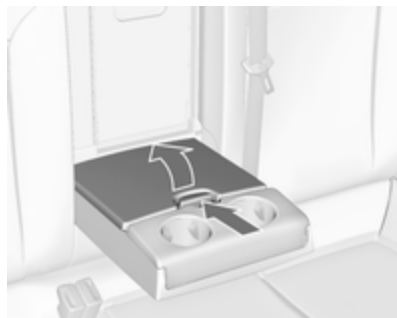

Rozłożyć podłokietnik i otworzyć pokrywę.

Przez schowanie podłokietnika należy zamknąć pokrywę.

Przestrzeń bagażowa

Składanie oparć tylnych foteli

Tylne oparcie jest podzielone na dwie części. Obie części można złożyć.

Jeśli jest to konieczne, wyjąć osłonę przestrzeni bagażowej.

Nacisnąć i przytrzymać zaczep, a następnie docisnąć zagłówki w dół.

Schować tylny podłokietnik.

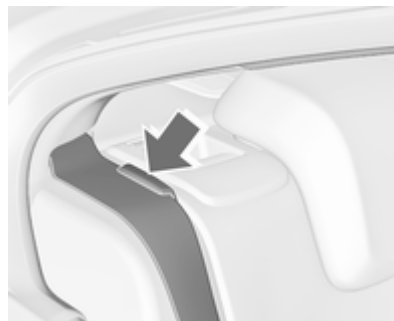

Zaczepić pasy bezpieczeństwa skrajnych foteli w prowadnicach.

Pociągnąć dźwignię zwalniającą z jednej lub z obu stron i złożyć oparcie(-a) na siedzisko.



W celu rozłożenia podnieść oparcia i przesunąć je do pozycji wyprostowanej, aż nastąpi zatrzaśnięcie blokady położenia.

Upewnić się, że pasy bezpieczeństwa skrajnych foteli są umieszczone w odpowiednich prowadnicach.



Oparcia są prawidłowo zablokowane, gdy oba czerwone oznaczenia przy dźwigniach zwalniających są niewidoczne.

⚠ Ostrzeżenie

Samochód można prowadzić wyłącznie wtedy, gdy oparcia są prawidłowo zablokowane. W przeciwnym razie występuje niebezpieczeństwo obrażeń ciała lub uszkodzenia ładunku lub pojazdu w momencie gwałtownego hamowania lub kolizji.

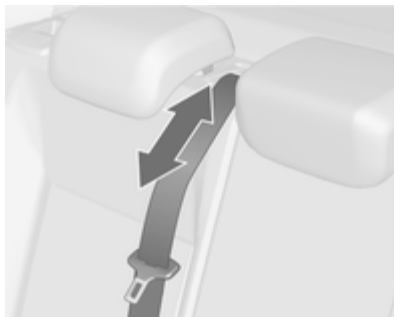

Pas bezpieczeństwa środkowego fotela może zostać zablokowany, jeśli oparcie jest rozkładane zbyt szybko. Aby odblokować mechanizm zwijający, wsunąć pas lub wyciągnąć go na około 20 mm, a następnie puścić.

Otwieranie przelotki w środkowej części tylnego oparcia

Rozłożyć tylny podłokietnik.

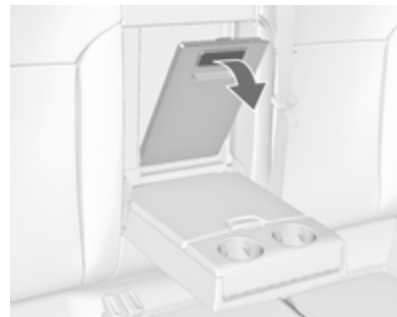

Pociągnąć uchwyt i otworzyć osłonę. Jest to przydatne podczas przewożenia długich, wąskich przedmiotów. Podczas zamykania osłony powinno nastąpić jej zablokowanie.



Od strony przestrzeni bagażowej zamkniętą osłonę można zabezpieczyć przed otwarciem. Obrócić pokrętło o 90°:

pokrętło = osłona zabezpieczona
poziomo przed otwarciem od strony kabiny

pokrętło = osłona
pionowo niezabezpieczona

Schowek w przestrzeni bagażowej

W zależności od wyposażenia, pod osłoną przestrzeni bagażowej mogą znajdować się schowki.

Osłona przestrzeni bagażowej

Na osłonie nie należy umieszczać żadnych przedmiotów.

5-drzwiowy hatchback

Zdejmowanie osłony



Odczepić zawiesia od klapy tylnej.

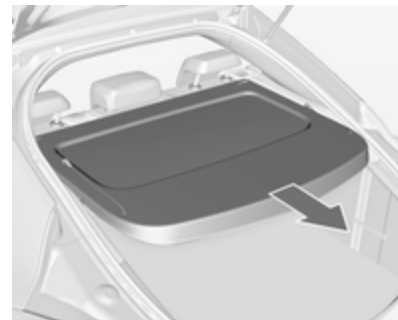

Wyjąć osłonę z bocznych prowadnic.

Zakładanie osłony

Zamocować osłonę w bocznych prowadnicach i ustawić poziomo. Podczepić zawiesia do klapy tylnej.

Sports Tourer

Zamykanie osłony

Pociągnąć osłonę za uchwyt i rozwinąć do tyłu, aż zablokuje się w bocznych zaczepach.

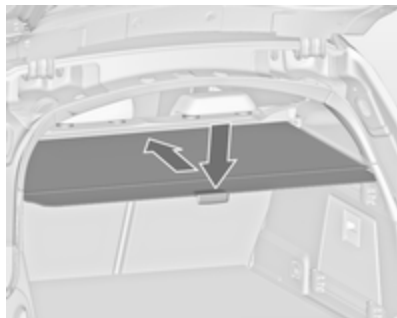
Otwieranie osłony

Nacisnąć w dół uchwyt na końcu osłony. Osłona zwinie się automatycznie.

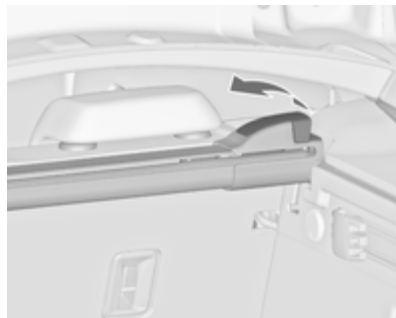
Zdejmowanie osłony

Zwinąć osłonę przestrzeni bagażowej.

Pociągnąć prawą dźwignię zwalniającą do góry i przytrzymać ją w tej pozycji. Unieść najpierw prawą stronę osłony i wyjąć ją z zaczepów.

Wyjętą osłonę można przechowywać pod podłogą przestrzeni bagażowej ↻ 77.

Zakładanie osłony

Umieścić lewą stronę osłony we wgłębieniu, pociągnąć dźwignię zwalniającą do góry i przytrzymać ją

w tej pozycji, po czym odpowiednio zamocować i zablokować prawą stronę osłony.

Roleta na klapie tylnej

Aby całkowicie zasłonić przestrzeń bagażową, zamocować roletę w czterech punktach mocowania po wewnętrznej stronie klapy tylnej.

Tylna osłona podłogowa

Przesuwna osłona podłogowa (FlexFloor)

Istnieje możliwość wyciągnięcia osłony podłogowej w celu dogodnego skonfigurowania przestrzeni bagażowej.

Wyciąganie osłony podłogowej

- Nieznacznie unieść osłonę podłogową za uchwyt do momentu zwolnienia rolek rozprężnych po obu stronach.

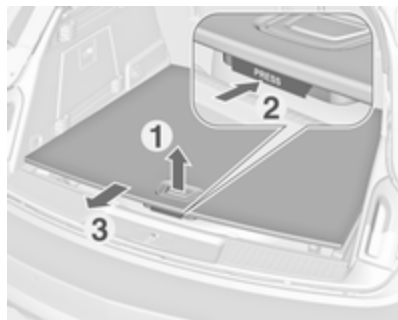

- Nacisnąć przycisk pod uchwytem i pociągnąć osłonę podłogową do momentu zatrzaśnięcia.

Po ustawieniu podłogi w tej pozycji umieścić na niej ładunek.

Wsuwanie osłony do środka przestrzeni bagażowej

- Nacisnąć przycisk pod uchwytem i wsunąć osłonę podłogową do środka do momentu zatrzaśnięcia w skrajnym położeniu.

Pozostawić osłonę podłogową w pozycji podniesionej do momentu usunięcia ładunku.

Przywracanie osłony podłogowej do pozycji wyjściowej po wyjęciu ładunku

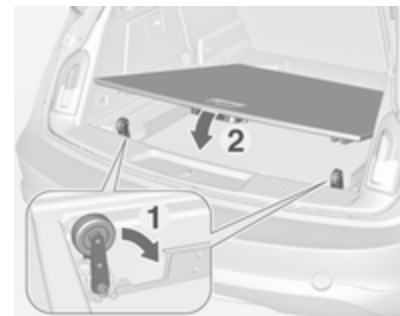

- Nieznacznie unieść osłonę podłogową za uchwyt i ręcznie nacisnąć w dół rolki rozprężne po obu stronach. Obydwie rolki muszą zablokować się na swoim miejscu.
- Opuścić osłonę podłogową.

Maksymalne obciążenie wyciągniętej osłony podłogowej wynosi 120 kg – odpowiednia informacja znajduje się na etykiecie ostrzegawczej na osłonie.

Przedmioty należy zabezpieczyć pasami mocującymi przytwierdzonymi do zaczepów

stabilizacyjnych ⇨ 74. Informacje dotyczące przewożenia bagażu ⇨ 81.

⚠ Ostrzeżenie

Nie umieszczać w bagażniku ani nie wyjmować z niego ładunków przy pomocy przesuwnej osłony podłogowej, gdy pojazd jest zaparkowany na wzniesieniu. Osłona podłogowa może w niekontrolowany sposób przesunąć się w skrajne położenie.

Osłonę podłogową można podnosić i opuszczać tylko wtedy, gdy nie znajduje się na niej ładunek.

Niebezpieczeństwo obrażeń.

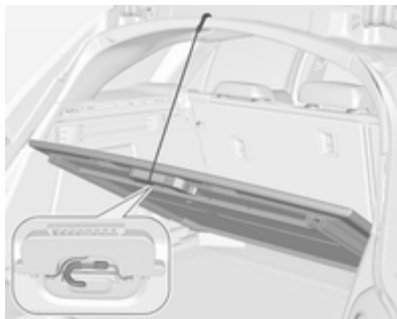

W celu uzyskania dostępu do koła zapasowego lub zestawu do naprawy opon podnieść osłonę podłogową i przymocować pasek do górnej krawędzi wgłębienia tylnej kłapy. Osłonę można podnieść i zamocować tylko wtedy, gdy nie znajduje się na niej ładunek.

Zaczepty stabilizacyjne

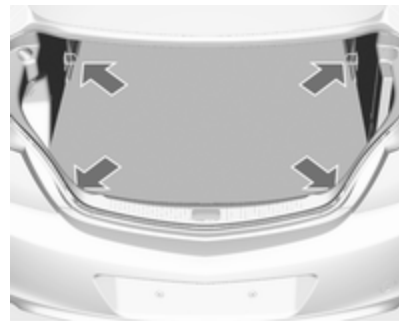

Zaczepty stabilizacyjne są przeznaczone do zabezpieczania przedmiotów przed przesuwaniem się, np. przy użyciu pasów mocujących lub siatki ładunkowej.

System organizacji przestrzeni bagażowej

FlexOrganizer jest elastycznym systemem umożliwiającym dzielenie przestrzeni bagażowej.

W skład systemu wchodzi:

- łączniki,
- kieszeń siatkowa,
- haczyki,
- pojemnik,
- zestaw pasków.

Elementy systemu są mocowane w prowadnicach na obu panelach bocznych za pomocą łączników i zaczepów.

Zamocowywanie łączników w prowadnicach

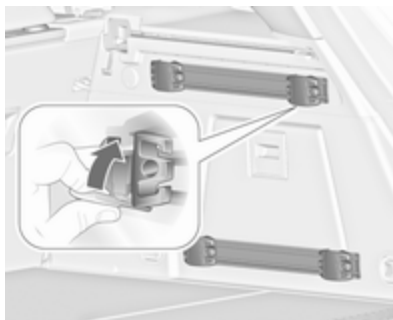

Rozłożyć uchwyty, włożyć łącznik do górnego i dolnego rowka prowadnicy, a następnie przesunąć go w żądane położenie. Obrócić uchwyt ku górze w celu zablokowania łącznika. W celu odblokowania obrócić uchwyt w dół i wyjąć z prowadnicy.

Uniwersalna siatka rozdzielająca

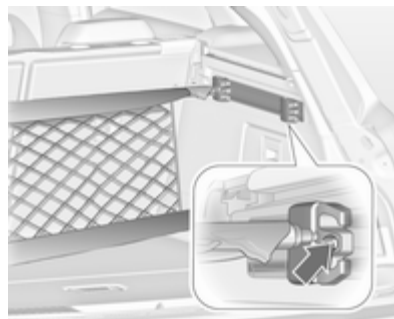

Włożyć łączniki w odpowiednie miejsca na prowadnicach. Połączyć połówki poprzeczek siatki.

W celu zamocowania siatki włożyć nieznacznie ściśnięte poprzeczki w odpowiednie otwory w łącznikach.

W celu zdemontowania siatki ścisnąć poprzeczki i wyjąć je z łączników.

Kieszeń siatkowa

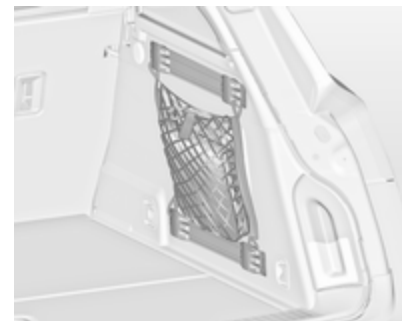

Włożyć łączniki w odpowiednie miejsca na prowadnicach. Kieszeń siatkową można zawiesić na zamocowanych łącznikach.

Zamocowywanie haczyków w prowadnicach



Włożyć haczyk w dowolnym miejscu najpierw w górny rowek prowadnicy, a następnie wcisnąć go w dolny rowek. W celu wyjęcia najpierw wyciągnąć haczyk z górnego rowka.

Pojemnik

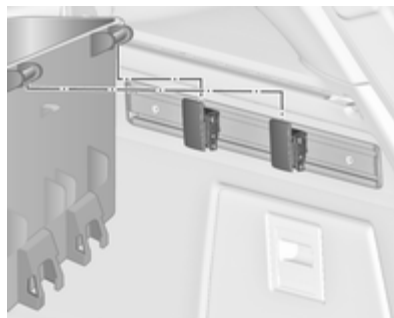

Zamocować dwa haczyki w górnej prowadnicy. Włożyć górne wsporniki pojemnika w haczyki od góry.

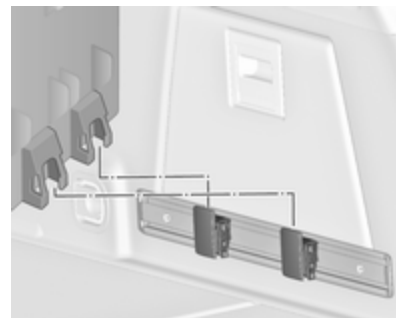

Oba haczyki można również zamocować w dolnej prowadnicy. Włożyć dolne wsporniki pojemnika w dolne haczyki od góry.

Zestaw pasków

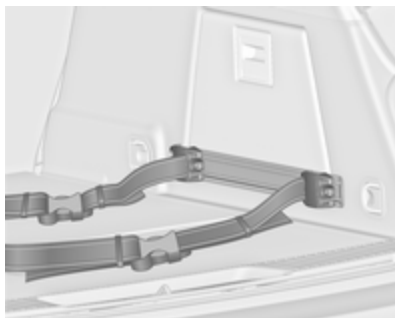

Włożyć łączniki zestawu pasków w prowadnicę. Uważać, aby paski nie były skręcone.

Zestaw pasków ma dwie klamry, umożliwiające rozpięcie pasków.

Paski można skracać i wydłużać.

Siatka zabezpieczająca

Dwa rodzaje siatek zabezpieczających można zamontować za przednim lub tylnym rzędem foteli.

Za siatką zabezpieczającą nie mogą znajdować się pasażerowie.

Siatka zabezpieczająca za przednimi fotelami

Docisnąć w dół zagłówki i złożyć oparcia tylnych foteli ⇨ 69.

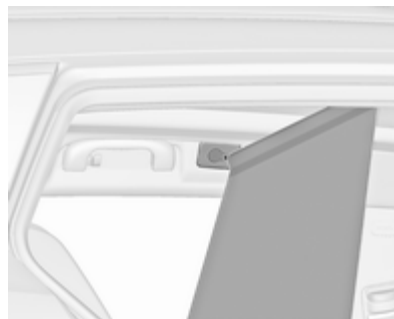

Przednie otwory montażowe w ramie dachu: zaczepić poprzeczkę siatki z jednej strony, ugiąć poprzeczkę i zaczepić drugą stronę.

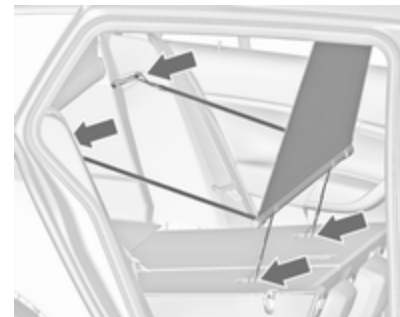

Zacześć haczyki wąskich pasków o zamocowania systemu Top-Tether znajdujące się z tyłu złożonych oparcia tylnych foteli.

Zacześć haczyki szerszych pasków o blokady oparcia tylnych foteli.

Kaseta siatki zabezpieczającej za tylnymi fotelami

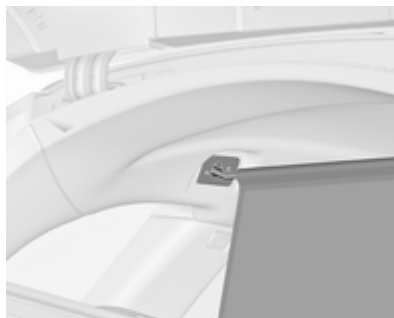

Wyciągnąć siatkę z kasety i zaczepić poprzeczkę siatki z jednej strony w tylnym otworze montażowym w ramie dachu. Ugiąć poprzeczkę i zaczepić drugą stronę.

Wymowanie kasety siatki

Zwinąć siatkę zabezpieczającą.

Zdjąć osłonę przestrzeni bagażowej
 ⇨ 71.

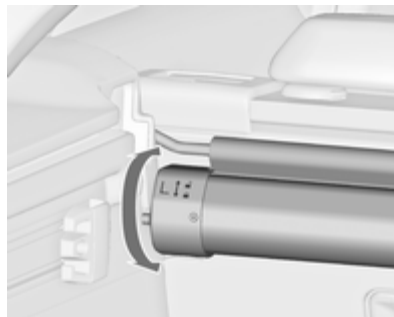

W celu odblokowania kasety nieznacznie obrócić ją w tył i wyciągnąć w górę z zaczepów.

Zamocowywanie kasety siatki

Zdjąć osłonę przestrzeni bagażowej.

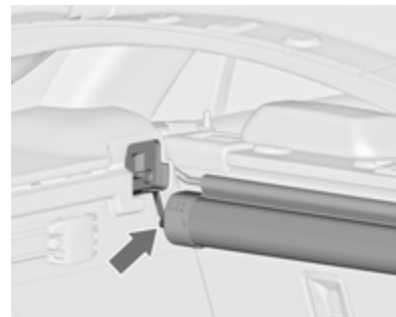

Umieścić kasety w zaczepach po lewej i prawej stronie. Podczas montażu zwrócić uwagę na oznaczenia na kasecie: **L** (strona lewa) i **R** (strona prawa).

Aby zablokować kasety siatki, obrócić ją nieznacznie w przód.

Przechowywanie siatek zabezpieczających i osłony przestrzeni bagażowej

Kasety tylnej siatki zabezpieczającej można przechowywać wraz z osłoną przestrzeni bagażowej, a zwiniętą siatkę zabezpieczającą pod podłogą bagażnika.

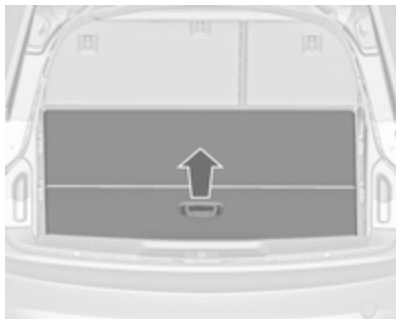

Otworzyć podłogę przestrzeni bagażowej, ciągnąc za uchwyt. Złożyć podłogę i umieścić ją za tylnymi fotelami.

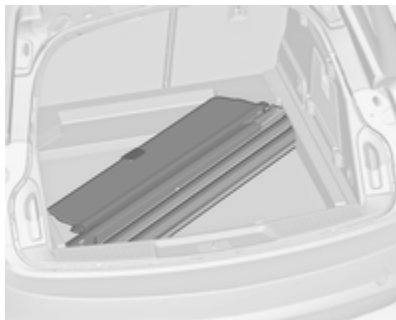

Włożyć we wgłębienie osłonę przestrzeni bagażowej zwróconą górną częścią w dół, z dźwignią zwalniającą po prawej stronie z przodu.

Trójkąt ostrzegawczy

5-drzwiowy hatchback/
4-drzwiowy sedan

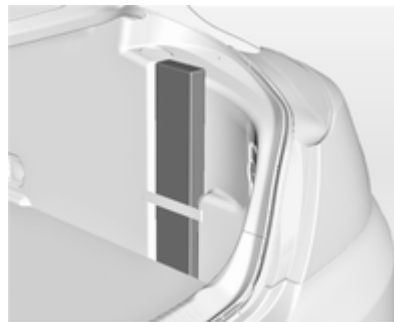

Trójkąt ostrzegawczy chować we wnęce za paskiem na prawej ścianie przestrzeni bagażowej.

Sports Tourer



Trójkąt ostrzegawczy chować we wnęce za paskami na wewnętrznej stronie klapki tylnej.

Apteczka pierwszej pomocy

5-drzwiowy hatchback/
4-drzwiowy sedan

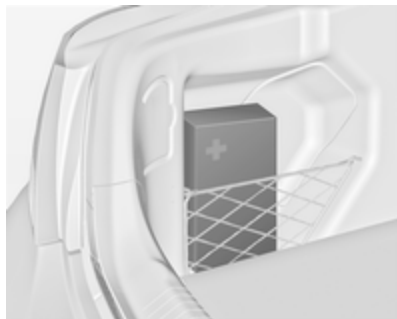

Apteczkę pierwszej pomocy chować we wnęce za siatką na lewej ścianie przestrzeni bagażowej.

Sports Tourer



Apteczkę pierwszej pomocy chować we wnęce za paskiem na wewnętrznej stronie klapy tylnej.

Bagażnik dachowy

Ze względów bezpieczeństwa oraz w celu zapobiegania uszkodzeniom dachu, zaleca się stosowanie bagażników dachowych przeznaczonych specjalnie do tego modelu samochodu.

Przestrzegać instrukcji montażowych producenta i zdejmować bagażnik dachowy, gdy nie jest używany.

Montaż bagażnika dachowego

5-drzwiowy hatchback/4-drzwiowy sedan

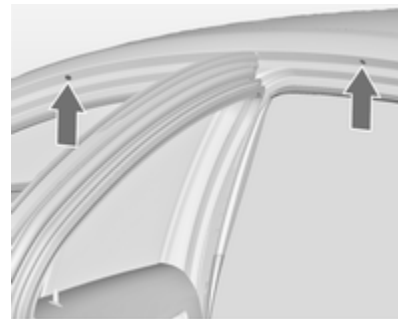

Otworzyć wszystkie drzwi.

Punkty montażowe znajdują się w nadwoziu, we wnękach drzwi.

Zdjąć zaślepki punktów montażowych i zamocować bagażnik dachowy, korzystając z dołączonych śrub.

Sports Tourer z relingami dachowymi

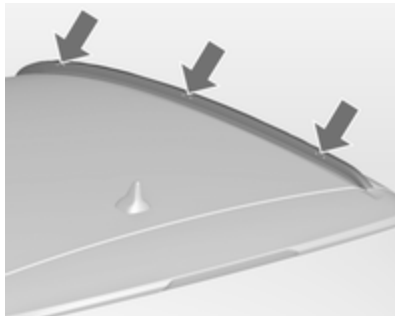

W celu zamocowania bagażnika dachowego wkręcić śruby montażowe w otwory pokazane na ilustracji.

Informacje dotyczące przewożenia bagażu

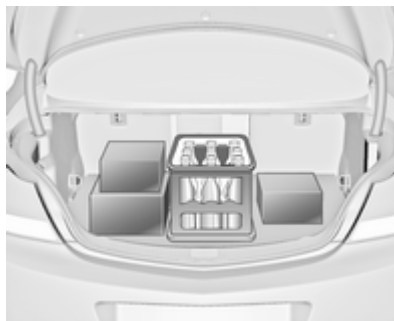

- Ciężkie przedmioty przewożone w przestrzeni bagażowej należy umieszczać przy oparciach foteli. Upewnić się, że oparcia są bezpiecznie zablokowane, tj. nie mogą być widoczne czerwone oznaczenia z boku, obok dźwigni zwalniających. Jeśli przedmioty takie są układane piętrowo, najcięższe powinny zostać umieszczone na spodzie.

- Przedmioty należy zabezpieczyć pasami mocującymi przytwierdzonymi do zaczepów stabilizacyjnych ⇨ 74.
- Drobnie przedmioty należy zabezpieczać przed przemieszczaniem się w przestrzeni bagażowej.
- Podczas przewożenia przedmiotów w przestrzeni bagażowej, oparcia tylnych foteli nie mogą być pochylone do przodu.
- Bagaż nie może wystawać ponad górną krawędź oparc.
- Nie wolno umieszczać żadnych przedmiotów na osłonie przestrzeni bagażowej ani na desce rozdzielczej; nie wolno zakrywać czujnika znajdującego się w górnej części deski rozdzielczej.
- Przewożony ładunek nie może utrudniać posługiwania się hamulcem postojowym i dźwignią zmiany biegów ani ograniczać swobody ruchu kierowcy. W kabinie samochodu nie wolno przewozić jakichkolwiek

niezabezpieczonych (nieprzytwierdzonych) przedmiotów.

- Nie wolno jeździć z otwartą klapą tylną.

Ostrzeżenie

Należy zawsze upewniać się, że ładunek w pojeździe jest bezpiecznie umocowany. W przeciwnym wypadku przedmioty mogą przemieszczać się wewnątrz pojazdu, powodując obrażenia ciała lub uszkodzenie ładunku, bądź samochodu.

- Ładowność jest różnicą pomiędzy dopuszczalną masą całkowitą (patrz tabliczka identyfikacyjna ⇨ 265) a masą własną pojazdu gotowego do drogi.

W celu obliczenia ładowności należy wpisać dane samochodu w tabelę mas na początku podręcznika.

Zgodnie z wymogami UE masa własna obejmuje szacunkową

masę kierowcy (68 kg), bagażu (7 kg) i wszystkich płynów (zbiornik paliwa napełniony w 90%).

Wyposażenie dodatkowe i opcjonalne zwiększa masę własną pojazdu.

- Przewożenie bagażu na dachu zwiększa wrażliwość samochodu na boczne podmuchy wiatru i pogarsza jego właściwości jezdne na skutek podwyższenia środka ciężkości. Ładunki należy rozłożyć równomiernie i zabezpieczyć pasami. Dostosować ciśnienie w ogumieniu i prędkość jazdy do warunków obciążenia. Okresowo sprawdzać i napinać pasy zabezpieczające.

Nie przekraczać prędkości 120 km/h.

Dopuszczalne obciążenie dachu wynosi 100 kg. Składa się na nie masa bagażnika dachowego oraz masa przewożonego ładunku.

Wskaźniki i przyrządy

Elementy sterujące	83
Kontrolki ostrzegawcze, zegary i wskaźniki	91
Wyświetlacze informacyjne	105
Komunikaty pokazywane na wyświetlaczu	113
Komputer pokładowy	117
Personalizacja ustawień	120

Elementy sterujące

Regulacja położenia kierownicy

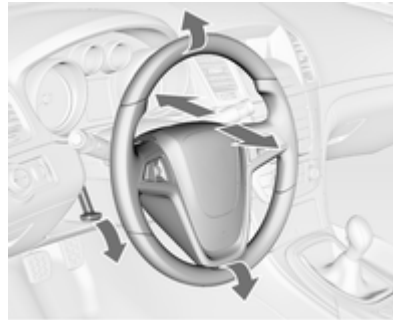

Odblokować dźwignię, wyregulować położenie kierownicy, a następnie zablokować dźwignię i upewnić się, że kierownica jest prawidłowo unieruchomiona.

Nie dokonywać regulacji kierownicy, jeśli samochód nie został unieruchomiony i nie wyłączono blokady kierownicy.

Elementy sterujące na kole kierownicy



Za pomocą elementów sterujących znajdujących się na kierownicy można obsługiwać system Infotainment, niektóre systemy wspomagania kierowcy i podłączony telefon komórkowy.

Więcej informacji znajduje się w instrukcji obsługi systemu audio-nawigacyjnego.

Systemy wspomagania kierowcy
⇨ 172.

Podgrzewane koło kierownicy



Do uaktywniania ogrzewania służy przycisk . Włączenie jest sygnalizowane zapaleniem diody kontrolnej w przycisku.



Zalecane miejsca trzymania kierownicy są podgrzewane szybciej i do wyższej temperatury niż pozostała jej część.

Podgrzewanie działa, gdy pracuje silnik lub gdy włączona jest funkcja Autostop.

System stop-start ⇨ 153.

Sygnał dźwiękowy



Nacisnąć przycisk .

Wycieraczki/spryskiwacze przedniej szyby

Wycieraczki przedniej szyby



- 2** = praca szybka
- 1** = praca powolna
-  = praca przerywana
- O** = wyłączone

Aby przetrzeć szybę przednią tylko raz w sytuacji, gdy wycieraczki są wyłączone, wystarczy popchnąć ich dźwignię w dół.

Wycieraczek nie wolno włączać, gdy szyby są oblodzone.

Przed wjazdem do myjni wycieraczki należy wyłączyć.

Regulowany czas trwania cyklu pracy wycieraczek

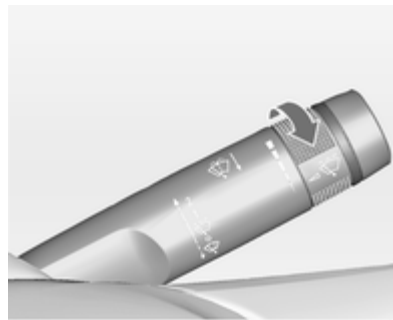



Dźwignia wycieraczek w położeniu .

Aby dostosować czas trwania cyklu pracy wycieraczek, obrócić pokrętko regulacyjne:

- krótszy czas trwania cyklu = obrócić pokrętko regulacyjne w górę
- dłuższy czas trwania cyklu = obrócić pokrętko regulacyjne w dół

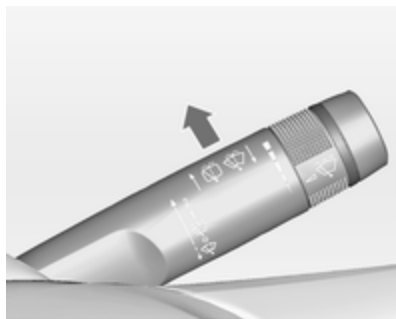
Automatyczna praca wycieraczek sterowana czujnikiem deszczu



 = automatyczna praca wycieraczek sterowana czujnikiem deszczu

Czujnik deszczu rejestruje ilość wody na przedniej szybie samochodu, a następnie odpowiednio reguluje częstotliwość pracy wycieraczek.

Regulacja czułości czujnika deszczu

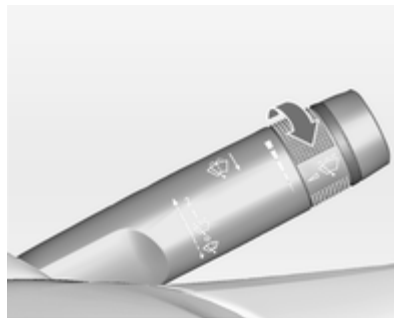

Aby dostosować czułość układu, obrócić pokrętko regulacyjne:

niższa czułość	=	obrócić pokrętko regulacyjne w dół
wyższa czułość	=	obrócić pokrętko regulacyjne w górę

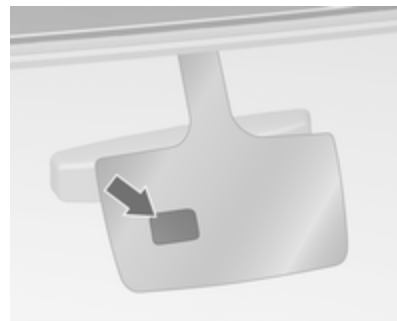

Czujnik należy utrzymywać w czystości i nie dopuszczać do oblodzenia.

Spryskiwacze przedniej szyby i zmywacze reflektorów



Pociągnąć dźwignię. Szyba przednia zostanie spryskana płynem, a wycieraczka wykona kilka cykli pracy.

Płyn rozprzodowany jest także na reflektorach, pod warunkiem że są włączone i że dźwignia jest przytrzymywana odpowiednio długo. Spryskiwacze reflektorów pozostają wyłączone przez kolejnych 5 cykli zmywania lub do momentu wyłączenia i ponownego włączenia silnika lub reflektorów.

Wycieraczka/spryskiwacz tylnej szyby

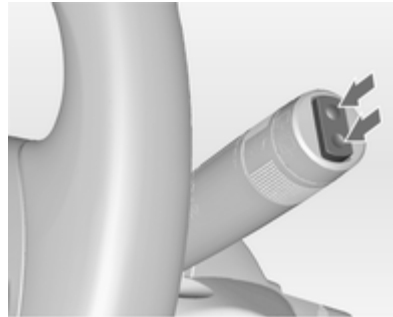

W celu włączenia wycieraczki tylnej szyby nacisnąć przełącznik:

górną część przełącznika	= praca ciągła
dolną część przełącznika	= praca przerywana
położenie środkowe	= wyłączona

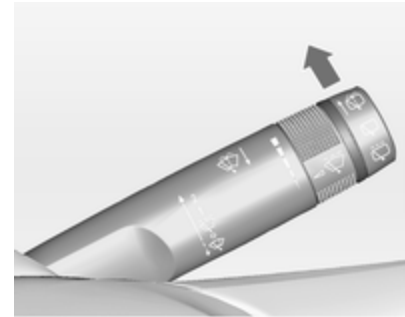

Popchnąć dźwignię. Szyba tylna zostanie spryskana płynem, a wycieraczka wykona kilka cykli pracy.

Wycieraczek nie wolno włączać, gdy szyby są oblodzone.

Przed wjazdem do myjni wycieraczki należy wyłączyć.

Wycieraczka tylnej szyby zostaje uaktywniona automatycznie po włączeniu biegu wstecznego, gdy wycieraczki przedniej szyby są włączone.

Funkcję tę można aktywować lub dezaktywować za pomocą wyświetlacza informacyjnego w menu **Ustawienia**.

Personalizacja ustawień ⇨ 120.

Spryskiwacz tylnej szyby jest wyłączany, gdy poziom płynu do spryskiwaczy jest niski.

Temperatura zewnętrzna



20153

Spadek temperatury sygnalizowany jest natychmiast, a jej wzrost z pewnym opóźnieniem.

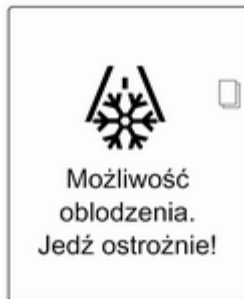

Jeśli temperatura zewnętrzna spadnie do 3 °C, na wyświetlaczu informacyjnym kierowcy typu Uplevel lub Uplevel-Combi pojawi się komunikat ostrzegawczy.

⚠ Ostrzeżenie

Jezdnia może być oblodzona nawet wówczas, gdy wyświetlacz pokazuje temperaturę kilku stopni powyżej 0 °C.

Zegar

Data i godzina jest pokazywana na wyświetlaczu informacyjnym.

Ustawianie daty i godziny

Nacisnąć przycisk **CONFIG**. Zostaje wyświetlone menu **Ustawienia**.

Wybrać pozycję **Data i godzina**.



Możliwe do wybrania opcje ustawień:

- **Ustaw godzinę:** Zmiana godziny na wyświetlaczu.
- **Ustaw datę:** Zmiana daty na wyświetlaczu.
- **Ustaw format godziny:** Przełączanie zegara między trybem 12 godzin i 24 godz..

- **Ustaw format daty:** Przelączenie daty między formatem **MM/DD/RRRR** i **DD.MM.RRRR**.
- **Wyświetl godzinę:** Włączanie/wyłączanie wskazania godziny na wyświetlaczu.
- **Synchronizacja zegara RDS:** Większość nadajników VHF emituje sygnał zawierający kody systemu RDS umożliwiające automatyczne skorygowanie czasu wskazywanego przez zegar. Synchronizacja czasu przez system RDS może potrwać kilka minut. Niektóre nadajniki nie nadają poprawnego sygnału czasowego. W takiej sytuacji zaleca się wyłączyć funkcję automatycznej synchronizacji zegara.

Personalizacja ustawień ⇨ 120.

Gniazdka zasilania



Gniazdka zasilania 12 V znajdują się w przedniej i tylnej konsoli środkowej.



Maksymalny dopuszczalny pobór energii elektrycznej z gniazdka wynosi 120 W.



Gniazdko zasilania 230 V znajduje się w tylnej konsoli środkowej. Gdy włączony jest zapłon i podłączone jest urządzenie, w gniazdku świeci się zielona dioda kontrolna.

Maksymalny dopuszczalny pobór energii elektrycznej z gniazdka wynosi 150 wat.

⚠ Niebezpieczeństwo

W gniazdku zasilania obecne jest wysokie napięcie elektryczne!

Przy wyłączonym zapłonie gniazdka są pozbawione zasilania. Dodatkowo gniazdka są wyłączane w przypadku niskiego napięcia akumulatora.

Podłączane urządzenia muszą być zgodne z wymaganiami normy DIN VDE 40 839 dotyczącej zgodności elektromagnetycznej.

Do gniazdka nie należy podłączać żadnych źródeł zasilania, np. ładowarek czy akumulatorów.

Zastosowanie nieodpowiednich wtyków może spowodować uszkodzenie gniazdka.

System stop-start ⇨ 153.

Zapalniczka



Zapalniczka jest umiejscowiona za pokrywką popielniczki.

W celu otwarcia popielniczki nacisnąć jej pokrywkę.



Wcisnąć wkład zapalniczki. Po rozżarzeniu się spirali dopływ prądu zostanie automatycznie przerwany. Wyciągnąć zapalniczkę.

Popielniczki

Przeostroga

Popielniczki służą wyłącznie do gromadzenia popiołu; nie należy do nich wrzucać łatwopalnych śmieci.



W celu otwarcia popielniczki nacisnąć jej pokrywkę.



Aby opróżnić, chwycić obie strony wkładu popielniczki i wyjąć.

Kontrolki ostrzegawcze, zegary i wskaźniki

Prędkościomierz



Wskazuje prędkość jazdy samochodu.

Licznik przebiegu całkowitego



W dolnym wierszu jest wyświetlany całkowity przebieg samochodu w kilometrach.

Licznik przebiegu dziennego

W górnym wierszu jest wyświetlana liczba kilometrów przejechanych od czasu ostatniego wyzerowania licznika.

W celu wyzerowania licznika nacisnąć przycisk **SET/CLR** na dźwigni kierunkowskazów i przytrzymać przez kilka sekund lub nacisnąć pokrętkę zerowania pomiędzy prędkościomierzem a wyświetlaczem informacyjnym kierowcy przy włączonym zapłonie ⇨ 105.

Licznik przebiegu dziennego wskazuje odległość do 2000 km, a następnie ponownie zaczyna odmierzać dystans od 0.

Obrotomierz



Wyświetla prędkość obrotową silnika. Silnik powinien na każdym biegu pracować z jak najniższą prędkością obrotową.

Przeostroga

Strzałka obrotomierza nie powinna nigdy znajdować się w czerwonej strefie oznaczającej zbyt wysoką prędkość obrotową. Istnieje wówczas niebezpieczeństwo uszkodzenia silnika.

Wskaźnik poziomu paliwa



Pokazuje poziom paliwa lub poziom gazu w zbiorniku (w zależności od rodzaju używanego paliwa).

Zapalenie się lampki kontrolnej  oznacza niski poziom paliwa w zbiorniku. Kiedy lampka zacznie migać, należy natychmiast zatankować paliwo.

Jeśli zbiornik gazu zostanie opróżniony w trybie zasilania gazem płynnym, nastąpi automatyczne przełączenie na zasilanie benzyną ↪ 93.



Nie wolno dopuszczać do całkowitego opróżnienia zbiornika paliwa!

Ponieważ w zbiorniku zawsze znajduje się pewna ilość paliwa, przy tankowaniu można wlać jego mniejszą ilość, niż przewiduje to pojemność całkowita zbiornika.

Przełącznik rodzaju paliwa



Naciśnięcie przycisku **LPG** powoduje przełączenie między zasilaniem benzyną a zasilaniem gazem płynnym. Aktualnie wybrany rodzaj paliwa jest sygnalizowany za pomocą diody LED .

	wyłączona	= zasilanie benzyną
Lampka kontrolna 	świeci	= zasilanie gazem płynnym
Lampka kontrolna 	miga	= brak możliwości przełączenia – pusty zbiornik jednego rodzaju paliwa

W przypadku opróżnienia zbiornika gazu płynnego zostanie automatycznie uaktywniony tryb zasilania silnika benzyną. Tryb ten pozostanie aktywny do czasu wyłączenia zapłonu.

Gaz płynny ↪ 200.

Wskaźnik temperatury płynu chłodzącego



Pokazuje temperaturę płynu chłodzącego silnika.

- | | |
|----------------------|--|
| lewa część skali | = temperatura robocza silnika nie została jeszcze osiągnięta |
| środkowa część skali | = normalna temperatura pracy silnika |
| prawa część skali | = temperatura jest zbyt wysoka |

Przeestroga

W przypadku zbyt wysokiej temperatury płynu chłodzącego zatrzymać samochód i wyłączyć silnik. Niebezpieczeństwo uszkodzenia silnika. Sprawdzić poziom płynu chłodzącego.

Wyświetlacz serwisowy

Układ wskazujący zużycie oleju silnikowego informuje kierowcę, gdy wymagana jest wymiana oleju i filtra. W zależności od warunków eksploatacyjnych częstotliwość pojawiania się informacji o wymaganej wymianie oleju i filtra może się zmieniać.

Pozostała
żywność oleju ²
100%
Naciśnij Set/Clr
aby zresetować

Na wyświetlaczu typu Uplevel lub Uplevel-Combi pozostała żywotność oleju jest wyświetlana w **Menu informacji o pojeździe**.

Na środkowym wyświetlaczu wskaźnik zużycia oleju jest wyświetlany przy kontrolce . Zapłon musi być włączony, a silnik nie może pracować.

Wyboru menu i funkcji dokonuje się za pomocą przycisków na dźwigni kierunkowskazów.

W celu wyświetlenia wskaźnika zużycia oleju silnikowego:

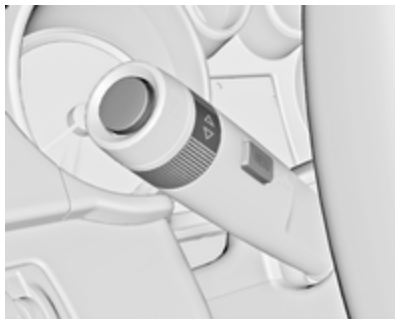

Nacisnąć przycisk **MENU**, aby wybrać pozycję **Menu informacji o pojeździe**.

Obracając pokrętko, wybrać pozycję **Pozostała żywotność oleju**.

Aby zapewnić prawidłowe funkcjonowanie tego układu, należy go wyzerować przy każdej wymianie oleju. Należy skorzystać z pomocy warsztatu.

Aby wyzerować wskaźnik, nacisnąć przycisk **SET/CLR**. Zapłon musi być włączony, a silnik nie może pracować.

Gdy układ obliczy, że nastąpiło całkowite zużycie oleju silnikowego, na wyświetlaczu informacyjnym kierowcy pojawi się komunikat **Wymień olej silnikowy** lub stosowny kod ostrzeżenia. Należy wtedy zlecić warsztatowi wymianę oleju silnikowego i filtra w ciągu tygodnia lub przed przejechaniem 500 km (w zależności od tego, co nastąpi wcześniej).

Wyświetlacz informacyjny kierowcy ↻ 105.

Informacje dotyczące czynności serwisowych ↻ 261.

Lampki kontrolne

Nie wszystkie z opisanych w dalszej części tego rozdziału lampek kontrolnych występują w zakupionym samochodzie. Opis dotyczy wszystkich wersji deski rozdzielczej. Położenie lampek kontrolnych może się zmieniać, zależnie od wyposażenia pojazdu. W momencie włączania zapłonu na chwilę zapala się większość lampek kontrolnych w ramach testu.

Kolory lampek kontrolnych oznaczają:

- Czerwony = niebezpieczeństwo, ważne przypomnienie
- Żółty = ostrzeżenie, uwaga, usterka
- Zielony = potwierdzenie włączenia
- Niebieski = potwierdzenie włączenia
- biały = potwierdzenie włączenia

Lampki kontrolne na desce rozdzielczej

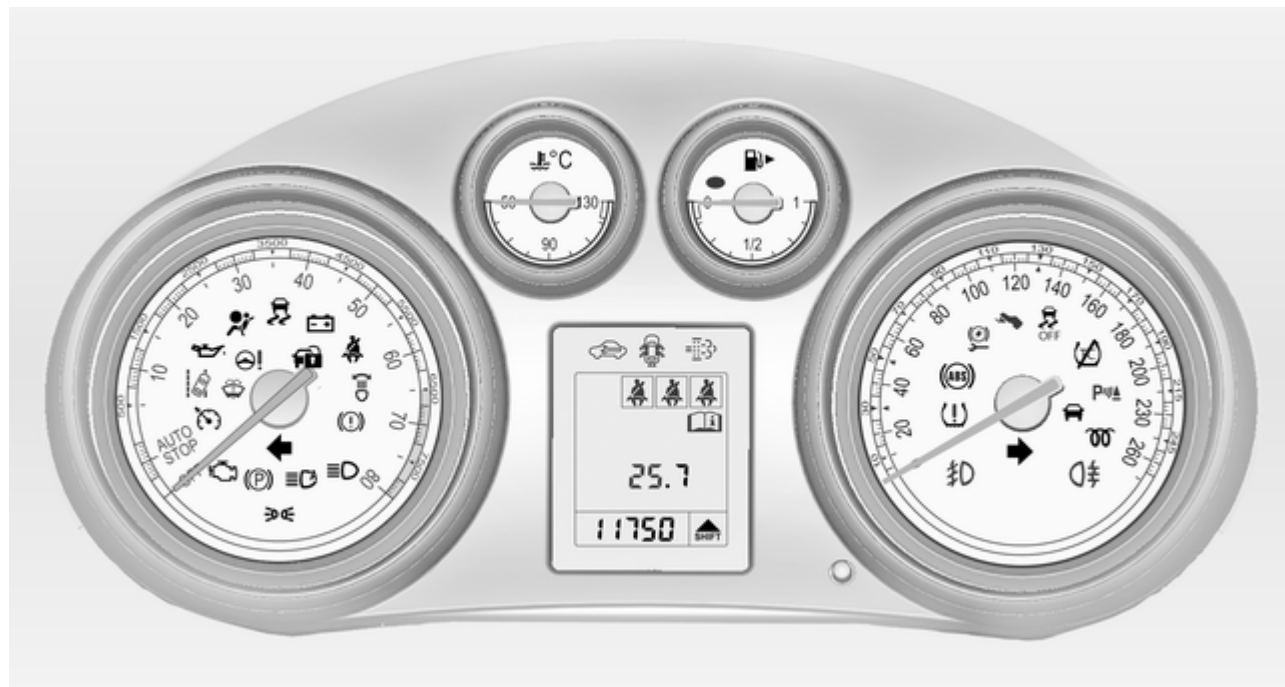

Lampki kontrolne na konsoli środkowej



Kierunkowskaz

Lampka \leftrightarrow świeci lub miga w kolorze zielonym.

Świeci się przez chwilę

Włączone są światła pozycyjne.

Lampka miga

Włączone są kierunkowskazy albo światła awaryjne.

Szybkie miganie: usterka kierunkowskazu lub związanego z nim bezpiecznika, usterka kierunkowskazu w przyczepie.

Wymiana żarówki \rightarrow 221,
bezpieczniki \rightarrow 231.

Kierunkowskazy \rightarrow 133.

Lampka kontrolna pasa bezpieczeństwa

Przypomnienie o niezapięciu pasów bezpieczeństwa przy przednich fotelach

\otimes fotela kierowcy, w obrotomierzu, świeci lub miga na czerwono.

\otimes^2 fotela przedniego pasażera, w środkowej konsoli, świeci lub miga na czerwono, gdy fotel jest zajęty.

Lampka świeci

Lampka świeci, gdy włączony jest zapłon i gaśnie po zapięciu pasa bezpieczeństwa.

Lampka miga

Lampka świeci po włączeniu silnika i jego pracy przez maksymalnie 100 sekund i gaśnie po zapięciu pasa bezpieczeństwa.

Stan pasów bezpieczeństwa przy tylnych fotelach

\otimes na wyświetlaczu informacyjnym kierowcy, miga lub świeci.

Lampka świeci

Lampka świeci, gdy włączony jest zapłon i po zapięciu pasa bezpieczeństwa.

Lampka miga

Po rozpoczęciu jazdy, gdy pas bezpieczeństwa nie jest zapięty. Zapinanie pasa bezpieczeństwa \rightarrow 54.

Poduszki powietrzne i napinacze pasów bezpieczeństwa

Lampka \otimes świeci w kolorze czerwonym.

Po włączeniu zapłonu lampka zapala się na ok. 4 sekundy. Jeśli lampka w ogóle nie zaświeci, nie zgaśnie po 4 sekundach bądź nagle zaświeci podczas jazdy, doszło do usterki w układzie poduszek powietrznych. Należy skorzystać z pomocy warsztatu. W razie wypadku układy te mogą nie zadziałać.

Zadziałanie napinaczy pasów bezpieczeństwa lub poduszek powietrznych jest sygnalizowane świeceniem się lampki kontrolnej .

Ostrzeżenie

Przyczynę usterki należy niezwłocznie usunąć w serwisie.

Napinacze pasów bezpieczeństwa, poduszki powietrzne ⇨ 53, ⇨ 57.

Wyłączanie poduszek powietrznych

Lampka  świeci w kolorze żółtym.

Czołowa poduszka powietrzna dla przedniego fotela pasażera jest włączona.

Lampka  świeci w kolorze żółtym.

Czołowa poduszka powietrzna dla przedniego fotela pasażera jest wyłączona ⇨ 60.

Niebezpieczeństwo

Użytkowanie aktywnej poduszki powietrznej pasażera z przodu w połączeniu z fotelikiem dziecięcym może spowodować uraz śmiertelny.

Osoby dorosłe podróżujące na miejscu pasażera z przodu w przypadku, gdy wyłączona jest poduszka powietrzna, mogą ulec urazowi śmiertelnemu.

Układ ładowania akumulatora

Lampka  świeci w kolorze czerwonym.

Lampka zapala się po włączeniu zapłonu i gaśnie krótko po uruchomieniu silnika.

Lampka świeci przy włączonym silniku

Zatrzymać samochód i wyłączyć silnik. Akumulator nie jest ładowany. Mogło nastąpić przerwanie chłodzenia silnika. Moduł serwo mechanizmu hamulca może nie funkcjonować wydajnie. Należy skorzystać z pomocy warsztatu.

Lampka kontrolna silnika

Lampka  świeci lub miga w kolorze żółtym.

Lampka zapala się po włączeniu zapłonu i gaśnie krótko po uruchomieniu silnika.

Lampka świeci przy włączonym silniku

Wystąpiła usterka w układzie kontroli emisji spalin. Może nastąpić przekroczenie dopuszczalnych norm emisji spalin. Należy niezwłocznie skorzystać z pomocy warsztatu.

Lampka miga przy włączonym silniku

Wystąpiła usterka grożąca uszkodzeniem katalizatora. Do czasu zgaśnięcia lampki należy unikać silnego wciskania pedału przyspieszenia. Należy niezwłocznie skorzystać z pomocy warsztatu.

Wskaźnik wymaganego przeglądu

Lampka  świeci w kolorze żółtym.

Ponadto wyświetlany jest komunikat lub kod ostrzegawczy.

Samochód wymaga serwisowania.

Należy skorzystać z pomocy warsztatu.

Komunikaty pokazywane na wyświetlaczu ⇨ 113.

Układ hamulcowy i sprzęgłowy

Poziom płynu hamulcowego i sprzęgłowego

Lampka  świeci w kolorze czerwonym.

Poziom płynu hamulcowego i sprzęgłowego jest zbyt niski ⇨ 218.

Ostrzeżenie

Zatrzymać samochód i pod żadnym pozorem nie kontynuować jazdy. Należy zwrócić się do warsztatu.

Lampka świeci także, gdy włączony jest zapłon, a ręczny hamulec postojowy jest zaciągnięty ⇨ 166.

Naciskaj pedał

Lampka  świeci lub miga w kolorze żółtym.

Lampka świeci

W celu zwolnienia hamulca postojowego sterowanego elektrycznie wymagane jest wciśnięcie pedału hamulca w ⇨ 166.

Wymagane jest wciśnięcie pedału sprzęgła w celu uruchomienia silnika. System stop-start ⇨ 153.

Lampka miga

Aby można było uruchomić silnik, wymagane jest wciśnięcie pedału sprzęgła ⇨ 151.

Hamulec postojowy sterowany elektrycznie

Lampka  świeci lub miga w kolorze czerwonym.

Lampka świeci

Hamulec postojowy sterowany elektrycznie jest włączony ⇨ 166.

Lampka miga

Hamulec postojowy sterowany elektrycznie nie jest w pełni włączony lub jest zwolniony. Należy podjąć próbę usunięcia błędu układu: wcisnąć pedał hamulca, włączyć, a następnie wyłączyć hamulec postojowy sterowany elektrycznie. Jeśli lampka  nadal miga, nie można kontynuować jazdy – skorzystać z pomocy warsztatu.

Usterka hamulca postojowego sterowanego elektrycznie

Lampka  świeci lub miga w kolorze żółtym.

Lampka świeci

Hamulec postojowy sterowany elektrycznie funkcjonuje ze zmniejszoną wydajnością ⇨ 166.

Lampka miga

Hamulec postojowy sterowany elektrycznie jest w trybie serwisowym. W celu wyzerowania

błędu zatrzymać samochód, włączyć i wyłączyć hamulec postojowy sterowany elektrycznie.

Ostrzeżenie

Przyczynę usterki należy niezwłocznie usunąć w serwisie.

Układ ABS

Lampka  świeci w kolorze żółtym. Lampka świeci się przez kilka sekund po włączeniu zapłonu. Gdy lampka zgaśnie, układ jest gotowy do działania.

Jeśli lampka po kilku sekundach nie zgaśnie lub zaświeci się podczas jazdy, w układzie ABS wystąpiła usterka. Układ hamulcowy działa nadal, jednak bez układu przeciwdziałającego blokowaniu kół podczas hamowania.

Układ ABS ⇨ 165.

Zmiana biegu na wyższy

Lampka  zapala się na zielono w postaci lampki kontrolnej lub zostaje wyświetlona w postaci symbolu na wyświetlaczu informacyjnym kierowcy typu Uplevel lub Uplevel-Combi, gdy zalecana jest zmiana biegu na wyższy w celu obniżenia zużycia paliwa.

W przypadku niektórych wersji wskaźnik zmiany biegu jest wyświetlany w formie pełnoekranowej na wyświetlaczu informacyjnym kierowcy.

Asystent jazdy EcoFlex ⇨ 117.

Wspomaganie układu kierowniczego o regulowanej sile

Lampka ! świeci w kolorze żółtym.

Usterka w układzie regulacji siły wspomagania. Może to spowodować nadmierną lub obniżoną siłę wspomagania układu kierowniczego. Należy zwrócić się do warsztatu.

System ostrzegania o opuszczeniu pasa ruchu

☞ świeci na zielono lub miga na żółto.

Lampka świeci w kolorze zielonym

System jest włączony i jest gotowy do działania.

Lampka miga w kolorze żółtym

System wykrył niezamierzoną zmianę pasa ruchu.

Ultradźwiękowy układ ułatwiający parkowanie

Lampka P[▲] świeci w kolorze żółtym.

Wystąpiła usterka w układzie

LUB

Czujniki są zabrudzone, oblodzone lub pokryte śniegiem

LUB

Zewnętrzne źródła ultradźwięków zakłócają pracę układu. Po usunięciu źródła zakłóceń układ będzie działał w normalny sposób.

Przyczynę usterki układu należy usunąć w warsztacie.

Ultradźwiękowy układ ułatwiający parkowanie ⇨ 189.

Układ stabilizacji toru jazdy wyłączony

Lampka  świeci w kolorze żółtym.

Układ wyłączony.

Elektroniczny układ stabilizacji toru jazdy i kontroli trakcji

Lampka  świeci lub miga w kolorze żółtym.

Lampka świeci

W układzie występuje usterka. Możliwe jest kontynuowanie jazdy, jednak w zależności od stanu nawierzchni drogi stabilność samochodu może ulec pogorszeniu.

Przyczynę usterki należy usunąć w warsztacie.

Lampka miga

Układ uaktywnił się. Może nastąpić redukcja mocy silnika i lekkie wyhamowanie samochodu.

Elektroniczna stabilizacja toru jazdy ⇨ 169, System kontroli trakcji ⇨ 168.

Układ kontroli trakcji wyłączony

Lampka  świeci w kolorze żółtym.

Układ wyłączony.

Podgrzewanie wstępne silnika

Lampka  świeci w kolorze żółtym.

Włączone jest podgrzewanie wstępne. Układ ten włącza się, tylko gdy temperatura powietrza na zewnątrz jest niska.

Filtr cząstek stałych przy silniku wysokoprężnym

Lampka  świeci lub miga w kolorze żółtym.

Filtr cząstek stałych wymaga czyszczenia.

Kontynuować jazdę, aż wskaźnik  zgaśnie. W miarę możliwości uważać, aby prędkość obrotowa silnika nie spadła poniżej wartości 2000 obr./min.

Lampka świeci

Filtr cząstek stałych jest pełny. Jak najszybciej przeprowadzić procedurę czyszczenia.

Lampka miga

Osiągnięty został maksymalny poziom napełnienia filtra. Jak najszybciej przeprowadzić procedurę czyszczenia, aby uniknąć uszkodzenia silnika.

Filtr cząstek stałych ⇨ 156.

System Stop-Start ⇨ 153.

Układ monitorowania ciśnienia w oponach

Lampka  świeci lub miga w kolorze żółtym.

Lampka świeci

Doszło do spadku ciśnienia w oponie (lub oponach). Należy wtedy natychmiast zatrzymać samochód i sprawdzić ciśnienie w oponach.

Lampka miga

W układzie wystąpiła usterka lub zamontowano koło bez czujnika ciśnienia (np. koło zapasowe). Po upływie 60–90 sekund lampka kontrolna stale świeci. Należy zwrócić się do warsztatu.

Ciśnienie oleju silnikowego

Lampka  świeci w kolorze czerwonym.

Lampka zapala się po włączeniu zapłonu i gaśnie krótko po uruchomieniu silnika.

Lampka świeci przy włączonym silniku

Przestroga

Mogło nastąpić przerwanie smarowania silnika. Grozi to zatarciem silnika i/lub zablokowaniem kół napędzanych.

1. Wcisnąć pedał sprzęgła.
2. Ustawić dźwignię zmiany biegów w położeniu neutralnym (lub w położeniu **N**).
3. Jak najszybciej zjechać z drogi, nie powodując zakłócenia ruchu drogowego.
4. Wyłączyć zapłon.

Ostrzeżenie

Przy wyłączonym silniku hamowanie oraz obracanie kierownicą wymaga znacznie większej siły. Uruchomienie

funkcji Autostop nie powoduje wyłączenia modułu serwomechanizmu hamulca.

Nie wyjmować kluczyka z wyłącznika zapłonu przed zatrzymaniem pojazdu, ponieważ mogłoby to spowodować nieoczekiwane zablokowanie kierownicy.

Przed zwróceniem się do warsztatu należy sprawdzić poziom oleju silnikowego ↻ 215.

Niski poziom paliwa

Lampka ● świeci lub miga w kolorze żółtym.

Lampka świeci

Poziom paliwa w zbiorniku jest zbyt niski.

Lampka miga

Paliwo na wyczerpaniu. Natychmiast zatankować. Nie wolno dopuszczać do całkowitego opróżnienia zbiornika paliwa!

Katalizator ↻ 158.

Odpowietrzanie układu paliwowego silnika wysokoprężnego ↻ 220.

Immobilizer

Lampka 🚫 miga w kolorze żółtym.

Usterka układu immobilizera. Nie można uruchomić silnika.

Światła zewnętrzne

Lampka ➡↵ świeci w kolorze zielonym.

Włączone są światła zewnętrzne ↻ 127.

Światła drogowe

Lampka ☰D świeci w kolorze niebieskim.

Lampka świeci, gdy włączone są światła drogowe lub sygnał świetlny ↻ 128.

Funkcja doświetlania światłami drogowymi

Lampka ☰D świeci w kolorze zielonym.

Funkcja doświetlania światłami drogowymi jest włączona, patrz system adaptacyjnego oświetlenia drogi ↻ 130.

System adaptacyjnego oświetlenia drogi

Lampka ☰D świeci lub miga w kolorze żółtym.



Lampka świeci

Wystąpiła usterka w układzie.

Należy skorzystać z pomocy warsztatu.



Lampka miga

Układ jest ustawiony na symetryczne światła mijania.

Po włączeniu zapłonu lampka kontrolna  miga przez ok. 4 sekundy, przypominając kierowcy, że światła zostały przystosowane do jazdy za granicą  129.

Automatyczne sterowanie światłami  128.

Światła przeciwmgielne

Lampka   świeci w kolorze zielonym.

Włączone są przednie światła przeciwmgielne  133.

Tylne światła przeciwmgielne

Lampka   świeci w kolorze żółtym.

Włączone jest tylne światło przeciwmgielne  134.

Niski poziom płynu do spryskiwaczy

Lampka  świeci w kolorze żółtym.

Poziom płynu do spryskiwaczy w zbiorniku jest niski.

Płyn do spryskiwaczy  217.

Automatyczna kontrola prędkości

Lampka  świeci w kolorze białym lub zielonym.

Lampka świeci w kolorze białym
System jest włączony.

Lampka świeci w kolorze zielonym

Układ automatycznej kontroli prędkości jest aktywny.

Automatyczna kontrola prędkości  172.

Adaptacyjny układ automatycznej kontroli prędkości

Lampka  świeci w kolorze białym lub zielonym.

Lampka świeci w kolorze białym
System jest włączony.

Lampka świeci w kolorze zielonym



Adaptacyjny układ automatycznej kontroli prędkości jest aktywny.

Adaptacyjny układ automatycznej kontroli prędkości  174.

Wykryto pojazd z przodu

Lampka  świeci w kolorze zielonym.

Wykryto pojazd z przodu poruszający się po tym samym pasie.

Adaptacyjny układ automatycznej kontroli prędkości  174, ostrzeżenie o zderzeniu czołowym  182.

Sygnalizator otwartych drzwi

Lampka  świeci w kolorze czerwonym.

Otwarte są drzwi lub kłapa tylna.

Wyświetlacze informacyjne

Wyświetlacz informacyjny kierowcy

Wyświetlacz informacyjny kierowcy (Driver Information Centre, DIC) znajduje się w tablicy przyrządów, między prędkościomierzem i obrotomierzem. Dostępny jest jako wyświetlacz typu Midlevel, Uplevel lub Uplevel-Combi.



Wyświetlacz typu Midlevel wyświetla:

- licznik przebiegu całkowitego
- licznik przebiegu dziennego
- niektóre lampki kontrolne
- informacje o pojeździe
- informacje o podróży/paliwie
- komunikaty, wyświetlane w postaci kodów liczbowych ⇨ 113.



Menu
informacji
o pojeździe

Na wyświetlaczu typu Uplevel naciskając przycisk **MENU** można wybrać następujące menu główne:

- Menu informacji o pojeździe
- Menu informacji o przebiegu i paliwie
- Menu osiągnięć



Na wyświetlaczu typu Uplevel-Combi naciskając przycisk **MENU** można wybrać strony menu. Symbole menu są widoczne w górnym wierszu wyświetlacza:

-  Menu informacji o pojeździe
-  Menu informacji o przebiegu i paliwie
- ECO Menu informacyjne ECO
-  Menu osiągów

Niektóre z wyświetlanych funkcji mogą się różnić w zależności od tego, czy pojazd znajduje się w ruchu czy jest zatrzymany. Niektóre funkcje są dostępne tylko podczas jazdy.

Personalizacja ustawień ⇨ 120.

Ustawienia zapisywane ⇨ 23.

Wybieranie menu i funkcji

Wyboru menu i funkcji dokonuje się za pomocą przycisków na dźwigni kierunkowskazów.



W celu przełączania pomiędzy kolejnymi menu lub w celu przejścia z podmenu do menu nadrzędnego, naciskać przycisk **MENU**.



Aby wybrać jedną z pozycji menu lub ustawić wartość numeryczną, obrócić pokrętko.

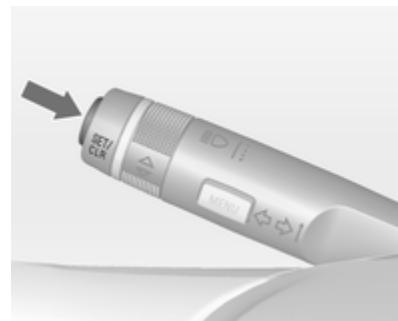

Aby wybrać zaznaczoną pozycję lub potwierdzić komunikat, naciskając przycisk **SET/CLR**.

Menu informacji o pojeździe

Naciskając przycisk **MENU**, aby wybrać **Menu informacji o pojeździe**, lub wybrać  na wyświetlaczu typu Uplevel-Combi.

Wybrać podmenu, obracając pokrętko. Aby potwierdzić wybór, naciskając przycisk **SET/CLR**.

Postępować zgodnie z instrukcjami wyświetlanymi w podmenu.

Zależnie od wersji mogą być dostępne następujące podmenu:

- **Jednostki:** umożliwia zmianę wyświetlanych jednostek miary
- **Język:** język komunikatów można zmienić, jeśli pojazd nie jest wyposażony w radioodtwarzacz
- **Ciśnienie w oponach:** umożliwia sprawdzenie ciśnienia we wszystkich oponach podczas jazdy
⇨ 240

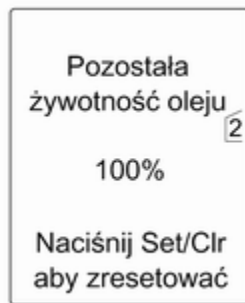

- **Pozostała żywotność oleju:** wskazuje, kiedy należy wymienić olej silnikowy i filtr ⇨ 94

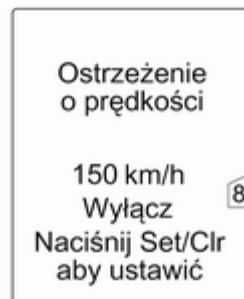

- **Ostrzeżenie o prędkości:** przekroczenie ustawionej prędkości będzie powodować włączenie ostrzeżenia akustycznego
- **System rozpoznawania znaków drogowych:** wyświetla znaki drogowe wykryte na bieżącym odcinku trasy ⇨ 194
- **Wskaźnik odległości od pojazdu poprzedzającego:** pokazuje dystans od pojazdu jadącego z przodu ⇨ 186

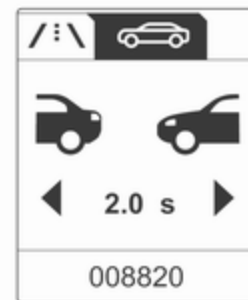

Dostępne opcje i wskazania mogą się różnić dla wyświetlaczy typu Midlevel, Uplevel i Uplevel-Combi.

Menu informacji o przebiegu i paliwie

Nacisnąć przycisk **MENU**, aby wybrać **Menu informacji o przebiegu i paliwie**, lub wybrać /: \ na wyświetlaczu typu Uplevel-Combi.

Wybrać podmenu, obracając pokrętkę. Aby potwierdzić wybór, nacisnąć przycisk **SET/CLR**.



- Trip odometer 1 (Licznik przebiegu dziennego 1)
- Trip odometer 2 (Licznik przebiegu dziennego 2)
- Digital speed (Cyfrowe wskazanie prędkości)

Licznik przebiegu dziennego 2 i cyfrowe wskazanie prędkości są dostępne tylko w pojazdach z wyświetlaczem typu Uplevel lub Uplevel-Combi.

Wyzerować licznik przebiegu dziennego, naciskając przycisk **SET/CLR** na dźwigni kierunkowskazów i przytrzymując go przez kilka sekund

lub naciskając pokrętkę zerowania pomiędzy prędkościomierzem a wyświetlaczem informacyjnym kierowcy przy włączonym zapłonie.

W samochodach z komputerem pokładowym dostępna jest większa liczba podmenu.

Dostępne opcje i wskazania mogą się różnić dla wyświetlaczy typu Midlevel, Uplevel i Uplevel-Combi.

Menu informacji o podróży/spalaniu, Komputer pokładowy ↗ 117.

Menu informacyjne ECO

Nacisnąć przycisk **MENU**, aby wybrać **ECO** w górnym wierszu wyświetlacza typu Uplevel-Combi.

Wybrać podmenu, obracając pokrętkę. Aby potwierdzić wybór, nacisnąć przycisk **SET/CLR**.

Dostępne podmenu:

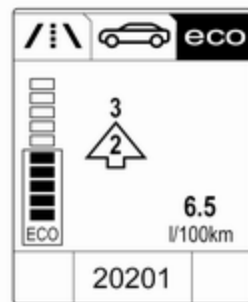

- **Wskaźnik zmiany biegu:** Aktualnie wybrany bieg jest wyświetlany wewnątrz strzałki. Cyfra wyświetlana powyżej sygnalizuje, że zalecana jest zmiana biegu na wyższy w celu obniżenia zużycia paliwa.

Wyświetlanie wskaźnika Eco:

Bieżące zużycie paliwa jest wyświetlane w postaci wskaźnika segmentowego. Aby prowadzić pojazd w sposób ekonomiczny, należy tak dostosowywać styl jazdy, aby zapełnione segmenty mieściły się w obrębie strefy Eco.

Im więcej zapełnionych segmentów, tym wyższe zużycie paliwa. Bieżące zużycie paliwa wyświetlane jest jednocześnie w postaci liczbowej.



- **Główne zużycie:** Wyświetla w porządku malejącym listę aktualnie włączonych urządzeń zwiększających komfort użytkownika, które generują największe zużycie paliwa. Wskazywana jest potencjalna oszczędność paliwa. Wyłączone urządzenie znika z listy, a wartość zużycia paliwa zostaje zaktualizowana.

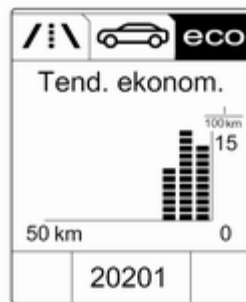

- **Tend. ekonom.:** Wyświetla trend średniego zużycia na odcinku ostatnich 50 km. Zapełnione segmenty wskazują zużycie w odstępach co 5 km i pozwalają na odzwierciedlenie wpływu ukształtowania terenu lub stylu jazdy na zużycie paliwa.

Menu osiągnięć

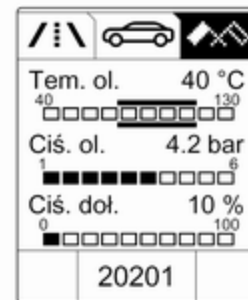

Nacisnąć przycisk **MENU**, aby wybrać **Menu osiągnięć**, lub wybrać **osiągnięć** na wyświetlaczu typu Uplevel-Combi.

Wybrać podmenu, obracając pokrętkę. Aby potwierdzić wybór, nacisnąć przycisk **SET/CLR**.

Dostępne podmenu:

- **Tem. ol.:** Pokazuje temperaturę oleju.
- **Ciś. ol.:** Pokazuje ciśnienie oleju.
- **Ciś. doł.:** Pokazuje ciśnienie doładowania turbo.

- **Zegar okrąż.:** Pokazuje czas przejazdu, prędkość maksymalną, średnią i średni czas. Postępować zgodnie z instrukcjami wyświetlanymi w podmenu.
- **Temp. pł. chl.:** Pokazuje temperaturę płynu chłodzącego.
- **Nap. akum.:** Wyświetlanie napięcia akumulatora.

Graficzny wyświetlacz informacyjny, kolorowy wyświetlacz informacyjny

W zależności od konfiguracji pojazd może być wyposażony w graficzny lub kolorowy wyświetlacz informacyjny. Wyświetlacz informacyjny znajduje się w desce rozdzielczej, nad panelem systemu Infotainment.

Graficzny wyświetlacz informacyjny

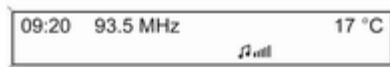

W zależności od wersji systemu Infotainment graficzny wyświetlacz informacyjny może występować w dwóch wariantach.



20153

Na graficznym wyświetlaczu informacyjnym pokazywane są następujące elementy:

- czas ↻ 88
- temperatura zewnętrzna ↻ 88
- data ↻ 88
- informacje systemu Infotainment - patrz Podręcznik użytkownika systemu Infotainment
- ustawienia personalizacji pojazdu ↻ 120

Kolorowy wyświetlacz informacyjny



Na kolorowym wyświetlaczu informacyjnym następujące elementy są pokazywane w kolorze:

- czas ↻ 88
- temperatura zewnętrzna ↻ 88
- data ↻ 88
- informacje systemu Infotainment - patrz Podręcznik użytkownika systemu Infotainment
- nawigacja, patrz podręcznik użytkownika systemu Infotainment
- ustawienia systemowe

- komunikaty dotyczące pojazdu ↻ 113
- ustawienia personalizacji pojazdu ↻ 120

Rodzaj wyświetlanych informacji i sposób ich wyświetlania zależy od wyposażenia samochodu oraz wybranych ustawień.

Wybieranie menu i ustawień

Korzystając z wyświetlacza, uzyskać można dostęp do menu i ustawień.



Wyborów dokonuje się poprzez:

- poruszanie się po strukturze menu,
- używanie przycisków funkcyjnych i pokrętle wielofunkcyjnego systemu Infotainment,
- używanie przycisków i pokrętle modułu wielofunkcyjnego na konsoli środkowej.

Wybieranie pozycji menu za pomocą elementów sterujących systemem Infotainment



Wybrać funkcję za pomocą przycisków systemu Infotainment. Wyświetlone zostanie menu wybranej funkcji.

Pokrętko wielofunkcyjne służy do wyboru pozycji i potwierdzania.

Wybieranie pozycji menu za pomocą modułu wielofunkcyjnego



Wybrać funkcję za pomocą przycisków modułu wielofunkcyjnego. Wyświetlone zostanie menu wybranej funkcji.

Pokrętko wielofunkcyjne służy do wyboru pozycji i potwierdzania.

Pokrętko wielofunkcyjne

Pokrętko wielofunkcyjne jest centralnym elementem sterującym menu:

Obrót

- Zaznaczanie opcji menu
- Wybranie wartości numerycznej lub wyświetlenie opcji menu

Naciśnięcie (pierścień zewnętrzny)

- Wybranie lub uaktywnienie zaznaczonej opcji
- Potwierdzenie ustawionej wartości
- Włączanie/wyłączanie funkcji systemu

Przycisk **BACK**

Naciśnięcie przycisku powoduje:

- wyjście z menu bez zmiany ustawień
- powrót z podmenu do menu nadrzędnego
- usunięcie ostatniego znaku w ciągu

Nacisnąć i przytrzymać przycisk przez kilka sekund, aby usunąć cały wpis.

Personalizacja ustawień ↗ 120, ustawienia zapisywane ↗ 23.

Kontroler do komunikacji ze smartfonem

Kontroler umożliwia odczytanie danych pojazdu za pomocą smartfona przez połączenie WLAN lub Bluetooth. Dane te można następnie wyświetlić i przeanalizować na ekranie smartfona.

Komunikaty pokazywane na wyświetlaczu

Komunikaty są wyświetlane głównie poprzez wyświetlacz informacyjny kierowcy (Driver Information Centre, DIC), niekiedy wraz z ostrzeżeniem i sygnałem akustycznym.

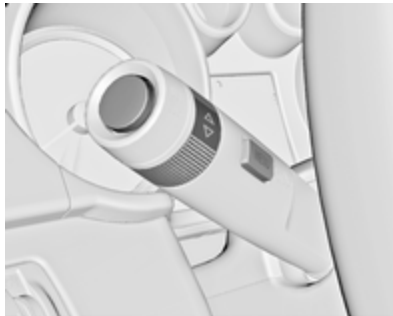

Nacisnąć przycisk **SET/CLR, MENU** lub obrócić pokrętkę regulacyjną w celu potwierdzenia komunikatu.

Komunikaty pojazdu na wyświetlaczu środkowym



Komunikaty są wyświetlane w postaci kodów liczbowych.

Nr Znaczenie kodu

- | Nr | Znaczenie kodu |
|----|--|
| 2 | Nie wykryto nadajnika zdalnego sterowania; wcisnąć pedał sprzęgła, aby ponowić próbę |
| 3 | Niski poziom płynu chłodzącego |
| 4 | Klimatyzacja wyłączona |
| 5 | Kierownica jest zablokowana |

Nr Znaczenie kodu

- | | |
|----|---|
| 6 | Wcisnąć pedał hamulca, aby zwolnić hamulec postojowy sterowany elektrycznie |
| 7 | Obrócić kierownicę, wyłączyć, a następnie włączyć zapłon |
| 9 | Obrócić kierownicę, ponownie uruchomić silnik |
| 12 | Samochód przeciążony |
| 13 | Sprężarka przegrzana |
| 15 | Usterka centralnego, wysoko zamontowanego światła hamowania |
| 16 | Usterka światła hamowania |
| 17 | Usterka układu poziomowania reflektorów |
| 18 | Usterka lewego światła mijania |
| 19 | Usterka tylnego światła przeciwmgielnego |
| 20 | Usterka prawego światła mijania |
| 21 | Usterka lewego światła pozycyjnego |

Nr	Znaczenie kodu	Nr	Znaczenie kodu	Nr	Znaczenie kodu
22	Usterka prawego światła pozycyjnego	34	Sprawdzić tylne światła przyczepy	60	Otworzyć, a następnie zamknąć szybę w przednich drzwiach pasażera
23	Usterka światła cofania	35	Wymienić baterię nadajnika zdalnego sterowania	61	Otworzyć, a następnie zamknąć szybę w lewych tylnych drzwiach pasażera
24	Usterka oświetlenia tablicy rejestracyjnej	48	Oczyszczyć czujniki układu ostrzegania o przeszkodzie w martwej strefie	62	Otworzyć, a następnie zamknąć szybę w prawych tylnych drzwiach pasażera
25	Usterka lewego przedniego kierunkowskazu	49	Brak możliwości ostrzegania o opuszczeniu pasa ruchu	65	Nastąpiła próba kradzieży
26	Usterka lewego tylnego kierunkowskazu	53	Dokręcić korek wlewu paliwa	66	Autoalarm wymaga serwisowania
27	Usterka prawego przedniego kierunkowskazu	54	Woda w filtrze paliwa silnika wysokoprężnego	67	Blokada kierownicy wymaga serwisowania
28	Usterka prawego tylnego kierunkowskazu	55	Filtr cząstek stałych jest pełny ↕ 156	68	Wspomaganie układu kierowniczego wymaga serwisowania
29	Sprawdzić światło hamowania przyczepy	56	Nierówne ciśnienia kół na przedniej osi	69	Układ zawieszenia wymaga serwisowania
30	Sprawdzić światło cofania przyczepy	57	Nierówne ciśnienia kół na tylnej osi	70	Układ poziomowania wymaga serwisowania
31	Sprawdzić lewy kierunkowskaz przyczepy	58	Wykryto oponę bez czujników ciśnienia	71	Tylna oś wymaga serwisowania
32	Sprawdzić prawy kierunkowskaz przyczepy	59	Otworzyć, a następnie zamknąć szybę w drzwiach kierowcy	73	Układ napędu na wszystkie koła wymaga serwisowania
33	Sprawdzić tylne światło przeciwmgielne przyczepy				

Nr	Znaczenie kodu
74	Układ oświetlenia AFL wymaga serwisowania
75	Klimatyzacja wymaga serwisowania
76	Układ ostrzegania o przeszkodzie w martwej strefie wymaga serwisowania
77	Układ ostrzegania o opuszczeniu pasa ruchu wymaga serwisowania
78	Układ bezpieczeństwa pieszych wymaga serwisowania
79	Uzupełnić poziom oleju silnikowego
81	Skrzynia biegów wymaga serwisowania
82	Wymienić wkrótce olej silnikowy
83	Adaptacyjny układ automatycznej kontroli prędkości wymaga serwisowania
84	Moc silnika jest ograniczona

Nr	Znaczenie kodu
94	Przed wyjściem przełącz skrzynię biegów na pozycję parkowania
95	Układ poduszek powietrznych wymaga serwisowania
128	Otwarta pokrywa silnika
134	Usterka układu ułatwiającego parkowanie, oczyść zderzak
136	Układ ułatwiający parkowanie wymaga serwisowania
145	Sprawdzić poziom płynu do spryskiwaczy szyb
174	Niskie napięcie akumulatora
258	Układ ułatwiający parkowanie wyłączony

Komunikaty pokazywane na wyświetlaczu typu Uplevel lub Uplevel-Combi



Komunikaty są wyświetlane w postaci tekstu. Postępować zgodnie z wyświetlanymi instrukcjami.

W ten sposób wyświetlane są komunikaty dotyczące następujących zagadnień:

- Poziom płynów
- Autoalarm
- Hamulce
- Układy jezdne
- Układy kontroli jazdy

- Automatyczna kontrola prędkości
- Układy wykrywania przeszkód terenowych
- Oświetlenie, wymiana żarówek
- Układ wycieraczek i spryskiwaczy
- Drzwi, szyby
- Nadajnik zdalnego sterowania
- Pasy bezpieczeństwa
- Poduszki powietrzne
- Silnik i skrzynia biegów
- Ciśnienie w oponach
- Filtr cząstek stałych

Komunikaty pojazdu na kolorowym wyświetlaczu informacyjnym

Na kolorowym wyświetlaczu informacyjnym pojawiają się ważne komunikaty. Aby potwierdzić komunikat, nacisnąć pokrętko wielofunkcyjne. Niektóre komunikaty pojawiają się zaledwie na kilka sekund.

Ostrzeżenia akustyczne

Rozlegają się podczas uruchamiania silnika lub w trakcie jazdy w następujących sytuacjach

W tym samym czasie włączone może być tylko jedno ostrzeżenie akustyczne.

Ostrzeżenie akustyczne dotyczące niezapięcia pasów bezpieczeństwa ma pierwszeństwo w stosunku do wszystkich innych ostrzeżeń.

- pasy bezpieczeństwa nie są zapięte,
- któreś z drzwi lub klapa tylna nie zostały prawidłowo zamknięte, a mimo to samochód rusza,
- przekroczono określoną prędkość jazdy przy zaciągniętym hamulcu postojowym,
- przekroczono zaprogramowaną prędkość maksymalną,
- na wyświetlaczu informacyjnym kierowcy występuje komunikat lub kod ostrzegawczy,

- układ ułatwiający parkowanie wykrył przeszkodę,
- filtr cząstek stałych osiągnął maksymalny poziom napełnienia.

Po zaparkowaniu samochodu lub otwarciu drzwi kierowcy sygnalizują następujące sytuacje

- W wyłączniku zapłonu pozostawiono kluczyk.
- Pozostawiono włączone światła zewnętrzne.
- Hak holowniczy nie jest zaczepiony.

Komunikat dotyczący napięcia akumulatora

Gdy napięcie akumulatora jest niskie, na wyświetlaczu informacyjnym kierowcy pojawia się komunikat ostrzegawczy lub kod 174.

1. Należy niezwłocznie wyłączyć odbiorniki prądu, które nie są potrzebne do zapewnienia bezpieczeństwa jazdy, takie jak

podgrzewanie foteli, ogrzewanie tylnej szyby i inne większe odbiorniki.

2. Naładować akumulator poprzez trwającą pewien czas nieprzerwaną jazdę lub za pomocą ładowarki.

Komunikat lub kod ostrzegawczy zniknie, gdy silnik zostanie uruchomiony dwa razy z rzędu bez powodzenia spadku napięcia.

Jeżeli akumulatora nie można naładować, przyczynę usterki należy usunąć w warsztacie.

Komputer pokładowy

Wyboru menu i funkcji dokonuje się za pomocą przycisków na dźwigni kierunkowskazów ↷ 105.

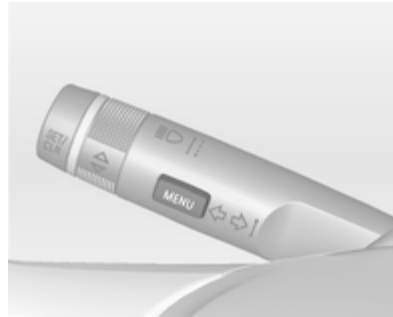

Nacisnąć przycisk **MENU**, aby wybrać **Menu informacji o przebiegu i paliwie**, lub wybrać ↱↲ na wyświetlaczu typu Uplevel-Combi.



Menu informacji o przebiegu i paliwie na wyświetlaczu typu Uplevel

Wybrać jedną z pozycji, obracając pokrętko:



- Licznik przebiegu dziennego 1
- Licznik przebiegu dziennego 2
- Zasięg
- Średnie zużycie paliwa
- Chwilowe zużycie paliwa
- Średnia prędkość jazdy
- Cyfrowe wskazanie prędkości
- System wykrywania znaków drogowych
- Prowadzenie po trasie

Menu informacji o przebiegu i paliwie na wyświetlaczu typu Uplevel-Combi

Wybrać pozycje, obracając pokrętko:



- Licznik przebiegu dziennego 1
- Średnie zużycie paliwa 1
- Średnia prędkość jazdy 1



- Licznik przebiegu dziennego 2
- Średnie zużycie paliwa 2
- Średnia prędkość jazdy 2



- Cyfrowe wskazanie prędkości
- Zasięg
- Chwilowe zużycie paliwa
- Prowadzenie po trasie

Komputer pokładowy 1 i 2

Dla każdego z dwóch komputerów pokładowych można oddzielnie zerować wskazania licznika przebiegu, średniego zużycia paliwa i średniej prędkości poprzez

naciśnięcie przycisku **SET/CLR**, co pozwala na wyświetlanie danych dla różnych kierowców.

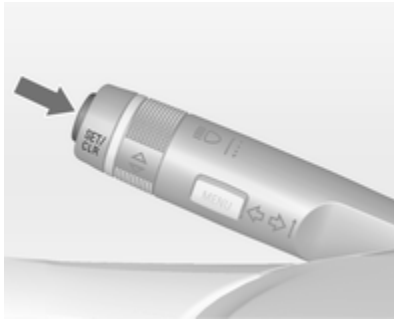

Licznik przebiegu dziennego

Licznik przebiegu dziennego wskazuje odległość przejechaną od czasu ostatniego zerowania.

Licznik przebiegu dziennego wskazuje odległość do 2000 km, a następnie ponownie zaczyna odmierzać dystans od 0.

Aby wyzerować wskazanie, wcisnąć i przytrzymać przez kilka sekund przycisk **SET/CLR**.

Zasięg

Zasięg obliczany jest na podstawie aktualnej ilości paliwa w zbiorniku oraz chwilowego zużycia paliwa. Na wyświetlaczu pokazywane są wartości średnie.

Po zatankowaniu wartość zasięgu jest automatycznie aktualizowana z niewielkim opóźnieniem.

Gdy poziom paliwa w zbiorniku jest niski, w pojazdach z wyświetlaczem typu Uplevel lub Uplevel-Combi pojawia się odpowiedni komunikat.

Gdy samochód wymaga natychmiastowego zatankowania, w pojazdach z wyświetlaczem typu Midlevel i Uplevel lub Uplevel-Combi pojawia się odpowiedni kod lub komunikat ostrzegawczy.

Dodatkowo zapala się lub miga lampka kontrolna ● na wskaźniku poziomu paliwa ↗ 103.

Średnie zużycie paliwa

Wyświetlanie średniego zużycia paliwa. Pomiar można w każdej chwili rozpocząć od nowa od standardowej wartości.

Aby wyzerować wskazanie, wcisnąć i przytrzymać przez kilka sekund przycisk **SET/CLR**.

Chwilowe zużycie paliwa

Wyświetlanie chwilowego zużycia paliwa.

Średnia prędkość jazdy

Wyświetlanie średniej prędkości jazdy. Pomiar można w każdej chwili rozpocząć od nowa.

Aby wyzerować wskazanie, wcisnąć i przytrzymać przez kilka sekund przycisk **SET/CLR**.

Cyfrowe wskazanie prędkości

Cyfrowe wyświetlanie prędkości chwilowej.

System wykrywania znaków drogowych

Wyświetlanie wykrytych znaków drogowych na określonych odcinkach trasy ↗ 194.

Prowadzenie po trasie

Oprócz informacji nawigacyjnych na kolorowym wyświetlaczu informacyjnym, prowadzenie po trasie pokazuje się na wyświetlaczu informacyjnym kierowcy.

Personalizacja ustawień

Ustawienia pojazdu można dostosować do własnych upodobań, konfigurując opcje na wyświetlaczu informacyjnym.

Niektóre ustawienia osobiste różnych kierowców można zapisać osobno dla każdego kluczyka. Ustawienia zapisywane ⇄ 23.

W zależności od wersji wyposażenia i lokalnych przepisów niektóre z poniżej opisanych funkcji mogą być niedostępne.

Niektóre funkcje są wyświetlane lub aktywne wyłącznie podczas pracy silnika.

Ustawienia osobiste na graficznym wyświetlaczu informacyjnym



Nacisnąć przycisk **CONFIG**. Zostaje wyświetlone menu **Ustawienia**.



Obracając i naciskając pokrętko wielofunkcyjne można wybrać następujące ustawienia:

- **Ustawienia trybu sportowego**
- **Języki (Languages)**
- **Czas Data**
- **Ustawienia radia**
- **Ustawienia telefonu**
- **Ustawienia pojazdu**

W kolejnych menu zmieniać można następujące ustawienia:

Ustawienia trybu sportowego

Kierowca może wybrać opcje, które będą uaktywniane po włączeniu trybu sportowego ↪ 170.

- **Sportowe zawieszenie:**
Zawieszenie staje się twardsze.
- **Sportowe ustawienie zesp. napęd.:** Samochód gwałtowniej reaguje na wciśnięcia pedału przyspieszenia, a zmiany biegów trwają krócej.
- **Sportowe ustaw. ukł. kierownicz.:** Wspomaganie układu kierowniczego staje się bardziej sportowe.
- **Sportowy napęd na 4 koła:** Moment obrotowy silnika jest w większym stopniu przekazywany na tylną oś.
- **Przeł. kolor podświetl. tabl. wskaźn.:** Zmiana koloru podświetlenia tablicy wskaźników.

Języki (Languages)

Wybór żadanego języka.

Czas Data

Patrz zegar ↪ 88.

Ustawienia radia

Patrz instrukcja obsługi systemu audio-nawigacyjnego.

Ustawienia telefonu

Patrz instrukcja obsługi systemu audio-nawigacyjnego.

Ustawienia pojazdu

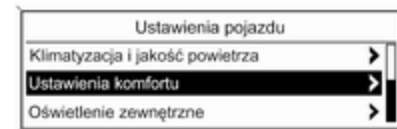

- **Klimatyzacja i jakość powietrza**
Automat. regul.prędk. wentyl.: Zmiana ustawienia wentylatora.
Strefy temper. przy urucham.: Zmiany regulacji temperatury pomiędzy jedno- a dwustrefową.

Tryb klimatyzacji: Włączenie/ wyłączenie chłodzenia lub wybór wcześniejszych ustawień.

Automatyczne odraszanie:

Wspomaganie usuwania zaparowania przedniej szyby poprzez automatyczne wybranie wymaganych ustawień i włączenie trybu klimatyzacji automatycznej.

Automat. odraszanie tyłu:

Automatyczne włączanie ogrzewania szyby tylnej.

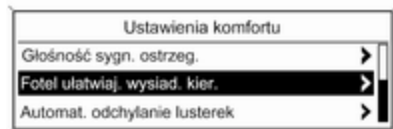

20327

■ **Ustawienia komfortu**

Głośność sygn. ostrzeg.: Zmiana głośności ostrzeżeń akustycznych.

Fotel ułatwiaj. wysiad. kier.:

Włączenie lub wyłączenie funkcji ułatwiającej wysiadanie fotela regulowanego elektrycznie.

Automat. odchylenie lusterek:

Włączenie lub wyłączenie funkcji ułatwiającej parkowanie dla zewnętrznego lusterka po stronie pasażera.

Skład. luster. pilotem (komf.):

Włączenie lub wyłączenie funkcji składania lusterek zewnętrznych za pomocą nadajnika zdalnego sterowania.

Personalizacja przez kier.:

Włączenie lub wyłączenie funkcji personalizacji ustawień.

Autom. włęcz. wyc. przy cof:

Włączenie lub wyłączenie funkcji automatycznego uruchamiania wycieraczki tylnej szyby po włączeniu biegu wstecznego.

■ **Asystent parkow./Wykryw. zderzeń**

Asystent parkowania: Włączenie lub wyłączenie czujników ultradźwiękowego układu ułatwiającego parkowanie.

Przygotowanie do zderzenia:

Zmiana lub aktywacja/ dezaktywacja ustawień dla adaptacyjnego układu automatycznej kontroli prędkości, ostrzeżenia o zderzeniu czołowym i systemu hamowania ograniczającego skutki kolizji.

■ **Oświetlenie zewnętrzne**

Czas po opuszczeniu poj.:

Włączenie lub wyłączenie oraz zmiana czasu trwania oświetlenia asekuracyjnego po opuszczeniu pojazdu.

Oświetl. zewn. przy otwier.:

Włączenie lub wyłączenie oświetlenia asekuracyjnego podczas otwierania.

■ **Elektr. zamki drzwiowe**

Automat. zamykanie drzwi:

Włączenie lub wyłączenie funkcji automatycznego odblokowania zamków po wyłączeniu zapłonu. Włączenie lub wyłączenie funkcji automatycznego blokowania zamków po ruszeniu pojazdu.

Blok. zamka przy otw. drzwi:

Włączenie lub wyłączenie funkcji automatycznego blokowania zamków przy otwartych drzwiach.

Opóźnione zamykanie drzwi:

Włączenie lub wyłączenie funkcji opóźnionego blokowania zamków drzwiowych.

- **Zdalne zamyk., otwieranie, urucham**

Sygnal otwarcia pojazdu:

Włączenie lub wyłączenie funkcji potwierdzania odblokowania zamków miganiem świateł awaryjnych.

Zdalne otwieranie drzwi: Zmiana ustawienia funkcji odblokowywania zamków – odblokowanie może zwalniać zamki we wszystkich drzwiach lub tylko w drzwiach kierowcy.

Automatyczne ponowne zamkn. drzwi:

Włączenie lub wyłączenie funkcji automatycznego ponownego

blokowania zamków, gdy po odblokowaniu nie otwarto drzwi.

- **Przywróć ustawienia fabryczn.**

Przywróć ustawienia fabryczn.:

Resetowanie wszystkich ustawień do wartości domyślnych.

Ustawienia osobiste na kolorowym wyświetlaczu informacyjnym



Nacisnąć przycisk **CONFIG**. Zostaje wyświetlone menu **Ustawienia**.



Obracając i naciskając pokrętkę wielofunkcyjną można wybrać następujące ustawienia:

- **Ustawienia tryb sportowy**
- **Języki**
- **Data i godzina**
- **Ustawienia radia**
- **Ustawienia telefonu**
- **Ustawienia nawigacyjne**
- **Ustawienia pojazdu**
- **Ustawienia wyświetlacza**

W kolejnych menu zmieniać można następujące ustawienia:

Ustawienia tryb sportowy

Kierowca może wybrać opcje, które będą uaktywniane po włączeniu trybu sportowego ⇨ 170.

- **Sportowy układ kierowniczy:**
Zawieszenie staje się twardsze.
- **Moc silnika tryb sportowy:**
Samochód gwałtowniej reaguje na wciśnięcia pedału przyspieszenia, a zmiany biegów trwają krócej.
- **Kierownica sportowa:**
Wspomaganie układu kierowniczego staje się bardziej sportowe.
- **Sportowy napęd na cztery koła:**
Moment obrotowy silnika jest w większym stopniu przekazywany na tylną oś.
- **Zmiana barwy oświetlenia tablicy instr.:** Zmiana koloru podświetlenia tablicy wskaźników.

Języki

Wybór żądanego języka.

Data i godzina

Patrz zegar ⇨ 88.

Ustawienia radia

Patrz instrukcja obsługi systemu audio-nawigacyjnego.

Ustawienia telefonu

Patrz instrukcja obsługi systemu audio-nawigacyjnego.

Ustawienia nawigacyjne

Patrz instrukcja obsługi systemu audio-nawigacyjnego.

Ustawienia pojazdu

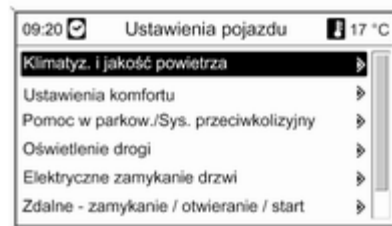

- **Klimatyz. i jakość powietrza**

Sterow. nadmuchem: Zmiana ustawienia wentylatora.

Strefy grzania przy starcie: Zmiany regulacji temperatury pomiędzy jedno- a dwustrefową.

Klimatyzacja: Włączenie/ wyłączenie chłodzenia lub wybór wcześniejszych ustawień.

Autom. odparowanie:

Wspomaganie usuwania zaparowania przedniej szyby poprzez automatyczne wybranie wymaganych ustawień i włączenie trybu klimatyzacji automatycznej.

Aut. odparowanie tylnej szyby:

Automatyczne włączanie ogrzewania szyby tylnej.

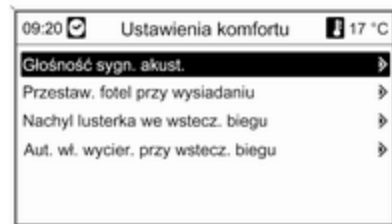

■ Ustawienia komfortu

Głośność sygn. akust.: Zmiana głośności ostrzeżeń akustycznych.

Przestaw. fotel przy wysiadaniu:

Włączenie lub wyłączenie funkcji ułatwiającej wysiadanie fotela regulowanego elektrycznie. W celu przywrócenia pozycji do jazdy należy aktywować funkcję

Indywidualne ustawienia pilotem.

Nachyl. lusterka we wstecz. biegu:

Włączenie lub wyłączenie funkcji ułatwiającej parkowanie dla zewnętrznego lusterka po stronie pasażera.

Skład. luster. pilotem (komf.):

Włączenie lub wyłączenie funkcji automatycznego składania lusterek po zablokowaniu zamków pojazdu.

Aut. wł. wycier. przy wstecz. biegu:

Włączenie lub wyłączenie funkcji automatycznego uruchamiania wycieraczki tylnej szyby po włączeniu biegu wstecznego.

■ Pomoc w parkow./Sys. przeciwkolizyjny

Pomoc w parkowaniu: Włączenie lub wyłączenie czujników ultradźwiękowego układu ułatwiającego parkowanie.

Auto Collision Preparation: Zmiana lub aktywacja/dezaktywacja ustawień dla adaptacyjnego układu automatycznej kontroli prędkości, ostrzeżenia o zderzeniu czołowym i systemu hamowania ograniczającego skutki kolizji.

■ Oświetlenie drogi

Czas włączenia przy opuszczaniu pojazdu: Włączenie lub wyłączenie oraz zmiana czasu trwania oświetlenia asekuracyjnego po opuszczeniu pojazdu.

Lokalizacja przez światła pojazdu:

Włączenie lub wyłączenie oświetlenia asekuracyjnego podczas otwierania.

■ Elektryczne zamykanie drzwi

Autom. zamykanie drzwi:

Włączenie lub wyłączenie funkcji automatycznego odblokowania zamków po wyłączeniu zapłonu. Włączenie lub wyłączenie funkcji

automatycznego blokowania zamków po ruszeniu pojazdu.

Nie blokować otwartych drzwi:

Włączenie lub wyłączenie funkcji automatycznego blokowania zamków przy otwartych drzwiach.

Opóźn. zamykanie drzwi:

Włączenie lub wyłączenie funkcji opóźnionego blokowania zamków drzwiowych.

■ Zdalne - zamykanie / otwieranie / start

Potwierdzenie zdalnego

otworzenia: Włączenie lub wyłączenie funkcji potwierdzania odblokowania zamków mignięciem świateł awaryjnych.

Zdalne otwier. drzwi: Zmiana ustawienia funkcji odblokowywania zamków – odblokowanie może zwalniać zamki we wszystkich drzwiach lub tylko w drzwiach kierowcy.

Autom. zdalne zamykanie drzwi:

Włączenie lub wyłączenie funkcji automatycznego ponownego

blokowania zamków, gdy po odblokowaniu nie otwarto drzwi.

Indywidualne ustawienia pilotem:

Włączanie lub wyłączanie funkcji przywracania zapisanych ustawień elektrycznie regulowanego fotela i lusterek zewnętrznych.

■ **Przywróć ustawienia fabryczne**

Przywróć ustawienia fabryczne:

Resetowanie wszystkich ustawień do wartości domyślnych.

Ustawienia wyświetlacza

Możliwe do wybrania ustawienia wyświetlacza:

- **Tryb dzienny:** Optymalizacja do warunków dziennych.
- **Tryb nocny:** Optymalizacja do warunków po zmroku.
- **Automatycznie:** Zmiana trybu wyświetlacza po włączeniu/ wyłączeniu świateł pojazdu.

Oświetlenie

Światła zewnętrzne	127
Oświetlenie wnętrza	135
Funkcje układu oświetlenia	136

Światła zewnętrzne



Przełącznik świateł



Przełącznik obrotowy świateł:

AUTO = Automatyczne sterowanie światłami: światła zewnętrzne są włączane i wyłączane automatycznie w zależności od natężenia światła otoczenia.

 = włączenie lub wyłączenie automatycznego układu oświetlenia. Przełącznik powraca w położenie **AUTO**.

 = światła pozycyjne
 = światła mijania

Bieżący stan automatycznego układu oświetlenia jest pokazywany na wyświetlaczu informacyjnym kierowcy typu Uplevel lub Uplevel-Combi.

Po włączeniu zapłonu automatyczny układ oświetlenia jest aktywny.

Lampka kontrolna  103.

Światła tylne

Światła tylne zapalają się razem ze światłami mijania/drogowymi i światłami pozycyjnymi.

Światła tylne w wersji Sports Tourer

Dodatkowe zespoły świateł tylnych, składające się ze świateł pozycyjnych i awaryjnych, zamocowane są w ramie tylnej klapy. Światła te są zapalone, gdy tylna klapa jest otwarta. Dodatkowe tylne światła służą wyłącznie jako światła pozycyjne, gdy otwarta jest tylna klapa, a nie jako światła do jazdy.

Automatyczne sterowanie światłami



Funkcja automatycznego sterowania światłami

Gdy automatyczne sterowanie światłami jest włączone przy pracującym silniku, układ automatycznie przełącza pomiędzy światłami do jazdy dziennej a światłami mijania/drogowymi w zależności od warunków oświetleniowych i informacji z czujnika deszczu.

Światła do jazdy dziennej

Światła do jazdy dziennej poprawiają widoczność samochodu w trakcie dnia.



Automatyczne włączanie światel mijania

W przypadku słabych warunków oświetleniowych włączane są światła mijania.

Światła mijania włączane są także po kilkukrotnym włączeniu wycieraczek przedniej szyby.

Wykrywanie tunelu

Natychmiast po wjechaniu do tunelu włączane są światła mijania.

System adaptacyjnego oświetlenia drogi ⇨ 130.

Światła drogowe

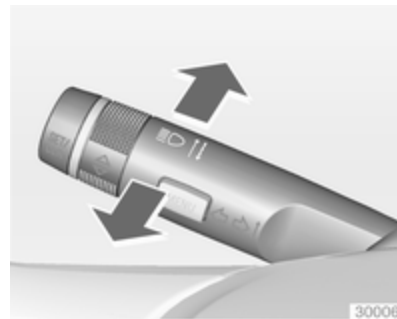

W celu przełączenia ze świateł mijania na drogowe, naciśnięciem dźwigni.

Aby przełączyć na światła mijania, naciśnięciem dźwigni ponownie lub pociągnięciem.

Sygnal świetlny

Aby włączyć sygnal świetlny, pociągnięciem dźwigni.

Poziomowanie reflektorów

Ręczne poziomowanie reflektorów



W celu dostosowania poziomu reflektorów do obciążenia pojazdu (zapobiegając oślepieniu kierowców jadących z naprzeciwka): obrócić pokrętkę  w wymagane położenie.

- 0 = zajęte fotele przednie
- 1 = zajęte wszystkie fotele

- 2 = zajęte wszystkie fotele i obciążona przestrzeń bagażowa
- 3 = zajęty fotel kierowcy i obciążona przestrzeń bagażowa

Dynamiczne, automatyczne poziomowanie reflektorów  130.

Przystosowanie reflektorów do wymogów przepisów innych krajów

Asymetryczne światła zapewniają lepszą widoczność pobocza drogi po stronie pasażera.

Jednak podczas jazdy w krajach, w których jeździ się po przeciwnej stronie jezdni, wymagane jest dostosowanie świateł samochodu, aby zapobiec oślepieniu kierowców jadących z naprzeciwka.

Samochody z reflektorami halogenowymi

Regulację reflektorów zlecić warsztatowi.

Samochody z reflektorami ksenonowymi

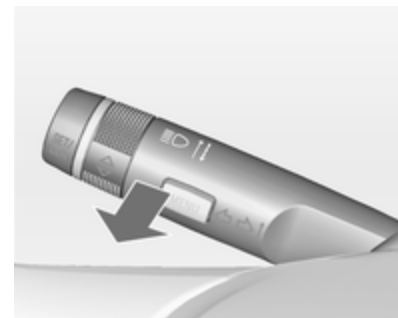

1. Obrócić kluczyk w położenie 0.
2. Pociągnąć za dźwignię kierunkowskazu i przytrzymać.
3. Włączyć zapłon.
4. Po około 5 sekundach zacznie migać lampka kontrolna  oraz włączony zostanie sygnał akustyczny.

Lampka kontrolna   103.

Za każdym razem podczas włączania zapłonu, w ramach przypomnienia kontrolka  miga przez około 4 sekundy.

W celu wyłączenia ponownie wykonać powyższą procedurę. Gdy funkcja jest wyłączona, kontrolka  nie miga.

System adaptacyjnego oświetlenia drogi

System adaptacyjnego oświetlenia drogi jest dostępny wyłącznie w przypadku reflektorów bixenonowych. Zasięg, rozkład i siła wiązki światła są zmieniane w zależności od warunków oświetleniowych, pogody oraz rodzaju drogi.

Po ustawieniu przełącznika świateł w położeniu **AUTO** dostępne są wszystkie funkcje oświetlenia.

Po ustawieniu przełącznika świateł w położeniu  dostępne są też następujące funkcje:

- Dynamiczne oświetlenie łuku drogi
- Światło boczne
- Funkcja cofania
- Dynamiczne, automatyczne poziomowanie reflektorów

Oświetlenie na drogach osiedlowych

Włączane automatycznie przy niskich prędkościach jazdy do około 30 km/h. Wiązka światła jest zwrócona pod kątem 8° na pobocze.

Oświetlenie miejskie

Włączane automatycznie przy prędkościach jazdy między 40 a 55 km/h, gdy czujnik oświetlenia wykryje światła uliczne. Zasięg świateł jest zmniejszony przy jednoczesnym rozszerzeniu wiązki światła.

Oświetlenie pozamiejskie

Włączane automatycznie przy prędkościach jazdy od około 55 do 115 km/h. Wiązka światła jest niesymetryczna pod względem kształtu i jasności.

Oświetlenie autostradowe

Włączane automatycznie przy prędkościach jazdy powyżej około 115 km/h, przy minimalnych ruchach kierownicy. Jest włączane z opóźnieniem lub natychmiast po dużym przyspieszeniu samochodu. Wiązka światła jest dłuższa i jaśniejsza.

Oświetlenie przy niekorzystnych warunkach atmosferycznych

Włączane automatycznie przy prędkościach jazdy do około 70 km/h, gdy czujnik deszczu wykryje krople wody lub w przypadku ciągłej pracy wycieraczek. Zasięg, rozkład i siła wiązki światła są regulowane w zależności od widoczności.

Dynamiczne oświetlenie łuku drogi





Strumień światła z reflektorów jest dostosowywany do położenia kierownicy i prędkości jazdy, poprawiając widoczność na łukach drogi.

Lampka kontrolna   103.

Światło boczne



Na ostrych zakrętach lub podczas zawracania, w zależności od położenia kierownicy lub włączenia kierunkowskazu, włączany jest

dotądowy lewy lub prawy reflektor oświetlający drogę w kierunku jazdy. Światło to jest włączane przy prędkościach jazdy do 40 km/h. Lampka kontrolna   103.

Funkcja cofania

Jeśli włączone są reflektory i bieg wsteczny, następuje włączenie obu świateł bocznych. Światła te pozostają włączone przez 20 sekund od wyłączenia biegu wstecznego lub do przyspieszenia na biegu do jazdy w przód powyżej 7 km/h.

Funkcja doświetlania światłami drogowymi

Funkcja ta włącza światła drogowe nocą, gdy prędkość pojazdu przekracza 40 km/h.

Światła te są przełączane na światła mijania, gdy:

- kamera znajdująca się przy przedniej szybie wykryje światła samochodów nadjeżdżających z naprzeciwka lub poprzedzających



- prędkość jazdy spadnie poniżej 20 km/h
- występuje mgła lub opady śniegu
- jazda ma miejsce na terenie zabudowanym

Gdy czynniki wykluczające znikają, układ przełącza z powrotem na światła drogowe.

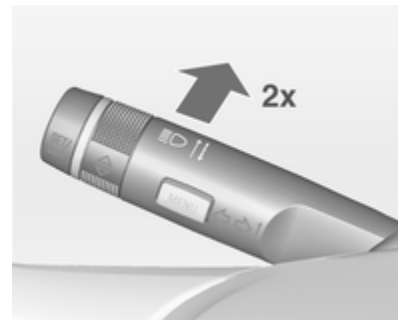
Włączanie



Funkcja doświetlania światłami drogowymi jest włączana poprzez dwukrotne popchnięcie dźwigni kierunkowskazów przy prędkości powyżej 40 km/h.

Zielona kontrolka  świeci w sposób ciągły, gdy układ doświetlający jest włączony; niebieska kontrolka  świeci, gdy włączone są światła drogowe.

Lampka kontrolna  103.

Wyłączanie

Jeden raz popchnąć dźwignię kierunkowskazów. Wyłączenie funkcji następuje również w razie włączenia przednich świateł przeciwmgielnych.

Po uaktywnieniu funkcji mignięcia reflektorami, podczas gdy włączone są światła drogowe, wyłączona zostanie funkcja wspomagania świateł drogowych.

Po uaktywnieniu funkcji mignięcia reflektorami, podczas gdy światła drogowe są wyłączone, funkcja wspomagania świateł drogowych pozostanie włączona.

Po włączeniu zapłonu aktywne jest ostatnie ustawienie funkcji doświetlania światłami drogowymi.

Dynamiczne, automatyczne poziomowanie reflektorów

Aby zapobiec oślepieniu kierowców jadących z naprzeciwka, układ poziomowania reflektorów jest regulowany automatycznie na podstawie danych o nachyleniu, mierzonych przy przedniej i tylnej osi, i zwiększaniu lub zmniejszaniu prędkości jazdy.

Usterka systemu adaptacyjnego oświetlenia drogi

Gdy zostanie wykryta usterka w systemie adaptacyjnego oświetlenia drogi, aby zapobiec oślepieniu kierowców jadących z naprzeciwka, reflektory są ustawiane w zaprogramowanym położeniu. Nie jest to możliwe w przypadku, gdy dany reflektor zostanie automatycznie wyłączony. Niezależnie od okoliczności reflektor pozostanie włączony. Stosowny komunikat ostrzegawczy pojawia się na wyświetlaczu informacyjnym kierowcy.

Światła awaryjne



Do jego obsługi służy przycisk .

W razie wypadku, który spowodował wystrzelenie poduszek powietrznych, automatycznie włączane są światła awaryjne.

Sygnalizacja skrętu i zmiany pasa ruchu

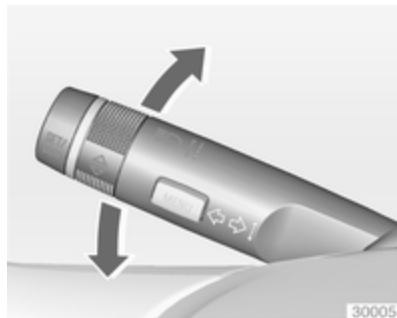

dźwignia w górę = prawe kierunkowskazy
 dźwignia w dół = lewe kierunkowskazy

Po przesunięciu dźwigni poza wyczuwalny punkt oporu następuje trwałe włączenie danego kierunkowskazu. Kierunkowskaz jest wyłączany podczas powrotu kierownicy do położenia pierwotnego.

W celu zasygnalizowania czynności takiej, jak zmiana pasa ruchu trzema błysnięciami kierunkowskazów lekko przesunąć dźwignię, nie pokonując wyczuwalnego oporu, a następnie ją zwolnić.

W przypadku podłączenia przyczepty po naciśnięciu dźwigni do oporu, a następnie jej zwolnieniu kierunkowskazy migają sześć razy.

W celu dłuższej sygnalizacji przesunąć dźwignię do punktu oporu i przytrzymać w tym położeniu.

Aby ręcznie wyłączyć kierunkowskaz, przesunąć dźwignię w położenie wyjściowe.

Przednie światła przeciwmgielne



Do ich obsługi służy przycisk #D.

Przełącznik świateł w położeniu **AUTO**: włączenie przednich świateł przeciwmgielnych spowoduje automatyczne włączenie reflektorów.

Tyłne światła przeciwmgielne



Do ich obsługi służy przycisk $\text{D}\ddagger$.

Przełącznik świateł w położeniu **AUTO**: włączenie tylnego światła przeciwmgielnego spowoduje automatyczne włączenie reflektorów.

Przełącznik świateł w położeniu $\text{D}\ddagger$: tylne światło przeciwmgielne można włączyć tylko wraz z przednimi światłami przeciwmgielnymi.

Tyłne światło przeciwmgielne jest wyłączone przy ciągnięciu przycze-
py.

Światła pozycyjne

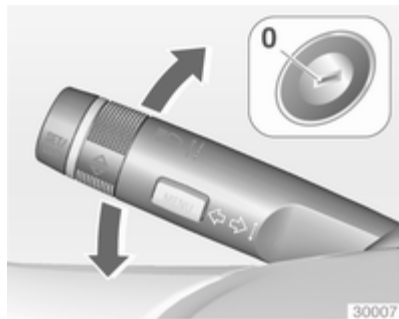

Po zaparkowaniu można w razie potrzeby włączyć przednie i tylne światło pozycyjne tylko po jednej stronie samochodu:

1. Wyłączyć zapłon.
2. Przesunąć dźwignię kierunkowskazów do końca w górę (prawe światła pozycyjne) lub w dół (lewe światła pozycyjne).

O włączeniu świateł informuje sygnał dźwiękowy i zaświecenie się lampki kontrolnej odpowiedniego kierunkowskazu.

Światła cofania

Światło cofania zapala się po wybraniu biegu wstecznego przy włączonym zapłonie.

Zaparowanie kloszy lamp

Przy złej, wilgotnej pogodzie i niskiej temperaturze zewnętrznej powierzchnie wewnętrzne kloszy lamp i reflektorów mogą na krótko ulec zaparowaniu. Zaparowanie takie szybko ustępuje samoistnie, można to jednak przyspieszyć, włączając reflektory.

Oświetlenie wnętrza

Sterowanie podświetleniem wskaźników



Intensywność następujących elementów oświetlenia można ustawić przy włączonych światłach zewnętrznych:

- Podświetlenie wskaźników
- Wyświetlacz informacyjny
- Podświetlane przełączniki i elementy sterujące

Obrócić pokrętkę  i przytrzymać, aż do uzyskania żądanej intensywności.

W pojazdach z czujnikiem światła jasność regulować można tylko wówczas, gdy światła zewnętrzne są włączone, zaś czujnik światła wykrywa warunki nocne.

Oświetlenie wnętrza

Przy wsiadaniu do samochodu i wysiadaniu z niego automatycznie zapalają się przednia i tylna lampka oświetlenia wnętrza. Po upływie określonego czasu lampki te gasną samoczynnie.



Uwaga

W razie wypadku, który spowodował wystrzelenie poduszek powietrznych, automatycznie włączane jest oświetlenie wnętrza.

Oświetlenie wnętrza z przodu kabiny



Korzystać z przełącznika:

-  = automatyczne włączanie i wyłączanie.
- Nacisnąć  = oświetlenie włączone.
- Nacisnąć  = oświetlenie wyłączone.



Oświetlenie wnętrza z tyłu kabiny



Zapala się wraz z oświetleniem przodu kabiny, w zależności od położenia przełącznika oświetlenia wnętrza.

Lampki do czytania



Do ich obsługi służą przyciski  i  znajdujące się w przednim i tylnym module oświetlenia wnętrza.

Lampki w osłonach przeciwsłonecznych

Lampki świecą, gdy osłona jest otwarta.

Funkcje układu oświetlenia

Oświetlenie konsoli środkowej

Światło punktowe zintegrowane w module oświetlenia wnętrza można włączyć, gdy włączone są reflektory.

Oświetlenie wejścia

Oświetlenie powitalne

Po odblokowaniu zamków samochodu z pomocą nadajnika zdalnego sterowania, na krótki czas włączane są reflektory, tylne światła, oświetlenie tablicy rejestracyjnej, podświetlenie tablicy wskaźników, oświetlenie wnętrza i oświetlenie pobocza. Powyższa funkcja ułatwia odnalezienie pojazdu i działa tylko wtedy, gdy jest ciemno.

Oświetlenie jest natychmiast wyłączane po obróceniu kluczyka zapłonu w położenie 1. Ruszanie  18.

Funkcję tę można aktywować lub dezaktywować za pomocą wyświetlacza informacyjnego w menu **Ustawienia**. Personalizacja ustawień ⇨ 120.

Ustawienia opcji można przypisywać do kluczyka, który jest aktualnie używany ⇨ 23.

Następujące elementy oświetlenia są dodatkowo włączone po otwarciu drzwi kierowcy:

- Podświetlenie wszystkich elementów sterujących
- Wyświetlacz informacyjny kierowcy
- Światła w kieszeniach drzwiowych

Oświetlenie asekuracyjne

Następujące elementy oświetlenia zostaną włączone po wyjęciu kluczyka z wyłącznika zapłonu:

- Oświetlenie wnętrza
- Podświetlenie tablicy wskaźników
- Oświetlenie pobocza

Zostaną one wyłączone automatycznie z pewnym opóźnieniem. Powyższa funkcja

działa tylko wtedy, gdy jest ciemno. Jeśli w tym czasie zostaną otwarte drzwi kierowcy, włączy się dodatkowe podświetlenie elementów sterujących i klamki drzwi.



Po opuszczeniu samochodu reflektory, światła tylne i oświetlenie tablicy rejestracyjnej oświetlają obszar wokół pojazdu i wyłączają się po upływie ustawionego czasu.

Włączanie

1. Wyłączyć zapłon.
2. Wyjąć kluczyk zapłonu.

3. Otworzyć drzwi po stronie kierowcy.
4. Pociągnąć dźwignię kierunkowskazów.
5. Zamknąć drzwi po stronie kierowcy.

Jeśli drzwi kierowcy pozostaną otwarte, światła zgasną po dwóch minutach.

Światła gasną natychmiast po pociągnięciu dźwigni kierunkowskazów przy otworzonych drzwiach po stronie kierowcy.

Sposób aktywacji i dezaktywacji tej funkcji oraz czas trwania oświetlenia można zmienić za pomocą wyświetlacza informacyjnego w menu **Ustawienia**. Personalizacja ustawień ⇨ 120.

Ustawienia opcji można przypisywać do kluczyka, który jest aktualnie używany ⇨ 23.

Zabezpieczenie akumulatora przed rozładowaniem

Funkcja kontroli naładowania akumulatora

Funkcja ta gwarantuje najdłuższą żywotność akumulatora dzięki układowi ładowania z kontrolowanym wydatkiem mocy, a także optymalnej dystrybucji mocy na urządzenia.

Aby zapobiegać rozładowywaniu akumulatora podczas jazdy, funkcjonowanie następujących układów jest automatycznie ograniczane w dwóch etapach, a ostatecznie są one wyłączane:

- Nagrzewnica dodatkowa
- Ogrzewanie tylnej szyby i lusterek
- Podgrzewanie foteli
- Wentylator

Na drugim etapie komunikat informujący o włączeniu funkcji oszczędzania energii pojawi się na wyświetlaczu informacyjnym kierowcy.

Wyłączanie oświetlenia

Aby zapobiegać rozładowywaniu akumulatora przy wyłączonym zapłonie, niektóre lampki oświetlenia wnętrza są automatycznie wyłączane po pewnym czasie.

Ogrzewanie, wentylacja i klimatyzacja

Układy sterowania ogrzewania, wentylacji i klimatyzacji	139
Kratki nawiewu powietrza	147
Obsługa okresowa	148

Układy sterowania ogrzewania, wentylacji i klimatyzacji

Układ ogrzewania i wentylacji

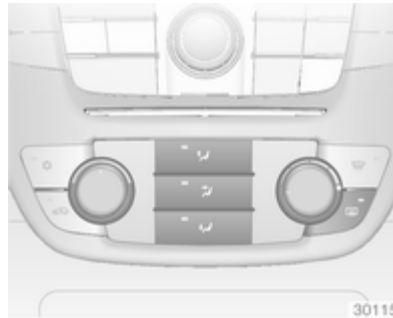

Obejmuje elementy sterujące:

- Regulacja temperatury
- Rozdział powietrza
- Prędkość dmuchawy



Ogrzewanie szyby tylnej  ↗ 41.

Regulacja temperatury

Czerwony = cieplej
Niebieski = chłodniej

Ogrzewanie będzie w pełni efektywne dopiero po rozgrzaniu się silnika do temperatury roboczej.

Rozdział powietrza

-  = na szybę przednią i szyby w drzwiach przednich
-  = na górną część kabiny poprzez regulowane kratki powietrza
-  = na dolną część kabiny

Możliwe są wszystkie ustawienia pośrednie.



Prędkość dmuchawy

Wyregulować nawiew powietrza, ustawiając przełącznik dmuchawy  na żadaną prędkość.

Dmuchała



Stanowiąc dodatek do układu ogrzewania i wentylacji, klimatyzacja zapewnia:

-  = chłodzenie
-  = recyrkulacja powietrza
-  = usuwanie zaparowania i oblodzenia

Podgrzewanie foteli ⇨ 52, wentylacja foteli ⇨ 52.

Chłodzenie

Funkcja ta jest obsługiwana za pomocą przycisku  i jest dostępna tylko przy pracującym silniku i gdy włączona jest dmuchała.

Układ klimatyzacji chłodzi i osusza powietrze w przypadku wzrostu temperatury na zewnątrz nieznacznie powyżej poziomu zamarzania. Z tego względu spod pojazdu mogą wyciekać krople wytraconej wilgoci.

Jeśli chłodzenie lub osuszanie powietrza nie jest konieczne, należy wyłączyć układ chłodzenia w celu ograniczenia zużycia paliwa.

Recyrkulacja powietrza

Do jej obsługi służy przycisk .

Ostrzeżenie

W trybie recyrkulacji wymiana powietrza jest ograniczona. W przypadku braku chłodzenia zwiększa się wilgotność powietrza, co może powodować parowanie szyby od wewnątrz. Ze



względu na stopniowo pogarszającą się jakość powietrza osoby przebywające we wnętrzu samochodu mogą odczuwać senność.



Jeśli powietrze na zewnątrz pojazdu jest ciepłe i bardzo wilgotne, przednia szyba może zaparować od zewnątrz po skierowaniu na nią strumienia zimnego powietrza. W takiej sytuacji należy na krótko włączyć wycieraczki przedniej szyby w celu usunięcia pary .

Pokrętko rozdziału powietrza ustawić w położeniu : Tryb recyrkulacji powietrza zostanie zdezaktywowany.

Tryb maksymalnej intensywności chłodzenia



Opuścić na chwilę szyby, aby umożliwić szybkie ujęcie gorącego powietrza.

- Włączyć chłodzenie .
- Włączyć recyrkulację powietrza .



- Nacisnąć pokrętkę rozdziału powietrza .
- Pokrętkę temperatury ustawić w położeniu najmocniejszego chłodzenia.
- Pokrętkę dmuchawy  ustawić na najwyższą prędkość.
- Otworzyć wszystkie kratki nawiewu powietrza.

Usuwanie zaparowania oraz oblodzenia szyb



- Nacisnąć przycisk : dmuchawa automatycznie przełącza się na wyższą prędkość, a nawiew powietrza jest kierowany na szybę przednią.
- Włączyć chłodzenie .
- Pokrętkę temperatury ustawić w położeniu najmocniejszego ogrzewania.
- Włączyć ogrzewanie tylnej szyby .
- W razie potrzeby otworzyć boczne kratki nawiewu powietrza i skierować je na szyby boczne.

Uwaga

Jeżeli podczas pracy silnika zostanie wciśnięty przycisk , funkcja Autostop zostanie zablokowana do czasu ponownego wciśnięcia przycisku .

Jeżeli podczas wyłączenia silnika przez funkcję Autostop zostanie wciśnięty przycisk , silnik zostanie ponownie uruchomiony w sposób automatyczny.



Klimatyzacja sterowana elektronicznie

Występują dwie wersje układu sterowania ogrzewaniem, wentylacją i klimatyzacją: z jedno- lub dwustrefową regulacją temperatury. Dwustrefowy układ sterowania umożliwia ustawianie różnych temperatur dla kierowcy i pasażera.



Jednostrefowy układ sterowania:

- Regulacja temperatury
- Rozdział powietrza
- Prędkość dmuchawy



-  = chłodzenie
- AUTO** = tryb pracy automatycznej
-  = recyrkulacja powietrza
-  = usuwanie zaporowania i oblodzenia



Dwustrefowy układ sterowania:

- Regulacja temperatury po stronie kierowcy
- Rozdział powietrza
- Prędkość dmuchawy
- Regulacja temperatury po stronie pasażera na przednim fotelu

-  = chłodzenie
- AUTO** = tryb pracy automatycznej

-  = recyrkulacja powietrza
-  = usuwanie zaporowania i oblodzenia

Ogrzewanie szyby tylnej  ↪ 41.

Podgrzewane fotele  ↪ 52.

Podgrzewane koło kierownicy  ↪ 84.

Nastawiona temperatura będzie automatycznie utrzymywana. W trybie pracy automatycznej układ samoczynnie reguluje przepływ powietrza poprzez ustawianie dmuchawy i rozdziału powietrza.

Pracę układu można ręcznie dostosować, korzystając z elementów sterujących rozdziału powietrza i prędkości dmuchawy.



Dane pokazywane są na wyświetlaczu układu klimatyzacji.

Jego wygląd może się różnić w zależności od tego, czy klimatyzacja jest jedno- czy dwustrefowa.

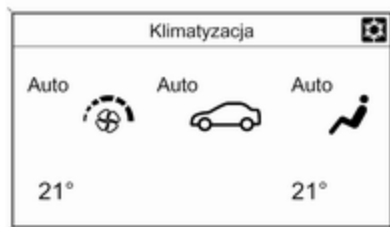

Każda zmiana ustawień jest przez kilka sekund pokazywana na wyświetlaczu informacyjnym.

Ustawienia układu sterowania klimatyzacją są zapisywane na kluczyku użyty do zablokowania zamków pojazdu.

Elektroniczny układ sterowania klimatyzacji działa w pełni tylko przy pracującym silniku.

Tryb pracy automatycznej AUTO



Ustawienia zapewniające optymalny komfort:

- Nacisnąć przycisk **AUTO** – klimatyzacja będzie włączana automatycznie. Rozdział powietrza i prędkość dmuchawy są regulowane automatycznie.
- Otworzyć wszystkie kratki nawiewu powietrza.

- Jednostrefowy układ sterowania: Ustawić docelową temperaturę, korzystając z lewego pokrętki.
- Zalecane ustawienie zapewniające optymalny komfort to 22 °C.

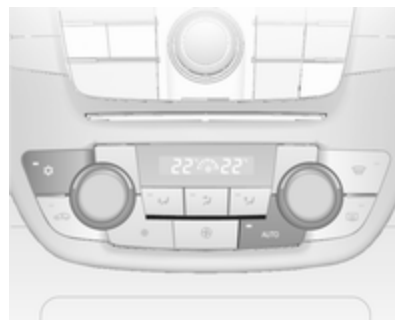

Dwustrefowy układ sterowania: Ustawić docelowe temperatury osobno dla kierowcy i pasażera na przednim fotelu, korzystając z lewego i prawego pokrętki.

Prędkość nawiewu w trybie automatycznym podlega regulacji w menu **Ustawienia**.

Personalizacja ustawień ⇨ 120.

W trybie automatycznym wszystkie kratki nawiewu są włączane automatycznie. Z tego względu należy pozostawiać je otwarte.

Nastawianie temperatury



Ustawić temperatury na żądaną wartość.

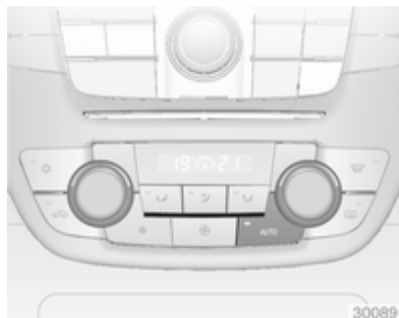

Jeśli zostanie ustawiona temperatura minimalna, klimatyzacja sterowana elektronicznie przełączy się w tryb maksymalnego chłodzenia, pod warunkiem że włączony jest przycisk .

W razie ustawienia temperatury maksymalnej, klimatyzacja sterowana elektronicznie pracuje z maksymalną mocą grzewczą.





Dwustrefowy układ sterowania: jeśli wartości temperatur mają być takie same, użyć menu **Ustawienia**.

Uwaga

W celu zapewnienia komfortowych warunków we wnętrzu pojazdu istnieje możliwość wyłączenia funkcji Autostop lub automatycznego uruchomienia silnika, gdy zostanie włączone chłodzenie.

System stop-start  153.



Usuwanie zaparowania oraz oblodzenia szyb

- Nacisnąć przycisk .
- Nacisnąć przycisk chłodzenia .
- Ustawienia temperatury i rozdziału powietrza są wybierane automatycznie, a dmuchawa pracuje z dużą prędkością.
- Włączyć ogrzewanie tylnej szyby .
- Aby powrócić do poprzedniego trybu, nacisnąć przycisk ; aby powrócić do trybu automatycznego, nacisnąć przycisk **AUTO**.

Ustawienie automatycznego ogrzewania tylnej szyby można zmienić za pomocą

wyświetlacza informacyjnego w menu **Ustawienia**. Personalizacja ustawień ↪ 120.

Uwaga

Jeżeli podczas pracy silnika zostanie wciśnięty przycisk , funkcja Autostop zostanie zablokowana do czasu ponownego wciśnięcia przycisku .

Jeżeli podczas wyłączenia silnika przez funkcję Autostop zostanie wciśnięty przycisk , silnik zostanie ponownie uruchomiony w sposób automatyczny.

Ustawienia ręczne

Ustawienia układu sterowania klimatyzacji można zmienić, korzystając z przycisków i pokręteł w opisanym poniżej sposobie. Zmiana dowolnego ustawienia spowoduje wyłączenie trybu automatycznego.

Prędkość dmuchawy w jednostrefowym układzie sterowania





Obrócić pokrętkę w prawo. Wybrana prędkość dmuchawy jest oznaczona na wyświetlaczu ilością wskaźników.

Klimatyzacja nie działa przy wyłączonej dmuchawie.

Przywracanie trybu pracy automatycznej: Nacisnąć przycisk **AUTO**.

Prędkość dmuchawy w dwustrefowym układzie sterowania



Nacisnąć lewy przycisk  w celu zmniejszenia prędkości wentylatora lub prawy przycisk  w celu jej zwiększenia. Prędkość dmuchawy jest oznaczona na wyświetlaczu ilością wskaźników.

W przypadku dłuższego wciśnięcia lewego przycisku następuje wyłączenie wentylatora i chłodzenia.

W przypadku dłuższego wciśnięcia prawego przycisku następuje włączenie maksymalnej prędkości wentylatora.

Przywracanie trybu pracy automatycznej: Nacisnąć przycisk **AUTO**.

Rozdział powietrza

Nacisnąć odpowiedni przycisk w celu wykonania regulacji. Włączenie jest sygnalizowane zapaleniem diody kontrolnej w przycisku.

 = na szybę przednią i szyby w drzwiach przednich

 = na górną część kabiny poprzez regulowane kratki powietrza

 = na stopy

Możliwe są ustawienia pośrednie.

Powrót do trybu automatycznego rozdziału powietrza: wyłączyć odpowiednie ustawienie lub nacisnąć przycisk **AUTO**.

Chłodzenie

Do jego włączania lub wyłączania służy przycisk .

Układ klimatyzacji chłodzi i osusza powietrze w przypadku wzrostu temperatury na zewnątrz powyżej

określonego poziomu. Z tego względu spod pojazdu mogą wyciekać krople wytrąconej wilgoci.

Jeśli chłodzenie lub osuszanie powietrza nie jest konieczne, należy wyłączyć układ chłodzenia w celu ograniczenia zużycia paliwa. Gdy układ chłodzenia jest wyłączony, układ klimatyzacji nie zażąda ponownego uruchomienia silnika, który został wyłączony przez funkcję Autostop. Wyjątkiem jest sytuacja, w której przy temperaturze powyżej 0 °C włączony system usuwania oblodzenia zgłasza żądanie uruchomienia silnika.

Automatyczna recyrkulacja powietrza w przypadku klimatyzacji dwustrefowej

Układ automatycznej recyrkulacji powietrza jest wyposażony w czujnik wilgoci powietrza, dzięki któremu układ automatycznie przełącza się na powietrze z zewnątrz w przypadku zbyt wysokiej wilgotności powietrza w kabinie.

Tryb ręcznej recyrkulacji powietrza

Do ich obsługi służy przycisk .

Ostrzeżenie

W trybie recyrkulacji wymiana powietrza jest ograniczona. W przypadku braku chłodzenia zwiększa się wilgotność powietrza, co może powodować parowanie szyb od wewnątrz. Ze względu na stopniowo pogarszającą się jakość powietrza osoby przebywające we wnętrzu samochodu mogą odczuwać senność.

Jeśli powietrze na zewnątrz pojazdu jest ciepłe i bardzo wilgotne, przednia szyba może zaparować od zewnątrz po skierowaniu na nią strumienia zimnego powietrza. W takiej sytuacji należy na krótko włączyć wycieraczki przedniej szyby w celu usunięcia pary .

W celu włączenia trybu recyrkulacji powietrza nacisnąć przycisk  jeden raz.

Włączenie jest sygnalizowane zapaleniem diody kontrolnej w przycisku.

Ustawienia podstawowe

Ustawienia kilku opcji można zmienić za pomocą wyświetlacza informacyjnego w menu **Ustawienia**. Personalizacja ustawień ⇨ 120.

Nagrzewnica dodatkowa

Ogrzewacz powietrza

Układ Quickheat jest dodatkowym elektrycznym ogrzewaczem powietrza, który przyspiesza nagrzewanie powietrza w kabinie.

Kratki nawiewu powietrza

Regulowane kratki nawiewu powietrza



Aby otworzyć kratkę nawiewu powietrza, przekręcić pokrętkę w położenie I. Dostosować przepływ powietrza przez kratkę nawiewu, obracając pokrętkę regulacyjną.



Ustawić kierunek powietrza, przechylając i obracając kratki.

Aby zamknąć kratkę nawiewu powietrza, przekręcić pokrętkę w położenie 0.

Ostrzeżenie

Do kratki nawiewu powietrza nie należy mocować żadnych przedmiotów. W razie wypadku istnieje niebezpieczeństwo uszkodzenia i obrażeń ciała.

Nieruchome kratki nawiewu powietrza

Są to kratki dodatkowe znajdujące się pod szybą przednią i szybami w drzwiach oraz na wysokości stóp.

Obsługa okresowa

Wloty powietrza

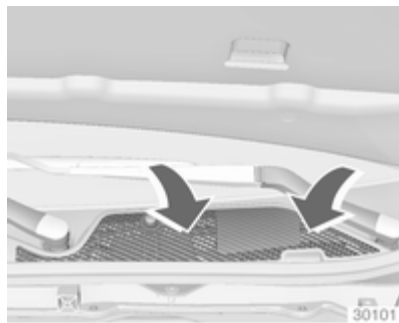

Wloty powietrza do układu ogrzewania i wentylacji znajdują się przed szybą przednią i nie mogą być niczym zasłonięte. Należy usuwać z nich liście, brud lub śnieg.

Filtr przeciwpyłkowy

Filtrowanie powietrza w kabinie

Filtr cząstek stałych oczyszcza powietrze w kabinie z pyłu, sadzy, pyłków i bakterii.

Filtr z węglem aktywnym

Filtr z węglem aktywnym stanowi uzupełnienie filtra przeciwpyłkowego i redukuje występowanie nieprzyjemnych zapachów.

Filtr należy wymieniać podczas przeglądów serwisowych.

Okresowe włączanie klimatyzacji

W celu zapewnienia właściwej skuteczności działania układu klimatyzacji należy przynajmniej raz w miesiącu na kilka minut włączyć układ chłodzenia, niezależnie od pogody i pory roku. Układ chłodzenia (sprężarka układu klimatyzacji) nie działa przy niskich temperaturach zewnętrznych.

Czynności serwisowe

Po upływie trzech lat od daty pierwszej rejestracji samochodu zalecane jest wykonywanie przeglądu układów ogrzewania,

wentylacji i klimatyzacji raz w roku. Zapewni to ich optymalną sprawność.

Przegląd obejmuje:

- Kontrola poprawności działania i ciśnienia roboczego
- Kontrola układu ogrzewania
- Kontrola szczelności
- Kontrola pasków napędowych
- Czyszczenie skraplacza i opróżnienie parownika
- Kontrola wydajności

Prowadzenie i użytkowanie

Zalecenia eksploatacyjne	150
Uruchamianie i prowadzenie	150
Gazy spalinowe	156
Automatyczna skrzynia biegów .	158
Manualna skrzynia biegów	163
Układy jezdne	164
Hamulce	165
Układy kontroli jazdy	168
Systemy wspomagania kierowcy	172
Paliwo	199
Holowanie	207

Zalecenia eksploatacyjne

Informacje praktyczne

Nigdy nie należy jechać rozpędem z wyłączonym silnikiem (z wyjątkiem czasu, gdy włączona jest funkcja Autostop)

Nie działa wówczas wiele urządzeń (np. wspomaganie układu hamulcowego i układu kierowniczego). Stwarza to zagrożenie dla samego kierowcy, a także dla innych użytkowników drogi. W trybie Autostop działają wszystkie systemy, jednak następuje kontrolowane zmniejszenie wspomagania układu kierowniczego i prędkości samochodu.

System stop-start ⇨ 153.

Pedały

Aby nie ograniczyć skoku pedałów, nie umieszczać pod nimi dywaników.

Uruchamianie i prowadzenie

Docieranie nowego samochodu

Podczas kilku pierwszych podróży nie hamować gwałtownie, o ile nie jest to konieczne.

W czasie pierwszej jazdy odparowują olej i wosk pokrywające elementy układu wydechowego. Po zakończeniu pierwszej jazdy pozostawić samochód na jakiś czas na wolnym powietrzu i nie wdychać oparów.

W okresie docierania zużywana jest większa ilość paliwa i oleju, a proces oczyszczania filtra cząstek stałych przy silniku wysokoprężnym może występować częściej.

Filtr cząstek stałych ⇨ 156.

Położenia kluczyka w wyłączniku zapłonu

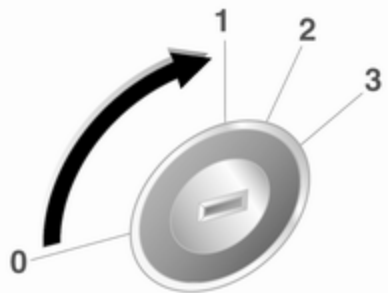

30051

- 0 = zapłon wyłączony
- 1 = kierownica odblokowana, zapłon wyłączony
- 2 = zapłon włączony; wersja z silnikiem wysokoprężnym: podgrzewanie wstępne silnika
- 3 = uruchamianie silnika

Opóźnione wyłączenie zasilania

Po wyłączeniu zapłonu, do czasu otwarcia drzwi kierowcy lub przez maks. 10 minut podtrzymywane jest zasilanie następujących układów elektrycznych:

- Szyby otwierane elektrycznie
- Okno dachowe
- Gniazdka zasilania

Zasilanie systemu Infotainment jest podtrzymywane przez 30 minut lub do czasu wyjęcia kluczyka z wyłącznika zapłonu, bez względu na to, czy otwarto którekolwiek z drzwi.

Uruchamianie silnika

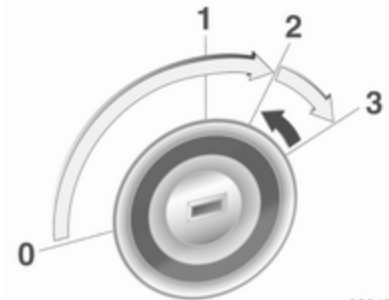

30047

Manualna skrzynia biegów: wcisnąć pedał sprzęgła.

Automatyczna skrzynia biegów: wcisnąć pedał hamulca i przestawić dźwignię zmiany biegów w położenie **P** lub **N**.

Nie wciskać pedału przyspieszenia
Silnik wysokoprężny: obrócić kluczyk w położenie **2** w celu włączenia wstępnego podgrzewania silnika i odczekać, aż zgaśnie lampka kontrolna .

Obrócić na chwilę kluczyk zapłonu w położenie **3** i zwolnić: automatyczna procedura rozruchowa uruchamia rozrusznik z lekkim opóźnieniem, do momentu uruchomienia silnika; patrz Automatyczny układ rozruchowy.

Przed ponownym uruchomieniem silnika lub w celu jego wyłączenia należy ustawić kluczyk z powrotem w pozycji **0**.

Gdy włączona jest funkcja Autostop, silnik można uruchomić, wciskając pedał sprzęgła.

Uruchamianie pojazdu w niskiej temperaturze

Uruchomienie silnika bez użycia dodatkowej nagrzewnicy jest możliwe do temperatury $-25\text{ }^{\circ}\text{C}$ w przypadku silników wysokoprężnych lub $-30\text{ }^{\circ}\text{C}$ w przypadku silników benzynowych. Wymagany jest do tego olej silnikowy o odpowiedniej lepkości, odpowiednie paliwo, wykonanie zalecanych czynności serwisowych i wystarczająco naładowany akumulator. W temperaturach poniżej $-30\text{ }^{\circ}\text{C}$ automatyczna skrzynia biegów wymaga rozgrzania przez około 5 minut. Dźwignia zmiany biegów musi znajdować się w położeniu **P**.

Automatyczny układ rozruchowy

Ta funkcja kontroluje procedurę rozruchową silnika. Kierowca nie musi utrzymywać kluczyka w położeniu **3**. Po chwilowym włączeniu układ przeprowadzi rozruch automatycznie aż do uruchomienia silnika. Ze względu na procedurę kontrolną, uruchomienie silnika następuje z lekkim opóźnieniem.

Mogą występować następujące przyczyny nieskutecznego rozruchu silnika:

- Pedał sprzęgła niewciśnięty (manualna skrzynia biegów)
- Pedał hamulca niewciśnięty lub dźwignia zmiany biegów w położeniu innym niż **P** lub **N** (automatyczna skrzynia biegów)
- Nastąpiło przekroczenie limitu czasu

Nagrzewanie silnika z turbodoładowaniem

Po uruchomieniu silnika dostępny moment obrotowy może być przez krótki czas ograniczony, szczególnie gdy silnik jest zimny. Ograniczenie to ma na celu zapewnienie odpowiedniego smarowania - i co za tym idzie - pełnej ochrony silnika.

Odcinanie dopływu paliwa

Dopływ paliwa do silnika jest automatycznie odcinany, gdy wybrany jest któryś z biegów, a pedał przyspieszenia nie jest wciśnięty.

System stop-start

System stop-start pomaga zmniejszyć zużycie paliwa i emisję spalin. Jeżeli pozwalają na to warunki, wyłącza silnik, gdy tylko pojazd zacznie poruszać się z małą prędkością lub stanie w miejscu, np. na światłach ulicznych lub w korku. System automatycznie uruchamia silnik, gdy zostanie wciśnięty pedał sprzęgła. Czujnik stanu akumulatora pilnuje, by funkcja Autostop była włączana tylko wtedy, gdy akumulator jest naładowany wystarczająco do ponownego uruchomienia silnika.

Włączanie

System stop-start jest dostępny po uruchomieniu silnika, ruszeniu z miejsca i spełnieniu warunków wymienionych w dalszej części tego rozdziału.

Wyłączanie



System stop-start można wyłączyć ręcznie, naciskając przycisk **eco**. Wyłączenie jest sygnalizowane przez zgaśnięcie diody LED w przycisku.

Autostop

Jeżeli pojazd porusza się z małą prędkością lub stoi w miejscu, funkcję Autostop można włączyć w następujący sposób:

- Wcisnąć pedał sprzęgła
- ustawić dźwignię zmiany biegów w położeniu neutralnym
- zwolnić pedał sprzęgła

Silnik zostanie wyłączony przy jednocześnie włączonym zapłonie.



Włączenie funkcji Autostop jest sygnalizowane ustawieniem wskazówki obrotomierza w pozycji **AUTOSTOP**.

Włączenie funkcji Autostop nie powoduje obniżenia skuteczności hamowania ani wydajności ogrzewania.

Przeestroga

Gdy włączona jest funkcja Autostop, wspomaganie układu kierowniczego może działać z ograniczoną wydajnością.

Warunki włączenia funkcji Autostop

System stop-start sprawdza, czy spełnione są wszystkie wymienione poniżej warunki.

- System stop-start nie został wyłączony ręcznie,
- pokrywa silnika jest całkowicie zamknięta,
- drzwi kierowcy są zamknięte lub pas bezpieczeństwa kierowcy jest zapięty,
- akumulator jest wystarczająco naładowany i w dobrym stanie,
- silnik jest rozgrzany,
- temperatura płynu chłodzącego silnika nie jest za wysoka,
- temperatura spalin nie jest za wysoka np. podczas jazdy przy dużym obciążeniu silnika,

- temperatura otoczenia wynosi powyżej $-5\text{ }^{\circ}\text{C}$,
- układ klimatyzacji umożliwia uruchomienie funkcji Autostop,
- podciśnienie w układzie hamulcowym jest wystarczające,
- funkcja automatycznego oczyszczania filtra cząstek stałych nie jest włączona,
- pojazd był prowadzony z prędkością marszu od czasu ostatniego uruchomienia funkcji Autostop.

Jeżeli nie, włączenie funkcji Autostop będzie niemożliwe.

Niektóre ustawienia układu klimatyzacji mogą uniemożliwić włączenie funkcji Autostop. Więcej szczegółów podano w rozdziale na temat ogrzewania, wentylacji i klimatyzacji ⇨ 141.

Bezpośrednio po zakończeniu jazdy na autostradzie funkcja Autostop może się wyłączyć.

Docieranie nowego samochodu ⇨ 150.

Zabezpieczenie akumulatora przed rozładowaniem

Aby zagwarantować niezawodne ponowne uruchamianie silnika, system stop-start jest wyposażony w kilka funkcji zabezpieczających akumulator przed rozładowaniem.

Funkcje oszczędzania energii

Gdy włączona jest funkcja Autostop, pewne funkcje elektryczne, takie jak dodatkowe ogrzewanie elektryczne lub ogrzewanie tylnej szyby, zostają wyłączone lub przełączone w tryb oszczędzania energii. Prędkość dmuchawy układu klimatyzacji jest zmniejszana w celu oszczędzania energii.

Ponowne uruchomienie silnika przez kierowcę

Wcisnąć pedał sprzęgła, aby ponownie uruchomić silnik.

Uruchomienie silnika jest sygnalizowane ustawieniem wskazówki obrotomierza w pozycji obrotów biegu jałowego.

Jeśli dźwignia zmiany biegów zostanie przesunięta z pozycji neutralnej przed wciśnięciem pedału sprzęgła, lampka kontrolna  zapali się lub zostanie wyświetlona w postaci symbolu na wyświetlaczu informacyjnym kierowcy.

Lampka kontrolna  ⇨ 99.

Ponowne uruchomienie silnika przez system stop-start

Aby mogło nastąpić automatyczne ponowne uruchomienie silnika, dźwignia skrzyni biegów musi znajdować się w położeniu neutralnym.

Jeżeli wystąpi jeden z poniższych stanów, gdy włączona jest funkcja Autostop, silnik zostanie ponownie uruchomiony w sposób automatyczny przez system stop-start:

- System stop-start zostanie wyłączony ręcznie,
- zostanie otwarta pokrywa silnika,

- zostanie odpięty pas bezpieczeństwa kierowcy lub zostaną otwarte drzwi kierowcy,
- temperatura silnika będzie za niska,
- poziom naładowania akumulatora spadnie poniżej określonej wartości,
- podciśnienie w układzie hamulcowym nie będzie wystarczające,
- pojazd będzie prowadzony z prędkością marszu,
- układ klimatyzacji zażąda uruchomienia silnika,
- układ klimatyzacji został włączony ręcznie.

Jeżeli pokrywa silnika nie będzie całkowicie zamknięta, na wyświetlaczu informacyjnym kierowcy pojawi się komunikat ostrzegawczy.

Jeżeli do gniazdka zasilania podłączone jest jakieś urządzenie elektryczne, np. przenośny odtwarzacz CD, podczas ponownego

uruchomienia silnika może dać się zauważyć krótkotrwały spadek napięcia.

Parkowanie

- Nie parkować samochodu na nawierzchni pokrytej materiałem łatwopalnym. Wysoka temperatura układu wydechowego może spowodować zapłon.
- Zawsze zaciągać hamulec postojowy. Ręczny hamulec postojowy należy zaciągać bez wciśnięcia przycisku zwalnającego. W przypadku parkowania na pochyłości zaciągać hamulec postojowy z maksymalną siłą. Jednocześnie wcisnąć pedał hamulca, aby zmniejszyć działające siły.

W pojeździe wyposażonym w hamulec postojowy sterowany elektrycznie pociągnąć przełącznik  i przytrzymać przez około jedną sekundę.

- Wyłączyć silnik i zapłon. Obrócić koło kierownicy aż do jego zablokowania.
- Jeśli samochód został zaparkowany na równej, poziomej nawierzchni lub na wzniesieniu – w taki sposób, że jest skierowany w górę, przed wyłączeniem zapłonu wybrać pierwszy bieg lub ustawić dźwignię zmiany biegów w położeniu **P**. Należy także skrócić koła przednie w stronę przeciwną do krawężnika.

Jeśli samochód został zaparkowany na wzniesieniu – w taki sposób, że jest skierowany w dół, przed wyłączeniem zapłonu wybrać bieg wsteczny lub ustawić dźwignię zmiany biegów w położeniu **P**. Koła przednie należy skrócić w stronę krawężnika.

- Zablokować zamki samochodu i włączyć autoalarm.

Uwaga

W razie wypadku, który spowodował napełnienie poduszek powietrznych, silnik jest

automatycznie wyłączany, jeśli w określonym czasie pojazd się zatrzyma.

Gazy spalinowe

⚠ Niebezpieczeństwo

Gazy spalinowe zawierają trujący tlenek węgla, który jest bezbarwny i bezwonny. Jego wdychanie stanowi zagrożenie dla życia.

Jeśli spaliny przedostaną się do wnętrza samochodu, należy opuścić szyby w drzwiach. Przyczynę usterki należy usunąć w serwisie.

Unikać jazdy z otwartą klapą tylną, gdyż grozi to dostaniem się spalin do wnętrza samochodu.

Filtr cząstek stałych przy silniku wysokoprężnym

Filtr ten usuwa szkodliwe cząstki stałe ze spalin. Wyposażony jest w funkcję automatycznego czyszczenia, która uaktywnia się samoczynnie podczas jazdy bez podania jakiegokolwiek informacji. Czyszczenie odbywa się okresowo przez spalenie cząstek

sadzy w wysokiej temperaturze. Procedura ta jest przeprowadzana automatycznie w określonych warunkach jezdnych i trwa maksymalnie 25 minut. Zazwyczaj czas trwania wynosi od 7 do 12 minut. W trakcie czyszczenia filtra może wzrosnąć zużycie paliwa. Ponadto z układu wydechowego może się wydobywać nietypowy zapach i dym.



W niektórych sytuacjach, np. podczas pokonywania krótkich odcinków, samoistne oczyszczenie filtra nie jest możliwe.

Jeśli wymagane jest czyszczenie filtra, a wcześniejsze warunki jazdy nie umożliwiły przeprowadzenia czyszczenia automatycznego, zostanie to wskazane przez lampki kontrolne  i **Code 55** na wyświetlaczu informacyjnym kierowcy. W pojazdach wyposażonych w wyświetlacz typu Uplevel lub Uplevel-Combi, na wyświetlaczu pojawi się komunikat ostrzegawczy.

Lampka  świeci, gdy filtr cząstek stałych jest pełny. Jak najszybciej przeprowadzić procedurę czyszczenia.

Gdy filtr cząstek stałych osiągnie maksymalne napełnienie  miga i kilkakrotnie włącza się dźwiękowy sygnał ostrzegawczy. Jak najszybciej przeprowadzić procedurę czyszczenia, aby uniknąć uszkodzenia silnika.

Procedura czyszczenia

Aby uruchomić proces czyszczenia, należy kontynuować jazdę, utrzymując obroty silnika na poziomie

2000 obr./min przez czas jednej minuty. W razie potrzeby należy zredukować bieg. Czyszczenie filtra cząstek stałych rozpocznie się automatycznie.

Jeśli dodatkowo świeci lampka  lub pojawił się komunikat ostrzegawczy na wyświetlaczu typu Uplevel lub Uplevel-Combi, przeprowadzenie procedury czyszczenia nie jest możliwe. Należy skontaktować się z warsztatem.

Przeostroga

Jeśli procedura czyszczenia zostanie przerwana, występuje duże niebezpieczeństwo poważnej awarii silnika.

Czyszczenie filtra trwa krócej w przypadku jazdy z wyższą prędkością obrotową silnika i z większym obciążeniem.

Nie wyłączać silnika do momentu zakończenia procedury czyszczenia. Jest to sygnalizowane przez zgaśnięcie lampki kontrolnej .

Katalizator

Katalizator usuwa ze spalin pewną ilość substancji niebezpiecznych dla środowiska naturalnego.

Przeestroga

Paliwa niespełniające norm opisanych na stronach ↗ 199, ↗ 270 mogą doprowadzić do uszkodzenia katalizatora lub podzespołów elektronicznych.

Niewypalone w pełni paliwo przegrzeje i uszkodzi katalizator. Z tego względu należy unikać zbyt długiego używania rozrusznika, gdy silnik się nie uruchamia, jazdy aż do opróżnienia zbiornika paliwa bądź uruchamiania samochodu poprzez pchanie lub holowanie.

W przypadku problemów z zapłonem, nierównomiernej pracy silnika, spadku mocy silnika lub innych nietypowych objawów należy niezwłocznie skontaktować się z warsztatem. W razie potrzeby można kontynuować jazdę, ale jedynie przez

krótki czas i pod warunkiem utrzymywania niskiej prędkości obrotowej silnika.

Automatyczna skrzynia biegów

Automatyczna skrzynia biegów umożliwia automatyczną zmianę biegów (tryb automatyczny) lub manualną zmianę biegów (tryb manualny).

Wyświetlacz skrzyni biegów

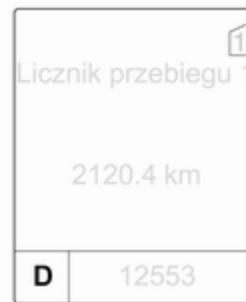

Aktualny tryb pracy lub bieg sygnalizowany jest na wyświetlaczu.

Dźwignia zmiany biegów

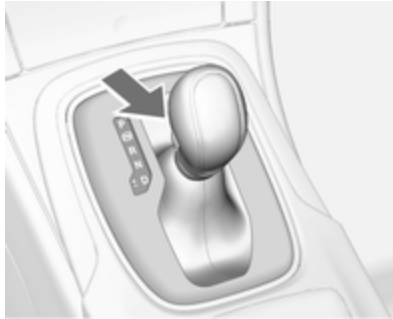

- P** = położenie postojowe, koła są zablokowane, wybierać wyłącznie po zatrzymaniu samochodu i włączeniu hamulca postojowego
- R** = bieg wsteczny, wybierać tylko po zatrzymaniu samochodu
- N** = położenie neutralne
- D** = tryb automatycznej zmiany biegów podczas jazdy

Dźwignię można przestawić z położenia **P** tylko przy włączonym zapłonie i wciśniętym pedale hamulca.



Gdy pedał hamulca nie jest wciśnięty, świeci się lampka kontrolna (P).

Gdy dźwignia zmiany biegów nie jest w położeniu **P** w momencie wyłączenia zapłonu, miga lampka kontrolna (P) i **P**.

W celu przestawienia dźwigni zmiany biegów w położenie **P** lub **R** nacisnąć przycisk zwalniający.

Silnik można uruchomić tylko po ustawieniu dźwigni w położenie **P** lub **N**. Gdy wybrane jest położenie **N**, przed uruchomieniem silnika należy wcisnąć pedał hamulca lub włączyć hamulec postojowy.

Nie wciskać pedału przyspieszenia podczas przełączania biegów. Zabronione jest jednoczesne wcisnięcie pedału przyspieszenia i hamulca.

Po wybraniu biegu i zwolnieniu pedału hamulca samochód powoli ruszy.

Hamowanie silnikiem

Aby w pełni wykorzystać efekt hamowania silnikiem przy zjeżdżaniu ze wzniesienia, należy w odpowiednim momencie zredukować bieg (patrz tryb manualny).

Uwalnianie ugrzęźniętego pojazdu

Procedurę tę należy stosować wyłącznie w przypadku, gdy samochód ugrzęźnie w piasku, błocie lub śniegu. Polega ona na przestawianiu dźwigni zmiany biegów na przemian w położenia **D** i **R**. Utrzymywać możliwie niskie obroty silnika w celu uniknięcia gwałtownego przyspieszenia samochodu po odzyskaniu normalnej przyczepności.

Parkowanie

Zaciągnąć hamulec postojowy i ustawić dźwignię zmiany biegów w położeniu **P**.

Kluczyk daje się wyjąć z wyłącznika zapłonu tylko wówczas, gdy dźwignia znajduje się w położeniu **P**.

Tryb manualny

Dźwignia zmiany biegów

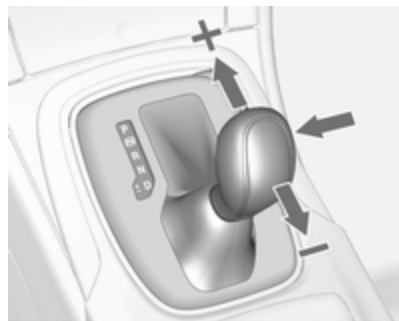

Przestawić dźwignię z położenia **D** w lewo, a następnie popchnąć ją do przodu lub do tyłu.

+ = zmiana biegu na wyższy

- = zmiana biegu na niższy

Dźwignia skrzyni biegów przy kierownicy



Wysunąć dźwignię skrzyni biegów z pozycji **D** w lewo.

Na wyświetlaczu skrzyni biegów powinien pokazać się symbol **M** lub numer wybranego biegu.

Do ręcznego wybierania biegów należy używać przełącznika w kierownicy.

+ = prawy przełącznik, pociągnąć, aby włączyć wyższy bieg.

- = lewy przełącznik, pociągnąć, aby włączyć niższy bieg.

Informacje ogólne

W przypadku wybrania wyższego biegu przy zbyt niskiej prędkości lub niższego biegu przy zbyt wysokiej prędkości zmiana biegu nie nastąpi. Może to spowodować pojawienie się komunikatu na wyświetlaczu informacyjnym kierowcy.

W trybie ręcznym, przy pracy silnika na wysokich obrotach nie następuje automatyczna zmiana biegu na wyższy.

Elektroniczne programy jazdy

- Po uruchomieniu zimnego silnika program regulacji temperatury roboczej powoduje opóźnioną zmianę biegów (zmiana następuje przy wyższej prędkości obrotowej silnika), dzięki czemu katalizator szybciej nagrzewa się do optymalnej temperatury.

- Funkcja automatycznego wybierania położenia neutralnego samoczynnie uaktywnia tryb pracy silnika na biegu jałowym w sytuacji, gdy samochód zatrzyma się i nadal będzie wybrany jeden z biegów do jazdy w przód oraz naciśnięty będzie pedał hamulca.
- W trybie sportowym (SPORT) zmiana biegów następuje przy wyższej prędkości obrotowej silnika (jeśli nie jest włączony układ automatycznej kontroli prędkości). Tryb sportowy (SPORT) ⇨ 170.
- Specjalne programy automatycznie adaptują parametry zmiany biegów podczas podejżdżania pod lub zjeżdżania z wzniesień.
- Podczas ruszania na ośnieżonej, oblodzonej lub innego rodzaju śliskiej nawierzchni układ elektronicznego sterowania skrzynią biegów automatycznie wybiera wyższy bieg.

Wymuszona redukcja biegu

Wciśnięcie pedału przyspieszenia do oporu w trybie automatycznym spowoduje wybranie niższego biegu, o ile silnik będzie pracował z odpowiednią prędkością obrotową.

Zabezpieczenie przed przegrzaniem

Jeśli w wyniku działania wysokiej temperatury zewnętrznej lub sportowego stylu jazdy dojdzie do przegrzania przekładni, może nastąpić tymczasowe ograniczenie dostępnego momentu obrotowego i maksymalnej prędkości obrotowej silnika.

Usterka

W razie wystąpienia usterki zaświeci się lampka kontrolna . Dodatkowo na wyświetlaczu informacyjnym kierowcy pojawia się komunikat lub kod ostrzegawczy. Komunikaty dotyczące stanu pojazdu ⇨ 113.

Funkcja automatycznej zmiany biegów przestanie wówczas działać. Jazdę można jednak kontynuować, zmieniając biegi ręcznie.

Dostępny będzie tylko najwyższy bieg. W niektórych przypadkach można wybierać ręcznie także 2. bieg. Wybierać tylko po zatrzymaniu samochodu.

Przyczynę usterki należy usunąć w warsztacie.

Przerwa w dopływie prądu

W przypadku braku zasilania (wystąpienia przerwy w dopływie prądu) dźwignia zmiany biegów zostaje zablokowana w położeniu **P**. Kluczyczka zapłonu nie można wyjąć z wyłącznika zapłonu.

Jeśli dojdzie do rozładowania akumulatora, silnik można będzie uruchomić, wykorzystując przewody rozruchowe ⇨ 252.

Jeśli przyczyną usterki nie jest rozładowanie akumulatora, należy odblokować dźwignię zmiany biegów i wyjąć klucz z wyłącznika zapłonu.

Odblokowywanie dźwigni zmiany biegów

1. Włączyć hamulec postojowy.

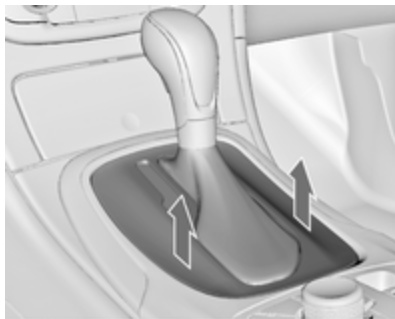

2. Odczepić pokrywę dźwigni zmiany biegów od konsoli środkowej w tylnej części, podnieść w górę i obrócić w lewo.

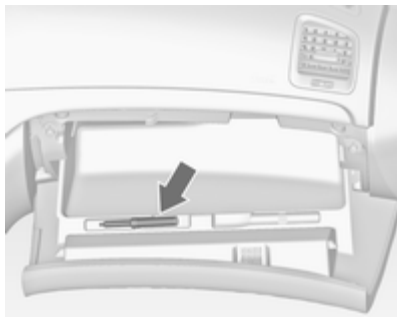

3. Wyjąć narzędzie specjalne z drzwiczek schowka w desce rozdzielczej.

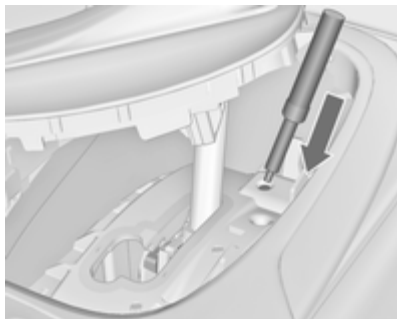

4. Włożyć narzędzie w otwór do oporu i przestawić dźwignię zmiany biegów z pozycji **P** lub **N** w inne położenie. Jeśli dźwignia ponownie znajdzie się w położeniu **P** bądź **N**, zostanie powtórnie zablokowana. Przyczynę przerwy w dopływie prądu należy usunąć w warsztacie.
5. Zamocować pokrywę dźwigni zmiany biegów do konsoli środkowej.

Wymywanie kluczyka z wyłącznika zapłonu

1. Wyjąć narzędzie specjalne z drzwiczek schowka w desce rozdzielczej.

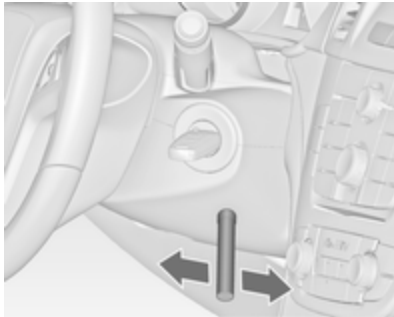

2. Włożyć do oporu narzędzie specjalne w otwór poniżej wyłącznika zapłonu i lekko je obrócić.

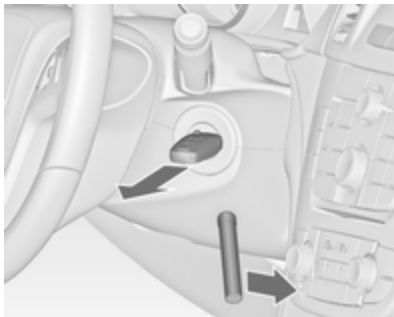

3. Obrócić narzędzie specjalne w przód i wyjąć kluczyk z wyłącznika zapłonu. Proces wyciągania kluczyka może wymagać kilku prób.

Manualna skrzynia biegów

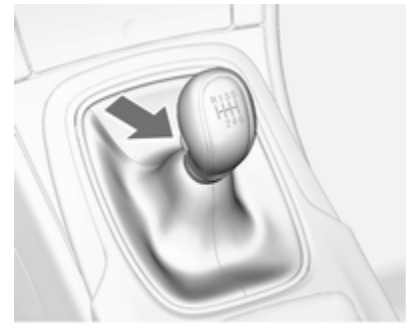

W celu wybrania biegu wstecznego zatrzymać samochód, a następnie nacisnąć przycisk zwalniający znajdujący się na dźwigni zmiany biegów i wybrać bieg wsteczny.

Jeśli biegu nie można włączyć, ustawić dźwignię w położeniu neutralnym, zwolnić i ponownie wcisnąć pedał sprzęgła, a następnie ponownie wybrać bieg.

Pedał sprzęgła należy zwalniać jak najszybciej.

Podczas każdorazowej zmiany biegu wymagane jest wciśnięcie pedału sprzęgła do oporu. Na pedale sprzęgła nie należy opierać stopy.

Przeestroga

Nie powinno prowadzić się samochodu z ręką spoczywającą na dźwigni zmiany biegów.

Układy jezdne

Napęd na wszystkie koła

Napęd na wszystkie koła polepsza właściwości jezdne oraz stabilność pojazdu i pomaga osiągnąć najlepszą możliwą przyczepność niezależnie od nawierzchni drogi. Układ ten jest zawsze włączony i nie można go wyłączyć.

Moment obrotowy jest płynnie rozdzielany między koła osi przedniej i tylnej, odpowiednio do warunków jazdy. Moment obrotowy jest dodatkowo rozdzielany między koła tylne zależnie od rodzaju nawierzchni.

Dla uzyskania optymalnej wydajności układu, opony wszystkich kół powinny mieć taki sam stopień zużycia.

Jeśli na wyświetlaczu informacyjnym kierowcy pojawi się komunikat serwisowy dotyczący napędu, działanie układu może być ograniczone (lub może być całkowicie wyłączony w niektórych

przypadkach, tj. włączony jest tylko napęd na przednią oś). Należy skorzystać z pomocy warsztatu.

Holowanie pojazdu ⇨ 254.

Hamulce

Hamulec zasadniczy składa się z dwóch niezależnych obwodów.

W razie awarii jednego z nich samochód można wyhamować za pomocą drugiego. Jednak hamowanie wymaga silnego wciśnięcia pedału hamulca. Potrzeba do tego znacznie większej siły. Droga hamowania ulega wydłużeniu. Przed kontynuowaniem podróży zwrócić się o pomoc do warsztatu.

Po jedno- lub dwukrotnym wciśnięciu pedału hamulca przy wyłączonym silniku przestaje działać wspomaganie układu hamulcowego. Skuteczność hamowania nie zmienia się, jednak hamowanie wymaga użycia znacznie większej siły. Należy o tym pamiętać zwłaszcza w przypadku prowadzenia holowanego samochodu.

Lampka kontrolna  ↻ 99.

Układ ABS

Układ ABS przeciwdziała blokowaniu kół podczas hamowania.

Gdy tylko któreś z kół zacznie się blokować, układ odpowiednio wyreguluje ciśnienie w układzie hamulcowym. Dzięki temu samochód zachowuje sterowność nawet w przypadku bardzo gwałtownego hamowania.

Działanie układu ABS daje się odczuć poprzez pulsowanie pedału hamulca i charakterystyczny odgłos.

W celu zapewnienia optymalnej skuteczności hamowania wciskać pedał hamulca do oporu, pomimo jego pulsowania. Nie zmniejszać nacisku stopy na pedał.

Po rozpoczęciu jazdy układ przeprowadza test własny, co może być słyszalne.

Lampka kontrolna  ↻ 100.

Adaptacyjne światła hamowania

Podczas hamowania z maksymalną siłą wszystkie trzy światła hamowania migają w trakcie działania układu ABS.

Usterka

Ostrzeżenie

W razie wystąpienia usterki w układzie ABS po wciśnięciu pedału hamulca koła mogą ulec zablokowaniu -ze względu na zadziałanie znacznie większych sił. Układ ABS nie będzie wówczas przeciwdziałał blokowaniu się kół. Podczas gwałtownego hamowania samochód może stracić sterowność i wpaść w poślizg.

Przyczynę usterki należy usunąć w warsztacie.

Hamulec postojowy

Hamulec postojowy sterowany ręcznie



Przy parkowaniu na pochyłości zaciągać hamulec postojowy z maksymalną siłą, nie wciskając przycisku zwalniającego.

W celu zwolnienia hamulca postojowego należy nieco unieść dźwignię, wcisnąć przycisk zwalniający, a następnie całkowicie opuścić dźwignię.

Aby obniżyć siły działające w hamulcu ręcznym, należy jednocześnie wcisnąć pedał hamulca nożnego.

Lampka kontrolna (P) ⇨ 99.

Hamulec postojowy sterowany elektrycznie



Włączanie podczas postoju pojazdu
Pociągnąć przełącznik (P) i przytrzymać przez około jedną sekundę – hamulec postojowy sterowany elektrycznie włączy się automatycznie z odpowiednią siłą hamującą. Dla uzyskania

maksymalnej siły hamującej, np. podczas parkowania z przyczepą lub na pochyłościach, pociągnąć przełącznik (P) dwukrotnie.

Hamulec postojowy sterowany elektrycznie jest włączony, jeśli świeci się lampka kontrolna (P) ⇨ 99.

Hamulec postojowy sterowany elektrycznie można włączać zawsze, nawet przy wyłączonym zapłonie.

Nie należy załączać elektrycznego hamulca postojowego zbyt często przy wyłączonym silniku, ponieważ może to spowodować rozładowanie akumulatora.

Przed opuszczeniem pojazdu sprawdzić stan hamulca postojowego sterowanego elektrycznie.

Lampka kontrolna (P) ⇨ 99.

Wyłączanie

Włączyć zapłon. Przytrzymać wciśnięty pedał hamulca, a następnie wcisnąć przełącznik (P).

Funkcja ruszania

Wciśnięcie pedału sprzęgła (manualna skrzynia biegów) lub włączenie przełożenia do jazdy (automatyczna skrzynia biegów), a następnie wciśnięcie pedału przyspieszenia spowoduje automatyczne zwolnienie hamulca postojowego sterowanego elektrycznie. Nie jest to możliwe, gdy przełącznik hamulca jest w tym samym czasie pociągnięty.

Funkcja ta ułatwia m.in. ruszanie na pochyłościach.

Gwałtowne ruszanie może skrócić okres użytkowania części eksploatacyjnych.

Dynamiczne hamowanie podczas jazdy

Gdy przełącznik (Ⓢ) jest trzymany pociągnięty podczas jazdy, układ hamulca postojowego sterowanego elektrycznie będzie hamował pojazd, lecz nie nastąpi całkowite, statyczne włączenie tego hamulca.

Funkcja hamowania dynamicznego jest wyłączana od razu po zwolnieniu przełącznika (Ⓢ).

Sprawdzenie działania

Gdy pojazd nie porusza się, elektryczny hamulec postojowy może włączyć się automatycznie. Służy to sprawdzeniu systemu.

Usterka

Włączenie trybu awaryjnego hamulca sterowanego elektrycznie jest sygnalizowane zapaleniem się kontrolki (Ⓢ), a także pojawieniem się kodu ostrzeżenia lub stosownego komunikatu na wyświetlaczu informacyjnym kierowcy (DIC). Komunikaty pokazywane na wyświetlaczu ⇨ 113.

Włączanie hamulca postojowego sterowanego elektrycznie: pociągnąć i przytrzymać przełącznik (Ⓢ) przez dłużej niż 5 sekund. Świecenie kontrolki (Ⓢ) sygnalizuje, że hamulec postojowy sterowany elektrycznie jest włączony.

Zwalnianie hamulca postojowego sterowanego elektrycznie: wciśnięcie i przytrzymanie przełącznika (Ⓢ) przez dłużej niż 2 sekundy. Zgaśnięcie kontrolki (Ⓢ) sygnalizuje, że hamulec postojowy sterowany elektrycznie został zwolniony.

Lampka kontrolna (Ⓢ) miga: hamulec postojowy sterowany elektrycznie nie jest w pełni włączony lub zwolniony. Gdy miganie kontrolki nie ustępuje, zwolnić i ponownie spróbować włączyć hamulec postojowy sterowany elektrycznie.

System Brake Assist

System ten uaktywnia się w przypadku gwałtownego wciśnięcia pedału hamulca do oporu, powodując doprowadzenie do hamulców poszczególnych kół maksymalnego ciśnienia (koła są wyhamowywane z maksymalną siłą).

Zadziałanie systemu Brake Assist można rozpoznać po pulsowaniu pedału hamulca i większym oporze pedału hamulca podczas jego wciskania.

Przez cały czas trwania hamowania należy utrzymywać stały nacisk na pedał hamulca. Po zwolnieniu pedału przywracane jest normalne ciśnienie w układzie hamulcowym.

System Hill Start Assist

System pomaga zapobiegać niezamierzonemu toczeniu samochodu podczas ruszania na pochyłościach.

Po zatrzymaniu pojazdu na wzniesieniu i zdjęciu stopy z pedału hamulca system utrzymuje włączone hamulce przez dwie sekundy. Hamulce zostaną zwolnione automatycznie, gdy samochód zacznie przyspieszać.

System Hill Start Assist nie jest aktywny w trybie Autostop.

Układy kontroli jazdy

Układ kontroli trakcji

Układ kontroli trakcji (TC) wchodzi w skład układu stabilizacji toru jazdy.

Układ kontroli trakcji (TC) w razie potrzeby poprawia stabilność samochodu, niezależnie od typu nawierzchni i przyczepności opon, poprzez zapobieganie poślizgowi kół.

Gdy tylko koła napędowe zaczynają tracić przyczepność, układ redukuje moc silnika i odpowiednio przyhamowuje koło, które ślizga się najbardziej. Dzięki temu samochód uzyskuje lepszą stabilność na śliskiej nawierzchni.

Układ kontroli trakcji jest gotowy do pracy zaraz po zgaśnięciu lampki kontrolnej .

Kontrolka  miga, gdy układ kontroli trakcji się uaktywnia.

Ostrzeżenie

Świadomość dysponowania zaawansowanymi układami poprawiającymi bezpieczeństwo nie powinna skłaniać do brawury za kierownicą.

Prędkość należy zawsze dostosowywać do warunków na drodze.

Lampka kontrolna   101.

Wyłączenie



Układ kontroli trakcji można wyłączyć, gdy poślizg kół napędowych jest wymagany: krótko nacisnąć przycisk .

Lampka kontrolna  świeci.

Układ włącza się poprzez ponowne naciśnięcie przycisku .

Po wyłączeniu i ponownym włączeniu zapłonu układ kontroli trakcji jest uaktywniany automatycznie.

Układ stabilizacji toru jazdy

Elektroniczny układ stabilizacji toru jazdy (ESC) w razie potrzeby poprawia stabilność samochodu, niezależnie od typu nawierzchni i przyczepności opon. Zapobiega również poślizgowi kół napędzanych.

Gdy tylko koła stracą przyczepność lub samochód zacznie wpadać w poślizg (wystąpi podsterowność/nadsterowność), układ natychmiast zredukuje moc silnika (zmeni się odgłos pracy silnika) i odpowiednio przyhamuje poszczególne koła.

Dzięki temu samochód uzyskuje lepszą stabilność na śliskiej nawierzchni.

Układ ESC jest gotowy do pracy zaraz po zgaśnięciu lampki kontrolnej .

Kontrolka  miga, gdy układ ESC się uaktywnia.

Ostrzeżenie



Świadomość dysponowania zaawansowanymi układami poprawiającymi bezpieczeństwo nie powinna skłaniać do brawury za kierownicą.

Prędkość należy zawsze dostosowywać do warunków na drodze.

Lampka kontrolna  ⇨ 101.

Wyłączenie



W przypadku bardzo sportowej jazdy układ ESC można wyłączyć: wcisnąć przycisk  na około 7 sekund. Lampka kontrolna  świeci.

Układ włącza się poprzez ponowne naciśnięcie przycisku . Jeśli wcześniej wyłączono układ kontroli trakcji, włączone zostają oba układy. Po wyłączeniu i ponownym włączeniu zapłonu układ ESC jest uaktywniany automatycznie.

Interaktywny układ jezdny

Układ Flex Ride

Układ jezdny Flex Ride umożliwia kierowcy wybór trybu jazdy:

- Tryb **SPORT**: nacisnąć przycisk **SPORT** – zapala się dioda.
- Tryb **TOUR**: nacisnąć przycisk **TOUR** – zapala się dioda.
- Tryb **NORMAL**: żaden z przycisków **SPORT** i **TOUR** nie jest wciśnięty, żadna dioda LED się nie świeci.

Tryby **SPORT** i **TOUR** wyłącza się poprzez ponowne naciśnięcie odpowiedniego przycisku.

W każdym z trybów układ Flex Ride koordynuje pracę następujących układów elektronicznych:

- Ciągła kontrola charakterystyki amortyzatorów
- Kontroler pedału przyspieszenia
- Kontroler układu kierowniczego
- Napęd na wszystkie koła.
- Układ stabilizacji toru jazdy (ESC)

- Układ ABS z regulacją hamowania na zakrętach (CBC)
- Automatyczna skrzynia biegów



Tryb **SPORT** (sportowy)

Ustawienia układów są dostosowywane do bardziej sportowego stylu jazdy:

- Tłumienie amortyzatorów staje się „twardsze”, co zapewnia lepszy kontakt pojazdu z nawierzchnią.
- Silnik szybciej reaguje na ruchy pedału przyspieszenia.

- Wspomaganie układu kierowniczego staje się bardziej sportowe.
- Przy napędzie na wszystkie koła moment obrotowy silnika jest w większym stopniu przekazywany na tylną oś.
- Praca automatycznej skrzyni biegów jest dostosowywana do bardziej dynamicznej jazdy.
- Po włączeniu trybu **SPORT** podświetlenie tablicy wskaźników zmienia kolor z białego na czerwony.

Tryb **TOUR** (podróżny)

Ustawienia układów są dostosowywane do bardziej komfortowego stylu jazdy:

- Tłumienie amortyzatorów staje się bardziej „miękkie”.
- Silnik reaguje na ruchy pedału przyspieszenia w normalny sposób.
- Wspomaganie układu kierowniczego pracuje w trybie normalnym.

- Przy napędzie na wszystkie koła moment obrotowy silnika jest głównie przekazywany na przednią oś.
- Praca automatycznej skrzyni biegów jest dostosowywana do bardziej komfortowej jazdy.
- Podświetlenie tablicy wskaźników jest białe.

Tryb normalny

Zastosowane są standardowe ustawienia wszystkich układów.

Układ kontroli trybu jazdy

W każdym z trybów jazdy układ kontroli trybu jazdy (DMC – Drive Mode Control) wykrywa i stale analizuje realne parametry jazdy, reakcje kierowcy i bieżący, dynamiczny stan pojazdu. Jeśli jest to konieczne, układ DMC automatycznie zmienia ustawienia wybranego trybu jazdy lub, jeśli zostanie wykryta znaczna zmiana stylu jazdy, całkowicie zmienia tryb jazdy na czas trwania zmiany stylu.

Jeśli na przykład wybrano tryb NORMAL, a układ DMC wykryje sportowy styl prowadzenia, kilka ustawień trybu normalnego zostanie zmienionych na ustawienia sportowe. W przypadku bardzo sportowego stylu jazdy układ DMC zmienia tryb jazdy na SPORT.

Jeśli natomiast przykładowo wybrano tryb TOUR podczas jazdy po krętej drodze i nastąpi gwałtowne, silne hamowanie, układ DMC wykryje dynamiczny stan pojazdu i zmieni ustawienia zawieszenia na tryb SPORT, aby zwiększyć stabilność pojazdu.

Gdy parametry jazdy lub dynamiczny stan pojazdu powrócą do stanu wyjściowego, układ DMC zmienia ustawienia zgodnie z wcześniej wybranym trybem jazdy.

Ustawienia spersonalizowane w trybie SPORT

Kierowca może wybrać funkcje trybu SPORT po wciśnięciu przycisku **SPORT**. Ustawienia tych opcji można

zmienić za pomocą wyświetlacza informacyjnego w menu **Ustawienia**. Personalizacja ustawień ↻ 120.

Układ Flex Ride – wersja OPC

Układ Flex Ride w wersji OPC działa w taki sam sposób jak standardowy układ Flex Ride z tą różnicą, że tryby jazdy mają bardziej sportową charakterystykę.



Układ jezdny OPC Flex Ride umożliwia kierowcy wybór trybu jazdy:

- Tryb OPC: nacisnąć przycisk **OPC** – zapala się dioda.
- Tryb SPORT: nacisnąć przycisk **SPORT** – zapala się dioda.
- Tryb NORMAL: żaden z przycisków **SPORT** i **OPC** nie jest wciśnięty, żadna dioda się nie pali.

Tryby SPORT i OPC wyłącza się poprzez ponowne naciśnięcie odpowiedniego przycisku.

W każdym z trybów układ OPC Flex Ride koordynuje pracę następujących układów elektronicznych:

- Ciągła kontrola charakterystyki amortyzatorów
- Kontroler pedału przyspieszenia
- Kontroler układu kierowniczego
- Napęd na wszystkie koła.
- Układ stabilizacji toru jazdy (ESC)
- Układ ABS z regulacją hamowania na zakrętach (CBC)
- Automatyczna skrzynia biegów

Tryb NORMAL (normalny)

W trybie NORMAL, gdy nie jest wciśnięty ani przycisk SPORT ani OPC, wszystkie ustawienia układów mają wartości standardowe.

Tryb SPORT (sportowy)

Ustawienia układów są dostosowywane do bardziej sportowego stylu jazdy.

Tryb OPC

Charakterystyka dynamiki jazdy jest dostosowana do wysokich wartości osiągów.

W tym trybie podświetlenie tablicy wskaźników zmienia kolor na czerwony.

Ustawienia spersonalizowane w trybie OPC

Kierowca może wybrać funkcje trybu OPC po wciśnięciu przycisku **OPC**. Ustawienia tych opcji można zmienić za pomocą wyświetlacza informacyjnego w menu **Ustawienia**. Personalizacja ustawień ⇨ 120.

Systemy wspomagania kierowcy

⚠ Ostrzeżenie

Systemy wspomagania kierowcy służą do pomocy a nie do zastępowania kierowcy.

Podczas jazdy pełna odpowiedzialność spoczywa na kierowcy.

Korzystając z systemów wspomagania kierowcy należy zawsze zachowywać ostrożność, obserwując aktualną sytuację na drodze.

Automatyczna kontrola prędkości

Układ automatycznej kontroli prędkości może zapamiętywać i utrzymywać prędkość od ok. 30 do 200 km/h. W przypadku wjeżdżania na wzniesienie lub zjeżdżania z niego prędkość ta może się zmienić.

Ze względów bezpieczeństwa funkcja automatycznej kontroli prędkości może zostać włączona dopiero po jednokrotnym wciśnięciu pedału hamulca. Układu nie można włączyć podczas jazdy na pierwszym biegu.





Funkcji automatycznej kontroli prędkości nie należy włączać, jeśli utrzymywanie stałej prędkości jazdy nie jest wskazane.

Jeśli samochód jest wyposażony w automatyczną skrzynię biegów, zaleca się włączenie układu

automatycznej kontroli prędkości, jedynie gdy aktywny jest tryb automatycznej zmiany biegów.

Lampka kontrolna   104.

Włączanie

Nacisnąć przycisk  – lampka kontrolna  na zestawie wskaźników zaświeci się na biało.

Włączanie

Przyspieszyć do żądanej prędkości i obrócić pokrętko w kierunku **SET/-** – bieżąca prędkość zostaje zapamiętana i będzie utrzymywana. Lampka kontrolna  świeci w kolorze zielonym. Pedał przyspieszenia można zwolnić.

W każdej chwili istnieje możliwość wciśnięcia pedału przyspieszenia w celu zwiększenia prędkości. Po zwolnieniu pedału przywrócona zostanie uprzednio zapamiętana prędkość.

Automatyczna kontrola prędkości pozostaje aktywna podczas zmiany biegów.

Zwiększanie prędkości



Przy aktywnej funkcji automatycznej kontroli prędkości przytrzymać pokrętko w położeniu **RES/+** lub krótko obracać w położeniu **RES/+**: prędkość wzrasta w sposób ciągły lub w niedużych skokach.

Można również przyspieszyć do żądanej prędkości i zapamiętać prędkość jazdy, obracając przełącznik w położeniu **SET/-**.

Zmniejszanie prędkości

Przy aktywnej funkcji automatycznej kontroli prędkości przytrzymać pokrętko w położeniu **SET/-** lub krótko obracać w położeniu **SET/-**: prędkość maleje w sposób ciągły lub w niedużych skokach.

Wyłączenie

Nacisnąć przycisk  – lampka kontrolna  na zestawie wskaźników zaświeci się na biało. Układ automatycznej kontroli prędkości zostanie wyłączony. Ostatnio wykorzystywana prędkość zostaje zapisana w pamięci, aby przywrócić ją w późniejszym czasie.



Funkcja automatycznej kontroli prędkości wyłączy się samoczynnie, gdy:

- prędkość jazdy spadnie poniżej 30 km/h,
- prędkość jazdy wzrośnie powyżej 200 km/h,
- zostanie wciśnięty pedał hamulca,
- pedał hamulca zostanie wciśnięty na kilka sekund,
- dźwignia zmiany biegów zostanie przestawiona w położenie **N**,
- prędkość obrotowa silnika spadnie do bardzo niskiego poziomu,
- uaktywnią się układy kontroli trakcji (TCS) lub stabilizacji toru jazdy (ESC).

Przywracanie zapamiętanej prędkości

Obrócić pokrętko w położenie **RES/+** przy prędkościach jazdy powyżej 30 km/h. Zostanie uzyskana zapamiętana prędkość jazdy.

Wyłączenie

Nacisnąć przycisk  – lampka kontrolna  na zestawie wskaźników zgaśnie. Zapamiętana prędkość zostaje usunięta.

Wyłączenie zapłonu powoduje jednocześnie wyłączenie układu automatycznej kontroli prędkości i usunięcie zapamiętanej prędkości.

Adaptacyjny układ automatycznej kontroli prędkości

Adaptacyjny układ automatycznej kontroli prędkości to udoskonalony konwencjonalny tempomat wyposażony w dodatkową funkcję utrzymywania określonej odległości od pojazdu poprzedzającego.

Układ adaptacyjny automatycznie zmniejsza prędkość pojazdu podczas zbliżania się do wolniej poruszającego się samochodu. Następnie dostosowuje prędkość, utrzymując wybraną odległość od pojazdu jadącego z przodu. Prędkość pojazdu jest zwiększana i

zmniejszana tak, aby podążać za pojazdem poprzedzającym, przy czym ustawiona prędkość nie jest przekraczana. Układ może w ograniczonym stopniu włączać hamulce, powodując zapalenie się świateł hamowania.

Adaptacyjny układ automatycznej kontroli prędkości może zapisywać w pamięci i utrzymywać prędkość jazdy powyżej ok. 25 km/h i automatycznie włączać hamulce w celu dostosowania prędkości do prędkości pojazdu poprzedzającego (do poziomu nie niższego niż 15 km/h).

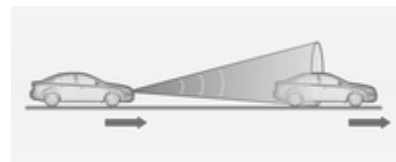



Adaptacyjny układ automatycznej kontroli prędkości wykorzystuje czujnik radarowy do wykrywania pojazdów z przodu. Jeśli na tym samym torze jazdy nie jest wykrywany żaden pojazd,

adaptacyjny układ automatycznej kontroli prędkości działa jak konwencjonalny tempomat.

Ze względów bezpieczeństwa układu nie można uruchomić po włączeniu zapłonu, dopóki nie zostanie wciśnięty pedał hamulca. Układu nie można włączyć podczas jazdy na pierwszym biegu.

Korzystanie z adaptacyjnego układu automatycznej kontroli prędkości jest zalecane głównie na długich, prostych odcinkach drogi, takich jak autostrady lub drogi krajowe o stałym natężeniu ruchu. Układu nie należy włączać, jeśli utrzymywanie stałej prędkości jazdy nie jest wskazane.

Lampka kontrolna  , 
↪ 104.



Ostrzeżenie

Podczas korzystania z adaptacyjnego układu automatycznej kontroli prędkości kierowca powinien być zawsze całkowicie skoncentrowany na

prowadzeniu pojazdu. Kierowca w dalszym ciągu ma pełną kontrolę nad pojazdem, ponieważ naciśnięcie pedału hamulca, pedału przyspieszenia lub przycisku anulowania jest traktowane priorytetowo względem ustawień adaptacyjnego układu automatycznej kontroli prędkości.

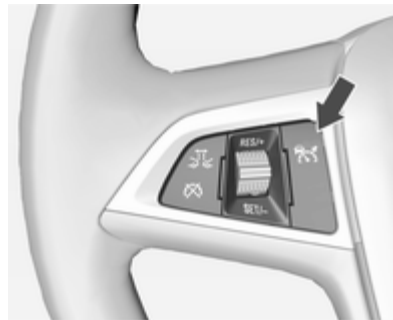
Włączanie



Nacisnąć przycisk , aby włączyć adaptacyjny układ automatycznej kontroli prędkości. Lampka kontrolna  zaświeci się na biało.

Włączanie przez ustawienie prędkości

Adaptacyjny układ automatycznej kontroli prędkości można włączyć przy prędkości od 25 km/h do 180 km/h.

Przyspieszyć do żądanej prędkości i obrócić pokrętkę w kierunku **SET/-** – bieżąca prędkość zostaje zapamiętana i będzie utrzymywana. Lampka kontrolna  świeci w kolorze zielonym.



W górnym wierszu wyświetlacza informacyjnego kierowcy jest wyświetlany symbol adaptacyjnego układu automatycznej kontroli prędkości, ustawienie odległości od pojazdu poprzedzającego i ustawienie prędkości.

Pedał przyspieszenia można zwolnić. Adaptacyjny układ automatycznej kontroli prędkości pozostaje aktywny podczas zmiany biegów.

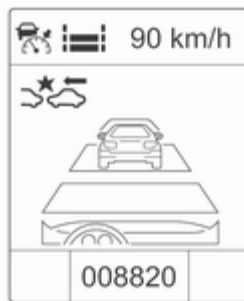

Aby wyświetlić stronę adaptacyjnego układu automatycznej kontroli prędkości na wyświetlaczu informacyjnym kierowcy, należy nacisnąć przycisk **MENU** na dźwigni kierunkowskazów i obrócić pokrętko regulacyjne w celu wybrania strony układu.

Tymczasowe anulowanie ustawionej prędkości

Zawsze istnieje możliwość przekroczenia aktualnie ustawionej prędkości poprzez wciśnięcie pedału przyspieszenia. Po zwolnieniu pedału przyspieszenia układ wznowia jazdę

z wybranym odstępem w przypadku wykrycia z przodu wolniej poruszającego się pojazdu. Jeśli z przodu nie jest wykrywany żaden pojazd, układ wznowia jazdę ze stałą prędkością zapisaną w pamięci.

Po włączeniu adaptacyjny układ automatycznej kontroli prędkości zmniejsza prędkość lub włącza hamulce, gdy wykrywa pojazd z przodu, który porusza się wolniej lub znajduje się bliżej niż wybrana odległość od pojazdu poprzedzającego.

⚠ Ostrzeżenie

Jeśli kierowca wciśnie pedał przyspieszenia, układ zwolni hamulce. W celu poinformowania kierowcy na wyświetlaczu informacyjnym na krótko pojawi się komunikat ostrzegawczy.

Zwiększanie prędkości

Przy włączonym układzie adaptacyjnym obrócić pokrętko w stronę RES/+ i przytrzymać, aby zwiększyć prędkość w sposób ciągły

w dużych odstępach, lub kilkakrotnie obrócić pokrętko w stronę RES/+, aby zwiększyć prędkość w małych odstępach.

Jeśli przy włączonym adaptacyjnym układzie automatycznej kontroli prędkości pojazd porusza się z prędkością znacznie większą niż wymagana, na przykład po naciśnięciu pedału przyspieszenia, bieżącą prędkość można zapamiętać i utrzymać, obracając pokrętko w stronę SET/-.

Zmniejszanie prędkości

Przy włączonym adaptacyjnym układzie automatycznej kontroli prędkości obrócić pokrętko w stronę SET/- i przytrzymać, aby zmniejszać prędkość w sposób ciągły dużymi krokami lub kilkakrotnie obrócić pokrętko w stronę SET/-, aby zmniejszyć prędkość małymi krokami.

Jeśli przy włączonym adaptacyjnym układzie automatycznej kontroli prędkości pojazd porusza się z prędkością znacznie mniejszą niż wymagana, na przykład z powodu

wolno jadącego pojazdu poprzedzającego, bieżącą prędkość można zapamiętać i utrzymać, obracając pokrętko w stronę SET/-.

Przywracanie zapamiętanej prędkości



Jeśli układ jest włączony, lecz nieaktywny, należy obrócić pokrętko w stronę RES/+ przy prędkości powyżej 25 km/h, aby wznowić jazdę z prędkością zapisaną w pamięci.

Ustawianie odległości od pojazdu poprzedzającego

Gdy adaptacyjny układ automatycznej kontroli prędkości wykrywa wolniej poruszający się pojazd na tym samym torze jazdy, dostosowuje prędkość, tak aby zachować wybrany przez kierowcę odstęp od tego pojazdu.

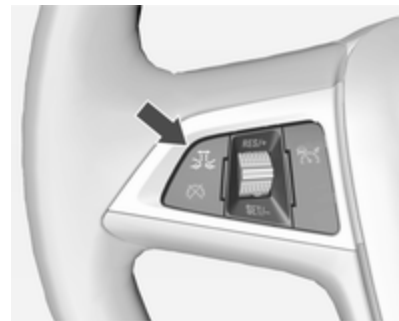
Dostępne są następujące ustawienia odległości od pojazdu poprzedzającego: blisko, średnia odległość, daleko.



Nacisnąć przycisk , na wyświetlaczu informacyjnym kierowcy pojawi się aktualne ustawienie. Ponownie nacisnąć przycisk , aby zmienić ustawienie odległości od pojazdu poprzedzającego. Ustawienie pokazuje się również w górnym wierszu wyświetlacza informacyjnego kierowcy.

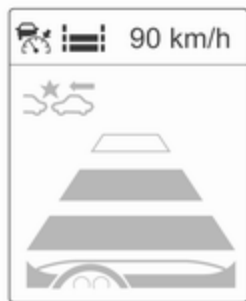

Wybrane ustawienie odległości od pojazdu poprzedzającego jest oznaczane przez pełne pasy odległości na stronie adaptacyjnego układu automatycznej kontroli prędkości.

Należy pamiętać, że ustawienie odległości od pojazdu poprzedzającego jest również używane jako ustawienie czułości systemu ostrzegania o zderzeniu czołowym.

Przykład: Jeśli zostanie wybrane ustawienie 3 (daleko), kierowca jest ostrzegany wcześniej o niebezpieczeństwie kolizji, także

wtedy, gdy adaptacyjny układ automatycznej kontroli prędkości jest nieaktywny lub wyłączony.

⚠ Ostrzeżenie

Kierowca ponosi pełną odpowiedzialność za utrzymywanie prawidłowego odstępu od pojazdu poprzedzającego z odpowiednim uwzględnieniem natężenia ruchu drogowego, widoczności i warunków pogodowych.

Wykrywanie pojazdu z przodu



Gdy układ wykryje pojazd poruszający się na tym samym torze jazdy, na prędkościomierzu zapali się zielony wskaźnik pojazdu poprzedzającego 🚗.

Jeśli ten symbol nie wyświetla się lub świeci przez krótki czas, adaptacyjny układ automatycznej kontroli prędkości może nie reagować na pojazdy z przodu.

Wyłączenie

Adaptacyjny układ automatycznej kontroli prędkości zostaje dezaktywowany przez kierowcę, gdy:

- zostanie naciśnięty przycisk 🚫,
- zostanie wciśnięty pedał hamulca,
- pedał sprzęgła zostanie wciśnięty na dłużej niż cztery sekundy,
- dźwignia automatycznej skrzyni biegów zostanie przesunięta w położenie **N**.

Układ jest również automatycznie dezaktywowany, gdy:

- prędkość pojazdu przekroczy 190 km/h lub spadnie poniżej 15 km/h,
- układ kontroli trakcji działa przez ponad 20 sekund,
- działa układ stabilizacji toru jazdy,
- przez kilka minut na drodze nie ma żadnych pojazdów i na poboczach nie są wykrywane żadne obiekty. W takiej sytuacji czujnik nie odbiera żadnego echa odbitego od przeszkód i może zasygnalizować, że jest przesłonięty,
- system hamowania ograniczający skutki kolizji włącza hamulce,
- czujnik radarowy jest przesłonięty przez warstwę lodu lub wodę,
- w czujniku, silniku lub układzie hamulcowym zostanie wykryta usterka.

Gdy adaptacyjny układ automatycznej kontroli prędkości zostaje automatycznie dezaktywowany, lampka kontrolna  zapala się na biało, a na

wyświetlaczu informacyjnym kierowcy zostaje chwilowo wyświetlony symbol ostrzegawczy.





Zapamiętana prędkość będzie utrzymywana.

Ostrzeżenie

Gdy adaptacyjny układ automatycznej kontroli prędkości zostaje dezaktywowany, kierowca musi przejąć kontrolę nad hamowaniem i przyspieszaniem.

Wyłączenie

Nacisnąć przycisk , aby wyłączyć adaptacyjny układ automatycznej kontroli prędkości. Lampka kontrolna  zgaśnie. Zapamiętana prędkość zostaje usunięta.

Wyłączenie zapłonu również powoduje wyłączenie adaptacyjnego układu automatycznej kontroli prędkości i usunięcie zapamiętanej prędkości.

Uwaga kierowcy

- Podczas korzystania z adaptacyjnego układu automatycznej kontroli prędkości na zakrętach lub górskich drogach należy zachować ostrożność, ponieważ może on „gubić” pojazd poruszający się z przodu i wykrywać go ponownie dopiero po pewnym czasie.
- Nie korzystaj z układu na drogach śliskich, ponieważ może on powodować nagłe zmiany w

przyczepności kół (poślizg kół), co może być przyczyną utraty panowania nad pojazdem.

- Nie korzystaj z układu podczas opadów deszczu, śniegu i na drogach silnie zapyłonych, ponieważ czujnik radarowy może zostać pokryty warstwą wody, kurzu, lodu lub śniegu. W następstwie może dojść do ograniczenia pola widzenia lub całkowitego przesłonięcia czujnika. Jeśli czujnik zostanie przesłonięty, należy wyczyścić jego osłonę.

Ograniczenia układu

- Siła hamowania uruchamianego automatycznie przez układ jest ograniczona i może nie być wystarczająca, by zapobiec kolizji.
- Po nagłej zmianie pasa ruchu układ wykrywa pojazd poprzedzający dopiero po pewnym czasie. Z tego względu po wykryciu nowego pojazdu układ może przyspieszyć zamiast hamować.

- Adaptacyjny układ automatycznej kontroli prędkości nie sygnalizuje obecności pojazdów nadjeżdżających.
- Adaptacyjny układ automatycznej kontroli prędkości nie hamuje pojazdu przed pieszymi, zwierzętami i innymi obiektami.

Zakręty

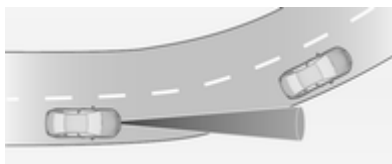

Adaptacyjny układ automatycznej kontroli prędkości oblicza przewidywany tor jazdy na podstawie pomiarów siły odśrodkowej. Przewidywany tor jazdy uwzględnia bieżącą charakterystykę zakrętu, ale nie obejmuje jego dalszego przebiegu. Układ może „gubić” aktualnie wykrywany pojazd poprzedzający lub wykrywać pojazd który nie znajduje się na tym samym pasie ruchu. Taka sytuacja może

mieć miejsce podczas wejścia w zakręt lub wychodzenia z niego, a także gdy zmienia się promień łuku drogi. Jeśli układ przestaje wykrywać pojazdy poprzedzające, lampka kontrolna  gaśnie.

Jeśli siła odśrodkowa na zakręcie jest zbyt duża, układ nieznacznie zmniejsza prędkość pojazdu. Stosowana siła hamowania nie daje jednak gwarancji, że pojazd nie wypadnie z zakrętu. Kierowca jest odpowiedzialny za odpowiednie zmniejszenie wybranej prędkości przed wejściem w zakręt oraz za ogólne dostosowywanie prędkości do rodzaju drogi i obowiązujących ograniczeń prędkości.

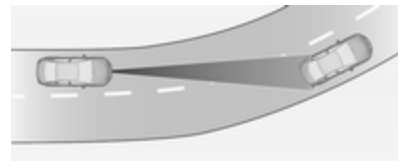

Autostrady

Na autostradach należy dostosować ustawienie prędkości do sytuacji panującej na drodze oraz warunków pogodowych. Należy zawsze uwzględnić ograniczone pole widzenia adaptacyjnego układu automatycznej kontroli prędkości, ograniczony poziom hamowania oraz pewne opóźnienie, z jakim układ ustala, czy dany pojazd znajduje się na tym samym torze jazdy, czy nie. Adaptacyjny układ automatycznej kontroli prędkości może nie zmniejszyć prędkości pojazdu na tyle szybko, by uniknąć kolizji ze znacznie wolniej poruszającym się samochodem lub po zmianie pasa ruchu. Dotyczy to zwłaszcza sytuacji, gdy pojazd porusza się z dużą prędkością lub gdy widoczność jest ograniczona przez warunki atmosferyczne.

Adaptacyjny układ automatycznej kontroli prędkości może „zgubić” pojazd poprzedzający podczas wjeżdżania na autostradę lub zjeżdżania z niej i przyspieszyć do ustawionej prędkości. Z tego względu

przed wjazdem lub zjazdem z autostrady należy zmniejszyć ustawioną prędkość.

Zmiany toru jazdy



Jeśli inny pojazd wjedzie na ten sam tor jazdy, adaptacyjny układ automatycznej kontroli prędkości wykryje ten pojazd dopiero wtedy, gdy znajdzie się on na środku tego toru jazdy. Należy być przygotowanym na ewentualną reakcję i wcisnąć pedał hamulca, jeśli wymagane jest szybsze hamowanie.

Jazda na wzniesieniach i ciągnięcie przyczepy

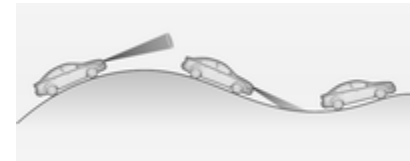

Skuteczność układu podczas jazdy na wzniesieniach lub ciągnięcia przyczepy zależy od prędkości pojazdu, jego obciążenia, natężenia ruchu drogowego oraz nachylenia jezdnii. Podczas jazdy na wzniesieniach układ może nie wykrywać pojazdu na tym samym torze jazdy. Na stromych wzniesieniach w celu utrzymania prędkości może być konieczne użycie pedału przyspieszenia. W trakcie zjeżdżania ze wzniesienia może być konieczne użycie hamulców w celu utrzymania lub ograniczenia prędkości, zwłaszcza podczas jazdy z przyczepą.

Należy pamiętać, że włączenie hamulców powoduje dezaktywację układu. Nie zaleca się korzystania z

adaptacyjnego układu automatycznej kontroli prędkości podczas jazdy po stromych wzniesieniach, zwłaszcza gdy pojazd ciągnie przyczepę.

Zespół czujnika radarowego



Zespół czujnika radarowego jest zamontowany za kratką chłodnicy, poniżej emblematu marki.

⚠ Ostrzeżenie

Czujnik radarowy został precyzyjnie skalibrowany na etapie produkcji. Dlatego też jeśli

dojdzie do zderzenia czołowego, należy zaprzestać używania układu. Czujnik znajdujący się za przednim zderzakiem mógł się przemieścić i może działać nieprawidłowo, nawet jeśli zderzak wygląda na nieuszkodzony. Po wypadku należy udać się do warsztatu w celu sprawdzenia i skorygowania położenia czujnika adaptacyjnego układu automatycznej kontroli prędkości.

Ustawienia

Ustawienia można zmienić w menu **Przygotowanie do zderzenia w** personalizacji pojazdu, ↻ 120.

Usterka

Jeśli adaptacyjny układ automatycznej kontroli prędkości nie działa z powodu wystąpienia czynników przejściowych (np. przesłonięcia czujnika przez lód) lub jeśli wystąpił trwały błąd systemowy, na wyświetlaczu informacyjnym kierowcy zostaje wyświetlony komunikat.

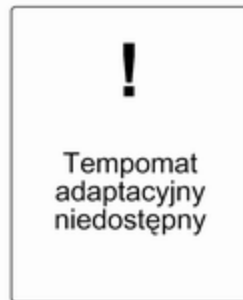



Komunikaty pokazywane na wyświetlaczu ↻ 113.

Ostrzeżenie o zderzeniu czołowym

System ostrzegania o zderzeniu czołowym pomaga uniknąć kolizji czołowej lub ograniczyć jej skutki. Jeśli pojazd zbyt szybko zbliża się do bezpośrednio poprzedzającego go samochodu, zostaje uruchomione ostrzeżenie akustyczne, a na wyświetlaczu informacyjnym kierowcy pojawia się ostrzeżenie.



Gdy układ wykryje pojazd poruszający się na tym samym torze jazdy, na prędkościomierzu pojawi się zielona lampka  ostrzegająca o pojeździe z przodu. Aby system ostrzegania o zderzeniu czołowym mógł działać, musi być włączony w menu personalizacji ustawień ⇨ 120 lub nie może zostać dezaktywowany przyciskiem  (w zależności od systemu, patrz poniżej).

Na wyposażeniu pojazdu może znajdować się jedna z dwóch wersji systemu ostrzegania o zderzeniu czołowym:

■ **System ostrzegania o zderzeniu czołowym wykorzystujący układ radarów**

w pojazdach wyposażonych w adaptacyjny układ automatycznej kontroli prędkości ⇨ 174.

■ **System ostrzegania o zderzeniu czołowym wykorzystujący układ przedniej kamery**

w pojazdach bez tempomatu lub z konwencjonalnym układem automatycznej kontroli prędkości ⇨ 172.

System ostrzegania o zderzeniu czołowym wykorzystujący układ radarów

System wykorzystuje czujnik radarowy umieszczony za kratą chłodnicy, wykrywający pojazdy znajdujące bezpośrednio z przodu na tym samym torze jazdy, w odległości maks. 150 m.



Włączenie

System ostrzegania o zderzeniu czołowym uruchamia się automatycznie przy prędkości przekraczającej prędkość marszu, pod warunkiem że ustawienie **Przygotowanie do zderzenia** w menu personalizacji ustawień nie jest wyłączone ⇨ 120.

Wybór czułości systemu

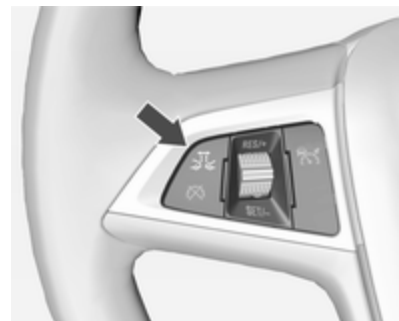
Czułość ostrzeżenia można ustawić na bliskie, średnie lub dalekie.



Nacisnąć przycisk , na wyświetlaczu informacyjnym kierowcy pojawi się aktualne ustawienie. Ponownie nacisnąć przycisk , aby zmienić czułość systemu. Ustawienie pokazuje się również w górnym wierszu wyświetlacza informacyjnego kierowcy.

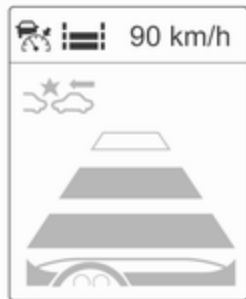

Należy pamiętać, że ustawienie czułości określające czas zadziałania systemu jest również używane przez adaptacyjny układ automatycznej kontroli prędkości jako ustawienie odległości od pojazdu poprzedzającego. W związku z tym

zmiana ustawienia czułości systemu powoduje jednoczesną zmianę ustawienia odległości od pojazdu poprzedzającego w adaptacyjnym układzie automatycznej kontroli prędkości.

Ostrzeżenie kierowcy



W przypadku zbliżania się do innego pojazdu ze zbyt dużą prędkością na wyświetlaczu informacyjnym kierowcy pojawi się strona z ostrzeżeniem o niebezpieczeństwie zderzenia. Jednocześnie włącza się ostrzegawczy sygnał dźwiękowy.

Jeśli sytuacja na drodze tego wymaga, należy wcisnąć pedał hamulca.

Ustawienia

Ustawienia można zmienić w menu **Przygotowanie do zderzenia** w personalizacji pojazdu,  120.

System ostrzegania o zderzeniu czołowym wykorzystujący układ przedniej kamery

System wykorzystuje układ przedniej kamery zamontowanej na szybie przedniej, wykrywający pojazdy znajdujące bezpośrednio z przodu na tym samym torze jazdy, w odległości ok. 60 m.



Włączenie

System ostrzegania o zderzeniu czołowym uruchamia się automatycznie przy prędkości przekraczającej 40 km/h, pod warunkiem że nie został dezaktywowany przyciskiem , patrz poniżej.

Wybór czułości systemu

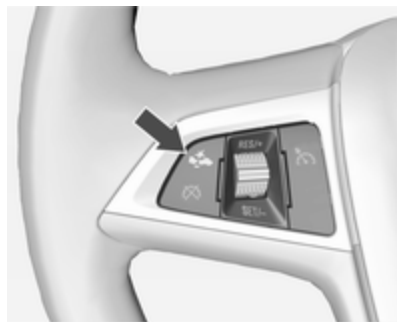
Czułość ostrzeżenia można ustawić na bliskie, średnie lub dalekie.



Nacisnąć przycisk , na wyświetlaczu informacyjnym kierowcy pojawi się aktualne ustawienie. Ponownie nacisnąć przycisk , aby zmienić czułość systemu.

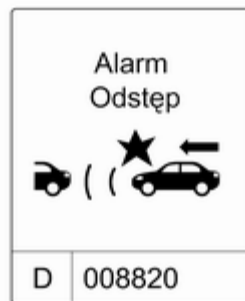

Ostrzeżenie kierowcy



W przypadku zbliżania się do innego pojazdu ze zbyt dużą prędkością na wyświetlaczu informacyjnym kierowcy pojawi się strona z ostrzeżeniem o niebezpieczeństwie zderzenia. Jednocześnie włącza się ostrzegawczy sygnał dźwiękowy. Jeśli sytuacja na drodze tego wymaga, należy wcisnąć pedał hamulca.

Wyłączenie

System można wyłączyć. Naciskać przycisk , tak często, jak na wyświetlaczu informacyjnym kierowcy pojawia się poniższy komunikat.

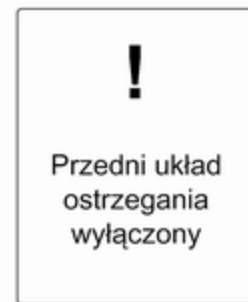

Informacje ogólne dotyczące obydwu wersji systemów ostrzegania o zderzeniu czołowym

⚠ Ostrzeżenie

System ostrzegania o zderzeniu czołowym jedynie ostrzega kierowcę i nie włącza hamulców. W przypadku zbliżenia się do pojazdu poprzedzającego ze zbyt dużą prędkością system może nie ostrzec kierowcy na tyle wcześnie, by można było uniknąć zderzenia.

Kierowca ponosi pełną odpowiedzialność za utrzymywanie prawidłowego odstępu od pojazdu poprzedzającego z odpowiednim uwzględnieniem natężenia ruchu drogowego, widoczności i warunków pogodowych.

Podczas jazdy kierowca powinien być zawsze całkowicie skoncentrowany na prowadzeniu pojazdu. Kierowca powinien być

zawsze przygotowany na ewentualną reakcję i włączenie hamulców.

Ograniczenia systemu

Zadaniem systemu jest ostrzeganie kierowcy o innych pojazdach, niemniej jednak może on również reagować na inne metalowe objekty.

W poniższych sytuacjach system ostrzegania o zderzeniu czołowym może nie wykryć pojazdu poprzedzającego lub może dojść do obniżenia skuteczności wykrywania:

- na drogach krętych,
- gdy widoczność jest ograniczona przez warunki atmosferyczne, np. mgłę, opady deszczu lub śniegu,
- gdy czujnik jest przesłonięty przez śnieg, lód, breję, błoto, brud, lub gdy szyba przednia jest uszkodzona.

Wskaźnik odległości od pojazdu poprzedzającego

Wskaźnik odległości od pojazdu poprzedzającego wyświetla odległość od poprzedzającego, poruszającego się pojazdu. W zależności od wyposażenia pojazdu, wskaźnik wykorzystuje czujnik radarowy znajdujący się za kratą chłodnicy lub przednią kamerę zamontowaną w szybie przedniej do pomiaru odległości od pojazdu poruszającego się z przodu na tym samym pasie ruchu. Jest aktywny przy prędkości powyżej 40 km/h.

Po wykryciu pojazdu poprzedzającego, odległość podawana w sekundach pojawia się na wyświetlaczu informacyjnym kierowcy ⇨ 105. Nacisnąć przycisk **MENU** na dźwigni kierunkowskazów, aby wybrać **Menu informacji o pojeździe**  i obrócić pokrętko regulacyjne w celu wyboru ekranu z odległością od pojazdu poprzedzającego.

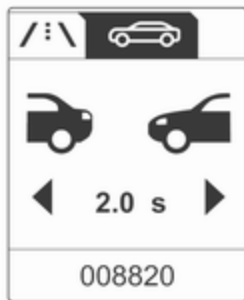

Minimalna wyświetlana odległość wynosi 0,5 s.

Jeśli z przodu nie ma żadnego pojazdu lub jeśli znajduje się on poza zasięgiem układu wskaźnika, wyświetlane są dwie kreski: -.- s.

Wspomaganie hamowania awaryjnego

Wspomaganie hamowania awaryjnego pomaga ograniczyć skutki czołowego zderzenia z pojazdem lub przeszkodą, gdy kolizji nie można już uniknąć przez naciśnięcie pedału hamulca lub

manewrowanie kierownicą. Przed uruchomieniem wspomagania hamowania awaryjnego kierowca jest ostrzegany przez system ostrzegania o zderzeniu czołowym ⇨ 182.

System wykorzystuje różne dane wejściowe (np. z czujnika radarowego, wartość ciśnienia w układzie hamulcowym, prędkość pojazdu) w celu obliczenia prawdopodobieństwa wystąpienia zderzenia czołowego.

Wspomaganie hamowania awaryjnego uruchamia się automatycznie przy prędkości przekraczającej prędkość marszu, pod warunkiem że ustawienie **Przygotowanie do zderzenia** w menu personalizacji ustawień nie jest wyłączone ⇨ 120.

System obejmuje:

- **Układ przygotowania do hamowania**
- **Automatyczne hamowanie awaryjne**
- **Przedni układ śledzenia ze wspomaganie hamowania**

⚠ Ostrzeżenie

Korzystanie z systemu nie zwalnia kierowcy z obowiązku uważnej jazdy i obserwacji obszaru przed pojazdem. System ma charakter wyłącznie pomocniczy. Kierowca powinien w dalszym ciągu korzystać z pedału hamulca, jeśli wymaga tego sytuacja na drodze.

Układ przygotowania do hamowania

W przypadku zbliżania się do pojazdu poprzedzającego z prędkością wskazującą na prawdopodobieństwo zderzenia, układ przygotowania do hamowania nieznacznie zwiększa ciśnienie w układzie hamulcowym. Pozwala to na skrócenie czasu reakcji hamulców w przypadku ręcznego lub automatycznego włączenia hamowania.

Dzięki temu układ hamulcowy pozostaje w stanie gotowości, skracając czas do rozpoczęcia hamowania.

Automatyczne hamowanie awaryjne

Powyższa funkcja w ograniczonym stopniu automatycznie włącza hamulce po przygotowaniu układu hamulcowego i bezpośrednio przed wystąpieniem zderzenia, aby ograniczyć prędkość pojazdu w chwili kolizji.

Przedni układ śledzenia ze wspomaganiem hamowania

Uzupełnieniem układu przygotowania do hamowania i funkcji automatycznego hamowania awaryjnego jest przedni układ śledzenia ze wspomaganiem hamowania, który zwiększa czułość systemu Brake Assist. Dzięki temu lekkie wciśnięcie pedału hamulca powoduje natychmiastowe rozpoczęcie silnego hamowania. Układ ten pomaga kierowcy w szybszym i bardziej intensywnym hamowaniu przed wystąpieniem nieuchronnej kolizji.

Ostrzeżenie

Wspomaganie hamowania awaryjnego nie umożliwia silnego hamowania bez interwencji kierowcy ani nie pozwala na automatyczne uniknięcie kolizji. Zadaniem systemu jest ograniczenie prędkości pojazdu przed zderzeniem. Może on nie zadziałać w przypadku wykrycia nieruchomych pojazdów, pieszych lub zwierząt. Po nagłej zmianie pasa ruchu system wykrywa pojazd poprzedzający dopiero po pewnym czasie.

Podczas jazdy kierowca powinien być zawsze całkowicie skoncentrowany na prowadzeniu pojazdu. Kierowca powinien być zawsze przygotowany na ewentualną reakcję, włączenie hamulców oraz wykonanie manewrów kierownicą, aby uniknąć zderzenia. Konstrukcja systemu umożliwia jego działanie

przy zapiętych pasach bezpieczeństwa wszystkich osób znajdujących się w pojeździe.

Ograniczenia systemu

Wspomaganie hamowania awaryjnego działa z ograniczoną wydajnością lub nie działa w ogóle podczas opadów deszczu, śniegu i na drogach silnie zapyłonych, ponieważ czujnik radarowy może być pokryty warstwą wody, kurzu, lodu lub śniegu. Jeśli czujnik zostanie przesłonięty, należy wyczyścić jego osłonę.

W rzadkich przypadkach wspomaganie hamowania awaryjnego może automatycznie na krótko włączać hamulce w sytuacjach, w których nie jest to konieczne, przykładowo po wykryciu znaków drogowych na zakręcie lub pojazdów na innym pasie ruchu. Jest to normalne zjawisko i pojazd nie wymaga naprawy. W celu przerwania automatycznego hamowania należy mocno wcisnąć pedał przyspieszenia.

Ustawienia

Ustawienia można zmienić w menu **Przygotowanie do zderzenia** w personalizacji pojazdu, ↗ 120.

Usterka

W razie wystąpienia potrzeby serwisowania na wyświetlaczu informacyjnym kierowcy wyświetla się komunikat.



Jeśli system nie działa tak jak powinien, na wyświetlaczu informacyjnym kierowcy pojawiają się komunikaty.

Komunikaty pokazywane na wyświetlaczu ↗ 113.

Układ ułatwiający parkowanie



Układ ułatwiający parkowanie (tzw. pilot parkowania) ułatwia ocenę odległości pomiędzy samochodem a przeszkodami terenowymi poprzez generowanie sygnałów akustycznych. Świadomość dysponowania takim udogodnieniem

nie zwalnia jednak kierowcy od obowiązku zachowania ostrożności przy parkowaniu.

Układ składa się z czterech czujników ultradźwiękowych zamontowanych w przednim i tylnym zderzaku.

System wykorzystuje dwie różne częstotliwości dla czujników przednich i tylnych, każdy z innym dźwiękiem.

Lampka kontrolna **P** ↗ 101.

Włączanie



Układ włącza się automatycznie po wybraniu biegu wstecznego.

Można również włączyć przednie czujniki pilota parkowania przy niskich prędkościach jazdy poprzez naciśnięcie przycisku **P** .

Gotowość układu do pracy jest sygnalizowana przez świecenie diody kontrolnej w przycisku pilota parkowania.

Ostrzeżenie o przeszkodach

Układ ostrzega kierowcę o przeszkodach znajdujących się przed lub za pojazdem za pomocą sygnałów dźwiękowych. W zależności od tego, które czujniki są bliżej od przeszkody, włączają się brzęczki odpowiednich czujników. Im mniejsza odległość od przeszkody, tym krótsze odstępy między kolejnymi sygnałami. Gdy do przeszkody pozostanie mniej niż 30 cm, generowany będzie sygnał ciągły.



W zależności od wersji odległość do przeszkody znajdującej się z przodu jest sygnalizowana przez zmieniające się segmenty na wyświetlaczu informacyjnym kierowcy ⇨ 105.

Wskazanie odległości na wyświetlaczu może zostać zastąpione przez komunikaty o wyższym priorytecie. Gdy wskazanie odległości zostanie zastąpione komunikatem, nie będzie wyświetlane do momentu ponownego uruchomienia układu ułatwiającego parkowanie.

Wyłączanie

Układ można wyłączyć, naciskając przycisk **P** .

Dioda kontrolna w przycisku zgaśnie, a na wyświetlaczu informacyjnym kierowcy pojawi się komunikat **Układ czujników parkowania wyłączony**.

Układ zostaje wyłączony automatycznie po przekroczeniu pewnej prędkości.

Jeśli przycisk **P**  zostanie naciśnięty jednokrotnie w czasie jednego cyklu zapłonowego, przedni układ ułatwiający parkowanie będzie się uruchamiał automatycznie, gdy prędkość pojazdu spadnie poniżej określonego poziomu.

Usterka

W przypadku usterki układu na wyświetlaczu informacyjnym kierowcy pojawia się kontrolka **P**  lub stosowny komunikat.

Kontrolka **P**  lub komunikat na wyświetlaczu informacyjnym kierowcy pojawiają się w przypadku wystąpienia czynników

przejściowych, jak np. śnieg na czujnikach, uniemożliwiających pracę pilota parkowania.

Komunikaty pokazywane na wyświetlaczu ↪ 113.

Zaawansowany układ ułatwiający parkowanie

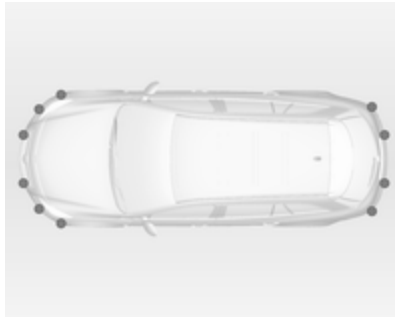

Zaawansowany układ ułatwiający parkowanie pomaga kierowcy podczas manewrowania na parkingu poprzez podawanie instrukcji na wyświetlaczu informacyjnym kierowcy i sygnały akustyczne. Świadomość dysponowania takim udogodnieniem nie zwalnia jednak

kierowcy od obowiązku zachowania ostrożności przy parkowaniu.

Kierowca ponosi odpowiedzialność za akceptowanie poleceń systemu i wszelkie manewry parkowania.

System korzysta z czujników pilota parkowania wraz z dwoma dodatkowymi czujnikami po obu stronach przedniego zderzaka.

Włączanie



Podczas poszukiwania wolnego miejsca parkingowego, system należy uaktywnić poprzez naciśnięcie przycisku P+.

System funkcjonuje wyłącznie przy prędkości jazdy nieprzekraczającej 30 km/h.

Maksymalna dozwolona odległość od pojazdu do rzędu zaparkowanych samochodów wynosi 1,8 m.

Funkcjonowanie



Gdy pojazd mija rząd zaparkowanych samochodów, a system jest włączony, zaawansowany układ ułatwiający parkowanie rozpoczyna wyszukiwanie odpowiedniego wolnego miejsca parkingowego. Gdy odpowiednie miejsce parkingowe zostanie wykryte, na wyświetlaczu

informacyjnym kierowcy pojawi się wizualizacja i włączy się sygnał akustyczny.



Propozycja miejsca parkowania jest akceptowana przez kierowcę poprzez zatrzymanie pojazdu przed przejechaniem 10 metrów od podania komunikatu. System oblicza optymalną trasę parkowania na wolne miejsce. Następnie prowadzi kierowcę poprzez podawanie szczegółowych poleceń.



Instrukcje obejmują:

- ostrzeżenie o przekroczeniu prędkości 30 km/h,
- polecenie zatrzymania pojazdu, gdy wykryto wolne miejsce parkingowe,
- kierunek jazdy podczas manewru parkowania,
- położenie kierownicy podczas parkowania,
- w przypadku niektórych instrukcji wyświetlany jest pasek postępu.

Prawidłowo zakończony manewr parkowania jest wskazywany przez symbol celu.



Jeśli kierowca nie zatrzyma pojazdu przed przejechaniem 10 metrów po wyświetleniu propozycji parkowania, system zaczyna szukać innego dogodnego miejsca parkingowego.

Zmiana strony parkowania

System jest skonfigurowany tak, aby wykrywał miejsca parkingowe po stronie pasażera. Aby system wykrywał miejsca parkingowe po stronie kierowcy, wcisnąć przycisk  na około 2 sekundy.

Priorytety wyświetlania

Po uaktywnieniu zaawansowanego układu ułatwiającego parkowanie stosowne komunikaty będą pojawiać się na wyświetlaczu informacyjnym kierowcy. Wskazania komunikatów o wyższym priorytecie, jak komunikaty dotyczące stanu pojazdu ⇨ 113, będą nadal wyświetlane. Po zatwierdzeniu komunikatu poprzez naciśnięcie przycisku **SET/CLR**, wskazania układu ułatwiającego parkowanie znów będą wyświetlane i będzie można kontynuować manewr.

Wyłączanie

Układ dezaktywuje się poprzez:

- naciśnięcie przycisku **P**
- prawidłowe zakończenie manewru parkowania
- jazdę z prędkością powyżej 30 km/h
- wyłączenie zapłonu

Dezaktywacja systemu w wyniku działań kierowcy lub przez sam system podczas manewru zostanie wskazana na wyświetlaczu

informacyjnym kierowcy poprzez komunikat **Sys. asystenta parkowania wyłączony**.

Usterka

Stosowny komunikat pojawia się na wyświetlaczu informacyjnym kierowcy, gdy:

- w systemie występuje usterka
- kierowca nie zakończył prawidłowo manewru parkowania
- system nie może działać prawidłowo



W przypadku wykrycia przeszkody podczas wyświetlania instrukcji parkowania, na wyświetlaczu informacyjnym kierowcy pojawi się komunikat **STOP**. Usunięcie przeszkody umożliwi wznowienie manewru parkowania. Jeśli przeszkoda nie zniknie, system zostanie wyłączony. Nacisnąć przycisk **P**, aby uaktywnić system w celu wyszukania nowego miejsca parkingowego.

Ważne uwagi dotyczące korzystania z systemów ułatwiających parkowanie

⚠ Ostrzeżenie

W pewnych sytuacjach wielokrotne odbicia fal dźwiękowych oraz zewnętrzne

źródła dźwięku mogą uniemożliwić prawidłowe wykrycie przeszkody.

Należy zwrócić szczególną uwagę, czy nie występują niskie przeszkody, które mogłyby uszkodzić dolną część zderzaka.

Przeestroga

Skuteczność czujnika może być ograniczona w przypadku jego przysłonięcia, np. przez lód lub śnieg.

Znaczne obciążenie pojazdu może spowodować zakłócenie pracy układu ułatwiającego parkowanie.

W przypadku wyższych pojazdów (np. pojazdów terenowych, minivanów lub furgonów) mają zastosowanie warunki specjalne. Nie można zagwarantować rozpoznania przeszkód w górnej części pojazdów.

Układ może nie wykryć przeszkód o bardzo małym przekroju, jak przedmioty wąskie lub z miękkich materiałów.

Układ ułatwiający parkowanie nie wykrywa obiektów znajdujących się poza jego zasięgiem.

Uwaga

Układ ułatwiający parkowanie automatycznie uwzględnia obecność fabrycznie montowanych haków holowniczych. Zostaje wyłączony po podłączeniu złącza.

Czujnik może „wykrywać” nieistniejące obiekty (zakłócenia odbite) wskutek oddziaływania zewnętrznych zakłóceń akustycznych lub mechanicznych.

Zaawansowany układ ułatwiający parkowanie może nie wykrywać zmian, jakie występują w przestrzeni parkingowej po rozpoczęciu manewru parkowania.

System rozpoznawania znaków drogowych

Funkcjonowanie

System wykrywania znaków drogowych wykrywa określone znaki drogowe za pomocą kamery zwróconej w przód, a następnie pokazuje je na wyświetlaczu informacyjnym kierowcy.

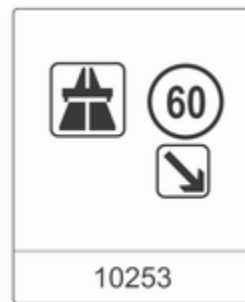

System wykrywa następujące znaki drogowe:

Ograniczenie i znaki zakazu wyprzedzania

- ograniczenie prędkości
- zakaz wyprzedzania
- koniec ograniczenia prędkości
- koniec zakazu wyprzedzania

Znaki drogowe

początek i koniec następujących rodzajów dróg:

- autostrady
- drogi A
- drogi osiedlowe

Znaki dodatkowe

- dodatkowe wskazówki do znaków drogowych
- ograniczenie dotyczące ciągnięcia przyczepy
- ostrzeżenie o mokrej nawierzchni
- ostrzeżenie o lodzie na drodze
- strzałki kierunkowe

Znaki ograniczenia prędkości pokazują się na wyświetlaczu informacyjnym kierowcy do czasu wykrycia następnego znaku

ograniczenia prędkości lub końca ograniczenia prędkości bądź znikają po upływie określonego czasu.

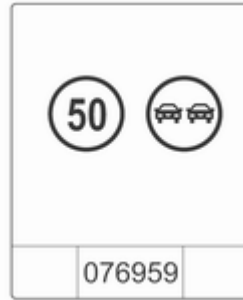

Możliwe jest połączenie większej liczby rodzajów znaków.



Wykrzyknik w ramce oznacza, że został wykryty dodatkowy znak, który nie został rozpoznany przez system.

System jest aktywny do prędkości 200 km/h w zależności od warunków oświetlenia drogi. W nocy system pozostaje aktywny do prędkości 160 km/h.

Gdy prędkość spadnie poniżej 55 km/h, wyświetlacz jest resetowany, a zawartość strony znaków drogowych jest usuwana. Wyświetlane jest następne rozpoznane wskazanie prędkości.

Wskazania na wyświetlaczu



Znaki drogowe są wyświetlane na stronie **Traffic sign detection** (Wykrywanie znaków drogowych) na wyświetlaczu informacyjnym kierowcy, którą można wybrać pokrętłem na dźwigni kierunkowskazów ⇨ 105.

Jeśli zostanie wybrana inna funkcja w menu wyświetlacza informacyjnego kierowcy, a następnie ponownie uaktywni się stronę **Traffic sign detection** (Wykrywanie znaków drogowych), wyświetlony zostanie ostatni rozpoznany znak drogowy.

W przypadku samoczynnej dezaktywacji systemu strona znaków drogowych jest czyszczona (strona nie jest czyszczona, jeśli pojazd jest wyposażony w system nawigacyjny), a następnie wyświetlany jest następujący symbol:

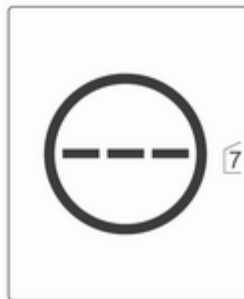

Zawartość strony znaków drogowych można również skasować podczas jazdy poprzez naciśnięcie przycisku **SET/CLR** na dźwigni kierunkowskazów i przytrzymanie go przez dłuższy czas.

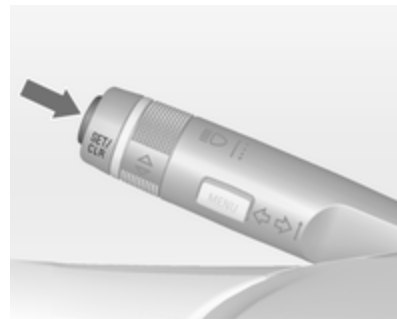

Funkcja wyświetlania chwilowego

Znaki ograniczenia prędkości i zakazu wyprzedzania wyświetlają się jako okna podręczne na wyświetlaczu informacyjnym kierowcy.



Funkcję wyświetlania chwilowego można zdezaktywować na stronie znaków drogowych, naciskając przycisk **SET/CLR** na dźwigni kierunkowskazu.

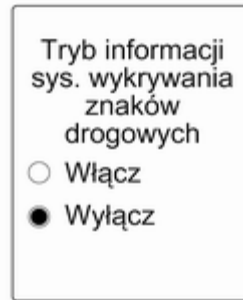

Po wyświetleniu strony z ustawieniami należy wybrać **Wyłącz** w celu dezaktywacji funkcji wyświetlania chwilowego. W celu ponownej aktywacji wybrać **Włącz**. Przy włączaniu zapłonu, funkcja wyświetlania chwilowego jest nieaktywna.

Na wyświetlaczu informacyjnym kierowcy na 8 sekund pojawi się wskazanie chwilowe.

Wykrywanie znaków drogowych w połączeniu z systemem nawigacji

Jeśli pojazd jest wyposażony w system nawigacyjny, dostępne są następujące funkcje:

- stałe wskazywanie bieżących ograniczeń prędkości
- w trudnych warunkach pogodowych wyświetlane są dane nawigacyjne dla ograniczeń prędkości

Usterka

System wykrywania znaków drogowych może działać nieprawidłowo, gdy:

- obszar szyby przedniej, gdzie umiejscowiona jest kamera, jest zabrudzony
- znaki drogowe są całkowicie lub częściowo zakryte lub źle widoczne
- występują złe warunki atmosferyczne jak silny deszcz, śnieg, bezpośrednie światło słoneczne lub cień. W takiej sytuacji na wyświetlaczu widoczny

jest komunikat informujący o niesprzyjającej pogodzie **Sys. wykrywania znaków drogow. niedostępny zła pogoda**

- znaki drogowy są nieprawidłowo zamocowane lub są uszkodzone
- znaki drogowy niezgodne z konwencją wiedeńską dotyczącą znaków drogowych (Wiener Übereinkommen über Straßenverkehrszeichen)

Przeostroga

System ma ułatwiać kierowcy dostrzeganie wybranych znaków drogowych w określonym zakresie prędkości. Nie wolno ignorować znaków drogowych, które nie są wyświetlane przez system.

System nie rozpoznaje żadnych innych, niekonwencjonalnych znaków drogowych, które mogą wprowadzać lub zakańczać ograniczenie prędkości.

Świadomość dysponowania tą specjalną funkcją nie powinna skłaniać do wykonywania niebezpiecznych manewrów.

Prędkość należy zawsze dostosowywać do warunków na drodze.

Systemy ułatwiające jazdę nie zwalniają kierowcy od pełnej odpowiedzialności za prowadzenie pojazdu.

System ostrzegania o opuszczeniu pasa ruchu

System ostrzegania o opuszczeniu pasa ruchu analizuje obraz z kamery przedniej w celu śledzenia oznaczeń pasa ruchu, po którym porusza się samochód. System wykrywa zmiany pasa ruchu i ostrzega kierowcę w przypadku niezamierzonych zmian pasa poprzez sygnały wizualne i akustyczne.

Kryteria wykrycia niezamierzonej zmiany pasa ruchu:

- brak włączonego kierunkowskazu
- brak ruchu pedału hamulca
- brak aktywnego naciskania pedału przyspieszenia lub brak przyspieszania
- brak aktywnego kierowania

Jeśli kierowca jest aktywny, nie zostanie włączone ostrzeżenie.

Włączanie



System ostrzegania o opuszczeniu pasa ruchu uaktywnia się poprzez naciśnięcie przycisku . Świecąca

się dioda w przycisku informuje, że system jest włączony. Gdy lampka kontrolna  w zespole wskaźników pali się na zielono, system jest gotowy do pracy.

System może funkcjonować przy prędkości jazdy przekraczającej 56 km/h, gdy dostępne są oznaczenia pasów ruchu.

Gdy system wykrywa niezamierzoną zmianę pasa ruchu, lampka kontrolna  zmienia kolor na żółty i miga. Jednocześnie uaktywnia się ostrzeżenie akustyczne.



Wyłączenie

System dezaktywuje się przez naciśnięcie przycisku ; dioda LED w przycisku gaśnie.

System nie działa, jeśli prędkość jazdy nie przekracza 56 km/h.

Usterka

System ostrzeżenia o opuszczeniu pasa ruchu może działać nieprawidłowo, gdy:

- przednia szyba nie jest czysta,
- występują złe warunki atmosferyczne jak silny deszcz, śnieg, bezpośrednie światło słoneczne lub cień,

System nie działa, jeśli nie zostanie wykryte oznaczenie pasa ruchu.

Paliwo

Paliwo do silników benzynowych

Należy tankować wyłącznie benzynę bezołowiową zgodną z europejską normą EN 228 lub E DIN 51626-1, lub ich odpowiednikami.

Silnik w tym pojeździe może być zasilany paliwem E10 zgodnym z powyższymi normami. Paliwo E10 zawiera do 10% bioetanolu.

Używać paliwa o zalecanej liczbie oktanowej  270. Zastosowanie paliwa o zbyt niskiej liczbie oktanowej może spowodować spadek mocy silnika i momentu obrotowego, a także niewielki wzrost zużycia paliwa.

Przeostroga

Nie stosować paliw ani dodatków do paliw zawierających związki metaliczne, np. dodatków na bazie manganu. Mogą one spowodować uszkodzenie silnika.

Przeostoga

Użycie paliwa niespełniającego wymogów normy EN 228 lub E DIN 51626-1, lub ich odpowiednika może prowadzić do powstawania osadów lub uszkodzenia silnika oraz unieważnienia gwarancji.

Przeostoga

Zatankowanie paliwa o zbyt niskiej liczbie oktanowej może doprowadzić do nieprawidłowej pracy, a nawet uszkodzenia silnika.

Paliwo do silników wysokoprężnych

Należy tankować wyłącznie olej napędowy zgodny z normą EN 590.

W krajach poza obszarem Unii Europejskiej stosować paliwo Euro-Diesel o zawartości siarki poniżej 50 ppm.

Przeostoga

Użycie paliwa niespełniającego wymogów normy EN 590 lub jej odpowiednika może doprowadzić do utraty mocy, przyspieszonego zużycia lub uszkodzenia silnika oraz unieważnienia gwarancji.

Nie używać oleju do silników okrętowych, olejów opałowych, paliwa Aquazole lub podobnych wodnych emulsji oleju napędowego. Olej napędowy nie może być mieszany z paliwami przeznaczonymi do silników benzynowych.

Gaz płynny

Gaz płynny jest określany akronimem angielskim LPG (Liquefied Petroleum Gas) lub francuskim GPL (Gaz de Pétrole Liquéfié). LPG nazywany jest również autogazem.

LPG składa się głównie z propanu i butanu. Liczba oktanowa tego paliwa wynosi od 105 do 115, w zależności

od zawartości butanu. LPG jest przechowywany w postaci ciekłej pod ciśnieniem około 5 - 10 barów.

Temperatura wrzenia zależy od ciśnienia i proporcji składników. W ciśnieniu otoczenia wynosi ona od -42 °C (czysty propan) do -0,5 °C (czysty butan).

Przeostoga

Układ zasilania LPG działa w temperaturze otoczenia od ok. -8°C do 100°C.

Pełna wydajność instalacji LPG jest gwarantowana tylko w przypadku zasilania gazem płynnym spełniającym minimalne wymagania określone przez normę DIN EN 589.

Przełącznik wyboru paliwa



Nacisnąć przycisk **LPG**, aby przełączyć między zasilaniem benzyną a zasilaniem gazem płynnym, pod warunkiem że zostały osiągnięte wymagane parametry (temperatura płynu chłodzącego, temperatura gazu i minimalna prędkość obrotowa silnika). Warunki umożliwiające przełączenie na zasilanie gazem płynnym są zazwyczaj spełnione po około 60 sekundach (w zależności od temperatury zewnętrznej) i pierwszym mocniejszym wciśnięciu pedału przyspieszenia. Aktualnie

wybrany rodzaj paliwa jest sygnalizowany za pomocą diody LED.

- wyłączona = zasilanie benzyną
- Lampka kontrolna ● = zasilanie gazem płynnym
- świeci
- Lampka kontrolna ● = brak możliwości przełączenia – pusty zbiornik jednego rodzaju paliwa
- miga

W przypadku opróżnienia zbiornika gazu płynnego zostanie automatycznie uaktywniony tryb zasilania silnika benzyną. Tryb ten pozostanie aktywny do czasu wyłączenia zapłonu.

Przynajmniej raz na pół roku należy zużyć na tyle dużo benzyny w zbiorniku, aby zaświeciła się lampka kontrolna ●, a następnie zatankować pojazd. Umożliwi to utrzymanie odpowiedniej jakości paliwa w zbiorniku i zapewni prawidłowe działanie układu zasilania benzyną.

W regularnych odstępach czasu należy całkowicie napełniać zbiornik benzyny, aby zapobiec jego korozji.

Usterki i środki zaradcze

Jeśli nie można włączyć trybu zasilania gazem, sprawdzić następujące elementy:

- Czy w zbiorniku znajduje się dostatecznie dużo gazu płynnego?
- Czy poziom benzyny w zbiorniku jest wystarczający, aby umożliwić rozruch?

Przy ekstremalnych temperaturach i określonym składzie gazu w zbiorniku przełączenie na zasilanie gazem może trwać nieco dłużej.

W sytuacjach nadzwyczajnych może również nastąpić przełączenie z powrotem na zasilanie benzyną, jeśli nie są spełnione minimalne wymagania dla trybu zasilania gazem.

W przypadku wszelkich innych usterek należy skorzystać z pomocy warsztatu.

Przeestroga

Aby zachować ważność gwarancji na układ zasilania LPG oraz zapewnić jego bezpieczeństwo, naprawę i regulację należy powierzać wyłącznie wykwalifikowanym specjalistom.

Gaz płynny jest na etapie produkcji nawaniany środkiem nadającym mu specjalny zapach, dzięki czemu możliwe jest szybkie wykrycie ewentualnych nieszczelności.

⚠ Ostrzeżenie

W razie wycucia zapachu gazu w pojeździe lub w jego bezpośrednim otoczeniu natychmiast przełączyć na tryb zasilania benzyną. Dlatego podczas tankowania nie wolno palić. Nie zbliżać się z otwartym ogniem ani innym źródłem zapłonu.

Zamknąć zawór odcinający na wielozaworze, jeśli jest taka możliwość. Wielozawór znajduje się na zbiorniku gazu płynnego pod tylną osłoną podłogową w przestrzeni bagażowej.

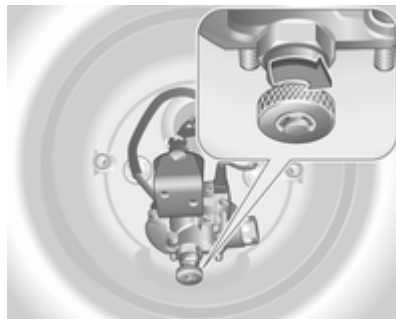

Obrócić pokrętko w prawo.

Jeśli po ręcznym zamknięciu zaworu odcinającego nie jest wyczuwany zapach gazu, można kontynuować jazdę w trybie zasilania benzyną. Jeśli zapach gazu nie zniknął, nie uruchamiać silnika. Przyczynę usterki należy usunąć w warsztacie.

Podczas korzystania z podziemnych parkingów należy przestrzegać obowiązujących na nich zasad oraz lokalnych przepisów prawa.

Uwaga

W razie wypadku należy wyłączyć zapłon i światła. Zamknąć ręczny zawór odcinający na wielozaworze.

Uzupełnianie paliwa



⚠ Niebezpieczeństwo

Przed rozpoczęciem tankowania należy wyłączyć silnik i zewnętrzne urządzenia grzewcze z komorami spalania. Należy również wyłączyć telefony komórkowe.

Podczas tankowania należy ściśle przestrzegać instrukcji i wytycznych dotyczących klientów stacji benzynowej.

⚠ Niebezpieczeństwo

Paliwo jest substancją łatwopalną i wybuchową. Dlatego podczas tankowania nie wolno palić. Ponadto w trakcie tankowania i w bezpośrednim sąsiedztwie paliwa nie należy używać otwartego płomienia ani urządzeń wytwarzających iskry.

Jeśli w samochodzie czuć zapach paliwa, należy bezzwłocznie zwrócić się do warsztatu w celu usunięcia przyczyny usterki.

Przeostroga

W przypadku zatankowania niewłaściwego paliwa nie włączać zapłonu.

Otwór wlewowy paliwa znajduje się z tyłu samochodu po prawej stronie.



Kłapkę wlewowy paliwa można otworzyć tylko, gdy odblokowane zostały zamki samochodu. Pociągnąć kłapkę przy wglębieniu i otworzyć.

W celu otwarcia obracać korek powoli w lewo.

Uzupełnianie paliwa w pojazdach z silnikiem benzynowym i wysokoprężnym

W celu otwarcia obracać korek powoli w lewo.

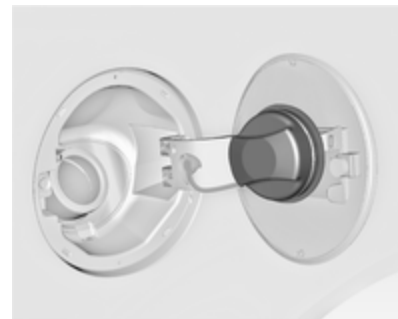

Korek wlewowy paliwa można zaczepić na wsporniku wewnątrz kłapki wlewowy.

W celu zatankowania pojazdu włożyć pistolet dystrybutora do wlewowy do końca i włączyć dozowanie paliwa.

Po automatycznym wyłączeniu dozowania można jeszcze dolać paliwa do pełnej pojemności zbiornika, maksymalnie dwa razy włączając pistolet dystrybutora.

Przeestroga

Natychmiast wytrzeć wszelkie ślady rozlanego paliwa.

W celu zamknięcia obracać korek wlewu paliwa w prawo, aż rozlegnie się kliknięcie.

Zamknąć klapkę, tak aby została zablokowana.

Tankowanie etanolu E85

W celu otwarcia obrócić korek wlewu paliwa o ćwierć obrotu w lewo.

Korek wlewu paliwa można zacześcić na wsporniku wewnątrz klapki wlewu.



W celu zatankowania pojazdu włożyć pistolet dystrybutora do wlewu do końca i włączyć dozowanie paliwa.

Po automatycznym wyłączeniu dozowania można jeszcze dołać paliwa do pełnej pojemności zbiornika, maksymalnie dwa razy włączając pistolet dystrybutora.

Przeestroga

Natychmiast wytrzeć wszelkie ślady rozlanego paliwa.

W celu zamknięcia obrócić korek wlewu paliwa w prawo (zgodnie z ruchem wskazówek zegara) o około ćwierć obrotu, aż rozlegną się trzy kliknięcia.

Zamknąć klapkę, tak aby została zablokowana.

Tankowanie gazu płynnego

Podczas tankowania należy ściśle przestrzegać instrukcji i wytycznych dotyczących klientów stacji benzynowej.

Zawór tankowania gazu płynnego znajduje się za korkiem wlewu paliwa.

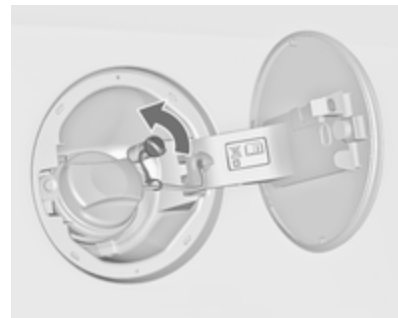

Odkręcić nasadkę zabezpieczającą z króćca wlewowego.

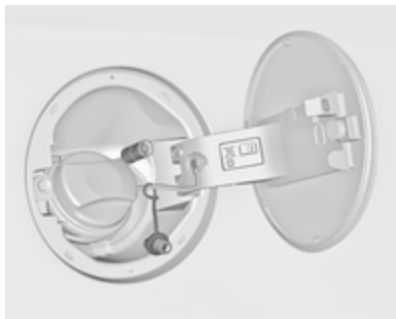

Zamocować wymagane złącze.

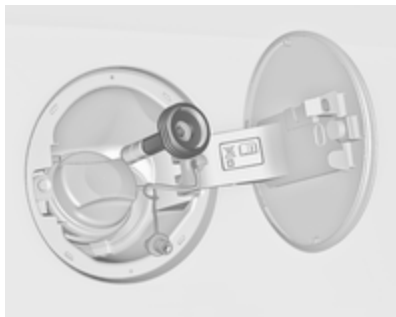

Złącze ACME: Wkręcić nakrętkę pistoletu dystrybutora w złącze. Wcisnąć w dół dźwignię blokady na pistolecie dystrybutora.

Włoska końcówka wlewu (DISH): Umieścić pistolet dystrybutora w złączu. Wcisnąć w dół dźwignię blokady na pistolecie dystrybutora.

Holenderska końcówka wlewu (Dutch bayonet): Umieścić pistolet dystrybutora w złączu i obrócić w lewo lub w prawo o jedną czwartą obrotu. Pociągnąć do końca dźwignię blokady na pistolecie dystrybutora.

Końcówka wlewu typu EURO: Docisnąć pistolet dystrybutora do złącza, aż się zatrzaśnie.

Nacisnąć przycisk na dystrybutorze gazu płynnego. Gdy zbiornik zostaje napełniony w 80% (maksymalny poziom napełnienia), dystrybutor odcina dopływ gazu lub ogranicza jego przepływ.

Zwolnić przycisk na dystrybutorze, aby zakończyć tankowanie. Zwolnić dźwignię blokady i wyjąć pistolet. W

momencie odłączenia pistoletu może dojść do wycieku niewielkiej ilości gazu.

Wyjąć złącze i schować w pojeździe.

Założyć nasadkę zabezpieczającą, aby zapobiec przedostaniu się obcych ciał do otworu wlewowego i instalacji LPG.

⚠ Ostrzeżenie

Ze względu na konstrukcję instalacji nie można uniknąć wycieku gazu płynnego po zwolnieniu dźwigni blokady. Unikać wdychania.

⚠ Ostrzeżenie

Ze względów bezpieczeństwa zbiornik gazu płynnego można napełnić jedynie do poziomu 80% jego pojemności.

Wielozawór na zbiorniku gazu płynnego automatycznie ogranicza ilość tankowanego gazu. Jeśli zostanie zatankowana większa ilość,

zalecamy nie pozostawiać pojazdu na słońcu do momentu zużycia nadmiernej ilości gazu.

Złącze do tankowania

Ponieważ systemy tankowania gazu płynnego nie są ujednolicone, konieczne może być użycie różnego rodzaju złączy dostępnych u sprzedawców firmy Opel lub w autoryzowanych stacjach obsługi firmy Opel.

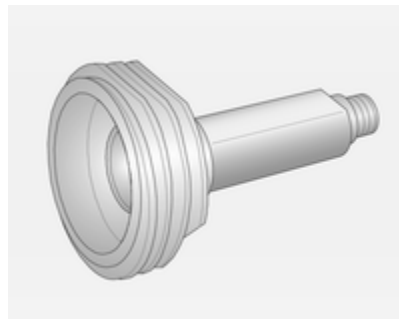

Złącze ACME: Belgia, Niemcy, Irlandia, Luksemburg, Szwajcaria

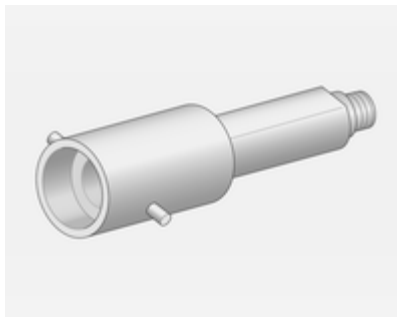

Złącze holenderskie (Dutch bayonet): Holandia, Norwegia, Hiszpania, Wielka Brytania

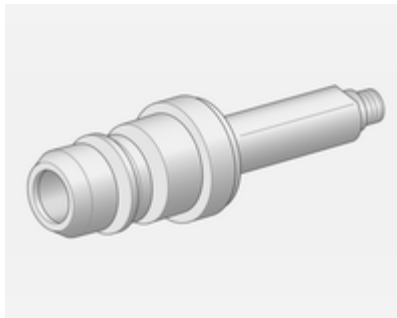

Złącze EURO: Hiszpania

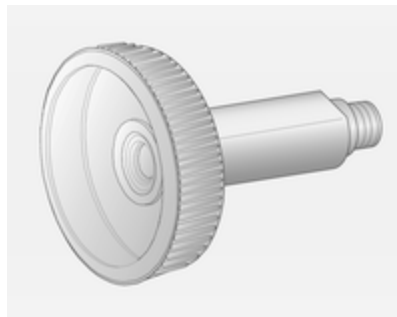

Złącze włoskie (DISH): Bośnia i Hercegowina, Bułgaria, Dania, Estonia, Francja, Grecja, Włochy, Chorwacja, Łotwa, Litwa, Macedonia, Austria, Polska, Portugalia, Rumunia, Szwecja, Szwajcaria, Serbia, Słowacja, Słowenia, Czechy, Turcja, Ukraina, Węgry

Korek wlewu paliwa

Korzystać wyłącznie z oryginalnych korków wlewu paliwa. Pojazdy z silnikiem wysokoprężnym i benzynowym mają specjalne korki wlewu paliwa.

Zużycie paliwa, emisja CO₂

Zużycie paliwa (w cyklu mieszanym) modelu Opel Insignia mieści się w zakresie od 4,3 do 11,3 l/100 km.

Emisja CO₂ (w cyklu mieszanym) mieści się w przedziale od 115 do 265 g/km.

Wartości dotyczące konkretnego samochodu zamieszczono w dołączonym do niego Świadectwie zgodności WE lub w innych krajowych dokumentach rejestracyjnych.

Informacje ogólne

Oficjalne dane dotyczące zużycia paliwa i emisji CO₂ podano w odniesieniu do modelu podstawowego UE ze standardowym wyposażeniem.

Zużycie paliwa i emisję CO₂ obliczono na podstawie rozporządzenia R (WE) nr 715/2007 (w aktualnie obowiązującej wersji),

uwzględniając masę pojazdu gotowego do jazdy zgodnie z rozporządzeniem.

Podane wartości służą wyłącznie do porównania różnych wersji modelu i nie można ich uznać za gwarancję zużycia paliwa w danym pojeździe. Dodatkowe wyposażenie może skutkować wyższymi niż podane wartości zużycia paliwa i emisji CO₂. Co więcej, zużycie paliwa zależy w dużej mierze od stylu jazdy kierowcy oraz od sytuacji na drodze.

Holowanie

Informacje ogólne

Fabrycznie zamontowany hak holowniczy jest schowany pod tylnym zderzakiem.

Montaż haka holowniczego powinien być wykonywany w warsztacie. Może być konieczne wprowadzenie w samochodzie pewnych modyfikacji w obrębie układu chłodzenia, osłon termicznych i innych podzespołów. Należy używać wyłącznie haków holowniczych przeznaczonych dla danego modelu samochodu.

Aby uniknąć uszkodzenia pojazdu, po podłączeniu układu elektrycznego przyczepy nie jest możliwa obsługa klapy tylnej sterowanej elektrycznie za pomocą nadajnika zdalnego sterowania.

Zamocowany hak holowniczy może przysłonić otwór ucha holowniczego. W takiej sytuacji podczas holowania należy korzystać z haka holowniczego.

Wymiary montażowe dla fabrycznego haka holowniczego ⇨ 328.

Zachowanie się pojazdu i zalecenia dotyczące jazdy z przyczepą

Przed podłączeniem przyczepy należy nasmarować hak holowniczy. Nie należy tego robić, gdy używany jest stabilizator przechyłów przyczepy, który oddziałuje na kulę haka.

W przypadku jazdy z przyczepą o słabej stabilności kierunkowej lub z przyczepą o dopuszczalnej masie całkowitej przekraczającej 1400 kg przy przekraczaniu prędkości 80 km/h zalecane jest zastosowanie stabilizatora przyczepy.

W przypadku rozkołysania przyczepy na boki ograniczyć prędkość, nie korygować kierownicą, a w razie potrzeby mocno zahamować.

W przypadku zjeżdżania ze wzniesienia należy jechać na takim samym biegu i ze zbliżoną prędkością jak przy wjeżdżaniu na wzniesienie.

Zwiększyć ciśnienie powietrza w oponach do wartości odpowiadającej maksymalnemu obciążeniu ⇨ 295.

Ciągnięcie przyczepy

Obciążenie przyczepy

Maksymalna dopuszczalna masa całkowita ciągniętej przyczepy uzależniona jest od wersji samochodu i mocy silnika. Jej przekraczanie jest zabronione. Rzeczywiste obciążenie stanowi różnicę pomiędzy rzeczywistą masą całkowitą przyczepy a rzeczywistym obciążeniem haka holowniczego.

Dopuszczalna masa ciągniętej przyczepy jest podana w dowodzie rejestracyjnym samochodu. Jeśli nie określono inaczej, dane takie mają zastosowanie przy pokonywaniu wzniesień o nachyleniu do 12%.

Podane wartości mają zastosowanie przy pokonywaniu wzniesień o wskazanym nachyleniu oraz do wysokości 1000 m nad poziomem morza. Moc silnika i zdolność samochodu do pokonywania wzniesień spadają wraz ze wzrostem wysokości i związanym z tym obniżeniem gęstości powietrza. Z tego względu dopuszczalna masa ciągniętej przyczepy maleje o 10% na każde 1000 m wysokości nad poziomem morza. Zmniejszenie obciążenia nie jest konieczne w przypadku jazdy po drogach o niewielkim nachyleniu (poniżej 8%, np. autostrady).

Suma rzeczywistej masy całkowitej przyczepy i rzeczywistej masy całkowitej samochodu nie może przekroczyć dopuszczalnej masy całkowitej zestawu, którą można znaleźć na tabliczce identyfikacyjnej ⇨ 265.

Pionowe obciążenie sprzęgu

Pionowe obciążenie sprzęgu to obciążenie wywierane przez dyszel przyczepy na hak holowniczy. Można

je zmienić przez odpowiednie przemieszczenie ładunku na przyczepie.

Wartość maksymalnego dopuszczalnego obciążenia haka holowniczego (85 kg) jest podana na tabliczce identyfikacyjnej haka oraz w dowodzie rejestracyjnym pojazdu. Należy zawsze dążyć do uzyskania obciążenia haka równego wartości maksymalnej, szczególnie w przypadku ciężkich przyczep. Pionowe obciążenie sprzęgu nigdy nie powinno być mniejsze niż 25 kg.

Obciążenie tylnej osi

Przy podłączonej przyczepie i pełnym obciążeniu samochodu dopuszczalne obciążenie tylnej osi (patrz tabliczka identyfikacyjna i dokumenty pojazdu) może zostać przekroczone o 90 kg w 5-drzwiowym hatchbacku/4-drzwiowym sedanie i 85 kg w wersji Sports Tourer, a dopuszczalna masa całkowita samochodu o 65 kg w 5-drzwiowym hatchbacku/4-drzwiowym sedanie i 60 kg w wersji Sports Tourer. W przypadku przekroczenia dopuszczalnego obciążenia tylnej osi zastosowanie ma ograniczenie prędkości do 100 km/h.

Hak holowniczy

Przestroga

Składanego haka holowniczego nie można wymontować z pojazdu. Podczas jazdy bez przyczepy hak holowniczy powinien być schowany.

⚠ Ostrzeżenie

Upewnij się, że nikt nie znajduje się przy haku holowniczym, w zasięgu jego działania. Istnieje niebezpieczeństwo odniesienia obrażeń.

Podczas rozkładania haka holowniczego stanąć koniecznie na lewo od uchwyty.

Rozkładanie schowanego haka holowniczego

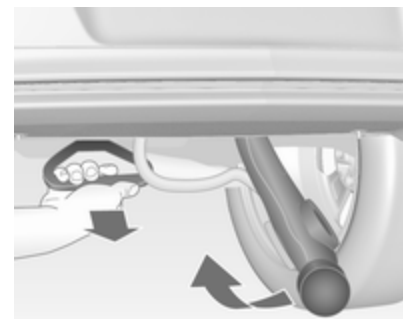

Pociągnąć uchwyt znajdujący się z lewej strony tablicy rejestracyjnej pod pasem czołowym tylnego zderzaka pod kątem ok. 45° względem podłoża.

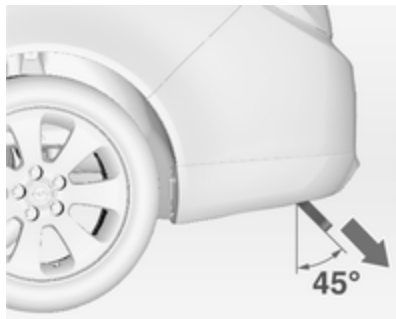

Gdy dźwignia zwalnająca jest wyciągnięta, a hak jest niezablokowany, słychać ostrzeżenie akustyczne.

Chwyć zwolniony hak holowniczy i unieść, aż nastąpi jego zablokowanie.

Upewnić się, że nastąpiło prawidłowe zablokowanie mechanizmu haka holowniczego i schowano dźwignię zwalnającą – w przeciwnym razie nie wyłączą się ostrzeżenie akustyczne.

Składanie/chowanie haka holowniczego

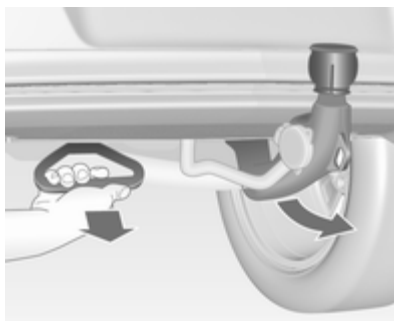

Pociągnąć uchwyt znajdujący się z lewej strony tablicy rejestracyjnej pod pasem czołowym tylnego zderzaka pod kątem ok. 45° względem podłoża.

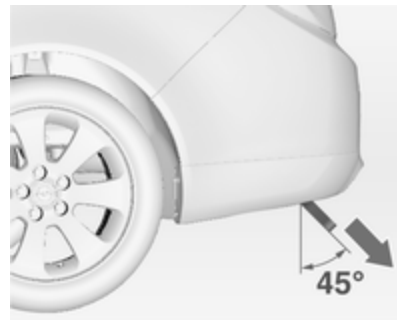

Gdy dźwignia zwalnająca jest wyciągnięta, a hak jest niezablokowany, słychać ostrzeżenie akustyczne.



Chwycić zwolniony hak holowniczy i przemieścić w prawą stronę, aż nastąpi jego zablokowanie pod podłogą. Upewnić się, że uchwyt zwalniania cofnął się do położenia pierwotnego. W przeciwnym razie sygnał dźwiękowy nie wyłączy się.

Ostrzeżenie

Holowanie jest dopuszczalne wyłącznie po prawidłowym rozłożeniu haka holowniczego. Jeśli nie następuje prawidłowe zablokowanie mechanizmu haka holowniczego, nie można przestawić dźwigni zwalnającej w położenie wyjściowe (dźwignia schowana w obudowie) lub włączyć się ostrzeżenie akustyczne po rozłożeniu haka, skorzystać z pomocy warsztatu.

Ucho do mocowania linki asekuracyjnej

Podłączyć linkę asekuracyjną do ucha.

Układ poprawiający stabilność przyczepy

Jeśli układ wykryje utratę przyczepności kół przyczepy, moc silnika zostanie zredukowana i zestaw samochód-przyczepa zostanie wyhamowany tak, aby ustabilizować tor jazdy. Podczas aktywnej pracy układu trzymać kierownicę tak stabilnie, jak to możliwe.

Układ poprawiający stabilność przyczepy (TSA) jest funkcją układu stabilizacji toru jazdy ⇨ 169.

Pielęgnacja samochodu

Wskazówki ogólne	212
Czynności kontrolne	214
Wymiana żarówki	221
Instalacja elektryczna	231
Narzędzia samochodowe	238
Koła i opony	238
Uruchamianie silnika przy użyciu przewodów rozruchowych	252
Holowanie	254
Pielęgnacja wizualna	257

Wskazówki ogólne

Aksesoria i modyfikacje samochodu

Zaleca się używanie oryginalnych części zamiennych i akcesoriów, oraz części zatwierdzonych przez producenta do użytku w danym modelu samochodu. Producent samochodu nie ma możliwości przetestowania i zagwarantowania jakości produktów innych firm – nawet jeśli są one zgodne z odpowiednimi przepisami i otrzymały homologację.

Nie dokonywać żadnych modyfikacji układu elektrycznego, np. wymiany elektronicznych modułów sterujących (tzw. tuning elektroniczny bądź „chiptuning”).

Przeostoga

Podczas transportu samochodu kolejną lub na platformie pojazdu pomocy drogowej może dojść do uszkodzenia fartuchów błotników.

Garażowanie samochodu

Wyłączanie z eksploatacji na dłuższy okres czasu

Przed kilkumiesięczną przerwą w eksploatacji samochodu należy:

- Umyć i nawoskować samochód.
- Sprawdzić stan zabezpieczenia antykorozyjnego komory silnika oraz podwozia.
- Oczyszczyć i zakonserwować uszczelki gumowe.
- Napełnić całkowicie zbiornik paliwa.
- Wymienić olej silnikowy.
- Opróżnić zbiornik płynu do spryskiwaczy szyb i zmywaczy reflektorów.
- Sprawdzić zabezpieczenie płynu chłodzącego przed zamarzaniem i korozją.
- Zwiększyć ciśnienie powietrza w oponach do wartości odpowiadającej maksymalnemu obciążeniu.

- Zaparkować samochód w suchym, dobrze wentylowanym miejscu. Wybrać pierwszy lub wsteczny bieg albo ustawić dźwignię zmiany biegów w położeniu P. Zabezpieczyć samochód przed możliwością przetoczenia się.
- Nie zaciągać hamulca postojowego.
- Otworzyć pokrywę silnika, zamknąć wszystkie drzwi i zablokować zamki.
- Odłączyć zacisk ujemny akumulatora od instalacji elektrycznej samochodu. Wszystkie układy przestaną funkcjonować, np. autoalarm.

Przygotowywanie do eksploatacji po długim przestoju

W ramach przygotowywania samochodu do eksploatacji po długim przestoju należy:

- Podłączyć zacisk ujemny akumulatora do instalacji elektrycznej samochodu.

Uaktywnić podzespoły elektroniczne szyb otwieranych elektrycznie.

- Sprawdzić ciśnienie powietrza w oponach.
- Napęlnić zbiornik płynu do spryskiwaczy szyb i zmywaczy reflektorów.
- Sprawdzić poziom oleju silnikowego.
- Sprawdzić poziom płynu chłodzącego.
- W razie potrzeby przymocować tablicę rejestracyjną.

Złomowanie i recykling samochodu

Informacje na temat złomowania oraz recyklingu samochodu można znaleźć na naszej stronie internetowej. Złomowanie i recykling samochodu należy powierzać wyłącznie autoryzowanym zakładom recyklingu.

Samochody zasilane gazem muszą być złomowane w zakładach recyklingu upoważnionych do demontażu tego typu pojazdów.

Czynności kontrolne

Wykonywanie prac

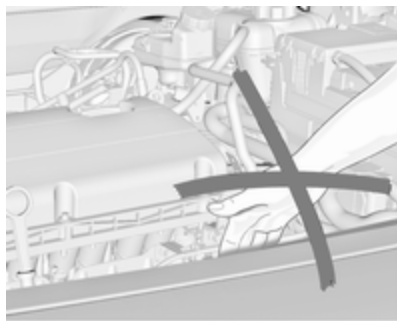

⚠ Ostrzeżenie

Przed przystąpieniem do wykonywania opisanych poniżej czynności należy bezwzględnie wyłączyć zapłon.

Wentylator chłodnicy może się włączyć nawet gdy wyłączony jest zapłon.

⚠ Niebezpieczeństwo

W układzie zapłonowym i obwodach reflektorów ksenonowych jest obecne bardzo wysokie napięcie. Dlatego nie należy dotykać tych podzespołów.

Pokrywa silnika

Otwieranie

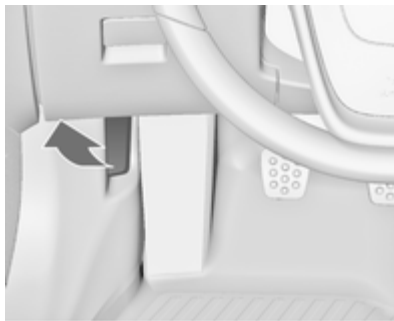

Pociągnąć dźwignię zwalnającą i ustawić ją z powrotem w położeniu wyjściowym.



Następnie pchnąć zapadkę blokującą w prawo i otworzyć pokrywę.

Pokrywa silnika jest automatycznie utrzymywana w położeniu otwartym.

Wloty powietrza ⇨ 148.

Jeżeli pokrywa silnika zostanie otwarta, gdy włączona jest funkcja Autostop, silnik zostanie ponownie uruchomiony w sposób automatyczny ze względu na bezpieczeństwo.

Zamykanie

Opuścić pokrywę tak, aby się zatrzasnęła. Sprawdzić, czy pokrywa komory silnika została zablokowana we właściwym położeniu.

Olej silnikowy

W celu ochrony silnika zalecane są regularne, ręczne kontrole poziomu oleju silnikowego. Należy stosować wyłącznie oleje o odpowiednich parametrach. Zalecane płyny i środki smarne ⇨ 262.

Kontrolę należy przeprowadzać po zaparkowaniu samochodu na płaskim, poziomym podłożu. Ponadto silnik musi być rozgrzany do temperatury roboczej i wyłączony od co najmniej 5 minut.

Wyciągnąć wskaźnik poziomu oleju, wytrzeć go do czysta, wsunąć go aż do wysokości ogranicznika na uchwycie, po czym ponownie wyciągnąć i sprawdzić poziom oleju silnikowego.

Wskaźnik poziomu oleju należy włożyć do oporu i przekrócić o pół obrotu.

Przeostroga

Za utrzymanie w silniku prawidłowego poziomu oleju o odpowiedniej jakości odpowiada właściciel samochodu.

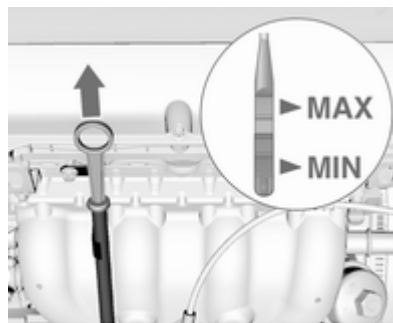

W zależności od typu silnika stosowane są różne rodzaje wskaźników poziomu oleju.

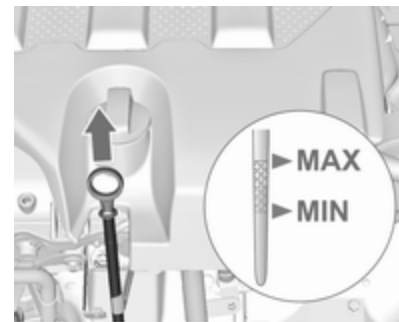

Jeśli poziom oleju zbliżył się do oznaczenia **MIN** na wskaźniku, dolać oleju.

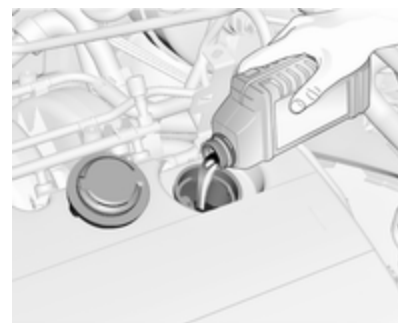

Zaleca się stosowanie oleju tej samej klasy, jaką posiada olej, który już znajduje się w silniku.

Poziom oleju nie może przekraczać oznaczenia **MAX** na wskaźniku.

Przeostoga

Nadmierna ilość oleju musi zostać spuszczone lub wypompowana.

Pojemności ⇨ 294, Jakość/lepkość oleju silnikowego ⇨ 262.

Założyć i dokręcić korek wlewu.

Płyn chłodzący silnika

Zastosowany płyn chłodzący charakteryzuje się mrozoodpornością na poziomie około -28 °C.

Przeostoga

Używać tylko płynów niskokrzepłych przeznaczonych dla tego modelu samochodu.

Poziom płynu chłodzącego

Przeostoga

Zbyt niski poziom płynu chłodzącego może spowodować uszkodzenie silnika.

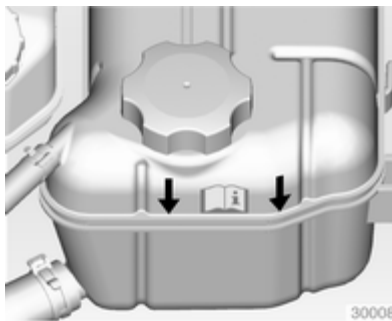

Poziom zimnego płynu chłodzącego powinien sięgać powyżej oznaczenia. W razie potrzeby dolać odpowiednią ilość płynu.



W innej wersji oznaczenie poziomu wypełniania może znajdować się wewnątrz otworu wlewowego. Aby to sprawdzić, należy otworzyć korek.

Dodatkowy obwód chłodzenia silnika z turbodoładowaniem

Zbiornik płynu chłodzącego jest przymocowany do obudowy filtra powietrza.

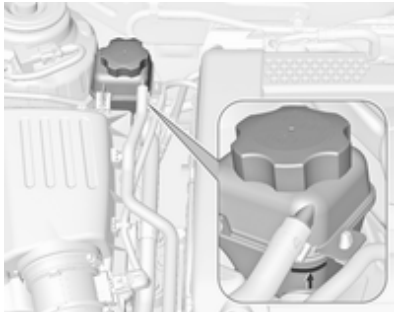

Poziom zimnego płynu chłodzącego powinien sięgać powyżej oznaczenia. W razie potrzeby dolać odpowiednią ilość płynu.

Informacje ogólne

⚠ Ostrzeżenie

Przed odkręceniem korka wlewu należy poczekać, aż silnik ostygnie. Ostrożnie odkręcić korek, tak aby stopniowo uwolnić nagromadzone ciśnienie.

Do uzupełniania używać mieszanki w proporcji 1:1 koncentratu płynu chłodzącego i czystej wody z kranu. Jeśli płyn chłodzący nie jest dostępny, należy użyć czystej wody z kranu. Dobrze zamocować korek wlewu. Skład płynu chłodzącego oraz przyczynę jego utraty należy sprawdzić / naprawić w warsztacie.

Płyn do spryskiwaczy

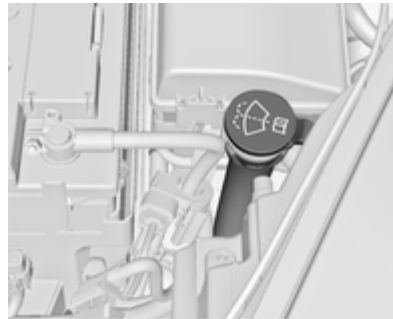

Pojemnik spryskiwaczy wypełnić roztworem czystej wody i środka do czyszczenia szyb o właściwych proporcjach (środek powinien

zawierać czynnik zapobiegający zamarzaniu). Właściwe proporcje mieszanki podano na opakowaniu płynu do spryskiwaczy.

Przeostroga

W przypadku niskich temperatur lub nagłego spadku temperatury ochronę zapewnia wyłącznie płyn o wystarczającym stężeniu czynnika zapobiegającego zamarzaniu.

Hamulce

Gdy grubość okładzin hamulcowych osiąga poziom minimalny, podczas hamowania słychać pisk.

Możliwe jest kontynuowanie jazdy, jednak należy w jak najszybciej wymienić okładziny hamulcowe w warsztacie.

Po zamontowaniu nowych okładzin hamulcowych, podczas kilku pierwszych podróży nie należy gwałtownie hamować, o ile nie jest to konieczne.

Płyn hamulcowy

⚠ Ostrzeżenie

Płyn hamulcowy jest trujący i powoduje korozję. Unikać jego styczności z oczami, skórą, tkaninami i powierzchniami lakierowanymi.



Poziom płynu hamulcowego musi zawierać się między oznaczeniami **MIN** i **MAX**.

Stosować wyłącznie płyn hamulcowy o wysokich parametrach użytkowych zatwierdzony dla danego pojazdu, skonsultować się z warsztatem ⇨ 262.

Akumulator

Zamontowany w samochodzie akumulator jest bezobsługowy, pod warunkiem że sposób użytkowania umożliwia odpowiednie ładowanie akumulatora. Jazda na krótkich dystansach i częste uruchamianie silnika może rozładować akumulator. Unikać niepotrzebnego używania odbiorników energii elektrycznej.



Zużytych baterii i akumulatora nie należy wyrzucać wraz z innymi odpadami domowymi. Wymagane jest dostarczenie tych odpadów do odpowiedniego punktu zbiórki.

Jeśli samochód nie będzie używany przez ponad cztery tygodnie, może dojść do rozładowania jego akumulatora. Odłączyć zacisk ujemny akumulatora od instalacji elektrycznej samochodu.

Przed przystąpieniem do odłączania lub podłączania przewodów akumulatora należy bezwzględnie wyłączyć zapłon.

Zabezpieczenie akumulatora przed rozładowaniem ⇨ 138.

Wymiana akumulatora

Uwaga

Wszelkie odstępstwa od instrukcji podanych w tym punkcie mogą doprowadzić do tymczasowego wyłączenia systemu stop-start.

Podczas wymiany akumulatora upewnić się, że nowy akumulatora nie posiada otworów wentylacyjnych w pobliżu bieguna dodatniego. Jeśli w tym miejscu znajduje się otwór wentylacyjny, wymagane jest jego zablokowanie zaślepką, podczas gdy otwór w pobliżu bieguna ujemnego musi pozostać otwarty.

Używać wyłącznie akumulatorów, które umożliwiają zamontowanie nad nimi skrzynki bezpieczników.

W samochodach z systemem stop-start akumulator typu AGM (Absorptive Glass Mat, tzn. z elektrolitem uwięzionym w separatorze z maty szklanej) trzeba zastępować akumulatorem AGM.



Akumulator typu AGM można zidentyfikować po umieszczonej na nim etykietce. Zaleca się stosowanie oryginalnych akumulatorów firmy Opel.

Uwaga

Użycie akumulatora typu AGM innego niż oryginalny akumulator firmy Opel może spowodować pogorszenie działania systemu stop-start.

Zaleca się by wymianę akumulatora zlecić warsztatowi.

System stop-start ⇨ 153.

Ładowanie akumulatora

⚠ Ostrzeżenie

W pojazdach z systemem stop-start należy dopilnować, by ładowania za pomocą ładowarki do akumulatorów napięcie ładowania nie przekroczyło 14,6 V. W przeciwnym razie może dojść do uszkodzenia akumulatora.

Uruchamianie silnika przy użyciu przewodów rozruchowych ⇨ 252.

Naklejka ostrzegawcza



Znaczenie symboli

- Unikać iskier, otwartego ognia i palenia tytoniu.
- Zawsze chronić oczy. Wybuchowe gazy mogą doprowadzić do utraty wzroku lub obrażeń.
- Przechowywać akumulator w miejscu niedostępnym dla dzieci.
- Akumulator zawiera kwas siarkowy, który może spowodować utratę wzroku lub poważne oparzenia.

- Dodatkowe informacje zamieszczono w Podręczniku użytkownika.
- W sąsiedztwie akumulatora mogą występować wybuchowe gazy.

Odpowietrzanie układu paliwowego silnika wysokoprężnego

W przypadku całkowitego opróżnienia zbiornika paliwa układ paliwowy samochodu z silnikiem wysokoprężnym musi zostać odpowietrzony. Włączyć zapłon trzykrotnie, za każdym razem na 15 sekund. Następnie uruchomić silnik na czas nie dłuższy niż 40 sekund. Po upływie co najmniej 5 sekund powtórzyć te czynności. Jeśli nadal nie można będzie uruchomić silnika, zwrócić się do warsztatu.

Wymiana piór wycieraczek

Pióra wycieraczek szyby przedniej

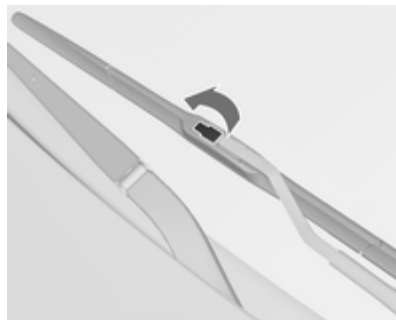

Podnieść ramię wycieraczki, otworzyć zatrzask blokujący.

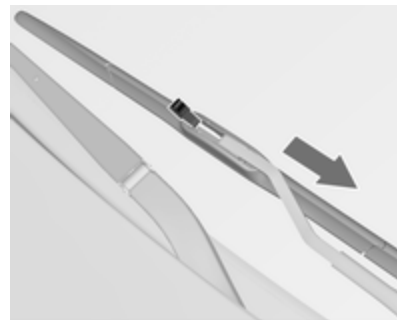

Odblokować i odcepić pióro wycieraczki.

Pióro wycieraczki szyby tylnej

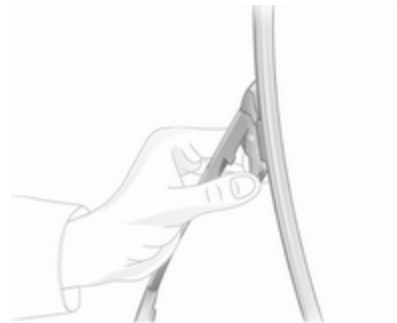

Unieść ramię wycieraczki, wcisnąć dwa znajdujące się na nim zaczepy, po czym odłączyć pióro wycieraczki.

Wymiana żarówki

Wyłączyć zapłon i zamknąć drzwi lub wyłączyć światła, których żarówka wymaga wymiany.

Nowe żarówki należy chwycić wyłącznie za cokół! Nie dotykać części szklanej gołymi rękoma.

Podczas wymiany korzystać wyłącznie z żarówek tego samego typu.

Żarówki reflektorów wymienia się od strony komory silnika.

Reflektory halogenowe

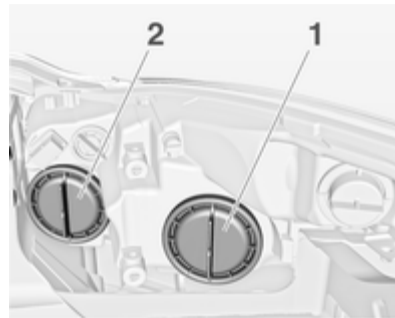

Reflektory takie mają oddzielne lampy światel drogowych 2 (żarówki wewnętrzne) i światel mijania 1 (żarówki zewnętrzne).

Światła mijania/Światła do jazdy dziennej



1. Obrócić osłonę 1 w lewo i zdjąć.

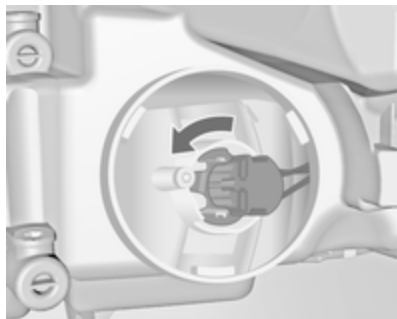

2. Obrócić oprawkę żarówki w lewo w celu odłączenia. Wyjąć oprawkę z żarówką z obudowy reflektora.

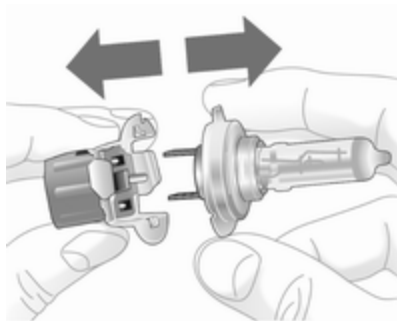

3. Odłączyć żarówkę od oprawki i zamontować nową żarówkę.
4. Włożyć oprawkę żarówki, umieszczając dwa występy w reflektorze i obracając oprawkę w prawo, aż do zablokowania.
5. Obrócić oprawkę do oporu w prawo.
6. Założyć osłonę i obrócić w prawo.

Światła drogowe



1. Obrócić osłonę 2 w lewo i zdjąć.
2. Odłączyć od żarówki złącze elektryczne.



3. Odłączyć zacisk sprężynowy, naciskając go, a następnie odchylając w dół.
4. Wyjąć żarówkę z oprawki odbłyśnika.
5. Podczas mocowania nowej żarówki włożyć występy w odpowiednie otwory w reflektorze i zablokować zaciskiem sprężynującym.
6. Podłączyć do żarówki złącze elektryczne.
7. Założyć osłonę i obrócić w prawo.

Światło pozycyjne



1. Obrócić osłonę w lewo i zdjąć.

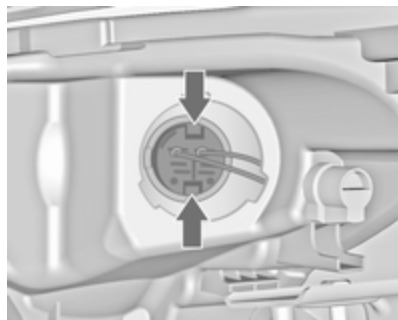

2. Nacisnąć zatrzaski i wyjąć oprawkę żarówki z obudowy reflektora.

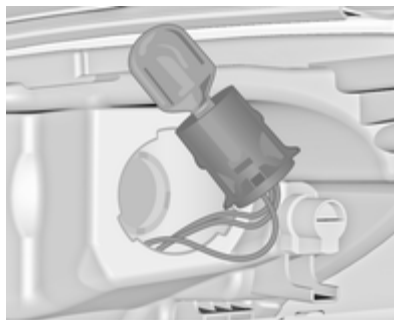

3. Wyjąć żarówkę z gniazda i zamocować nową żarówkę.
4. Włożyć oprawkę żarówki w oprawkę odbłyśnika. Założyć osłonę i obrócić w prawo.

Kierunkowskaz przedni



1. Obrócić oprawkę żarówki w lewo i odłączyć.

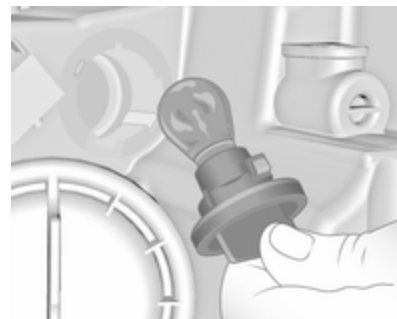

2. Lekko wcisnąć żarówkę w gniazdo, obrócić w lewo, wyciągnąć, a następnie zamocować nową żarówkę.
3. Włożyć oprawkę żarówki w obudowę i obrócić w prawo w celu zablokowania.

Reflektory ksenonowe

⚠ Niebezpieczeństwo

Reflektory ksenonowe są zasilane prądem o bardzo wysokim napięciu. Dlatego nie należy dotykać tych podzespołów. Wymianę żarówek przeprowadzić w warsztacie.

Kierunkowskazy przednie



1. Obrócić oprawkę żarówki w lewo i odłączyć.

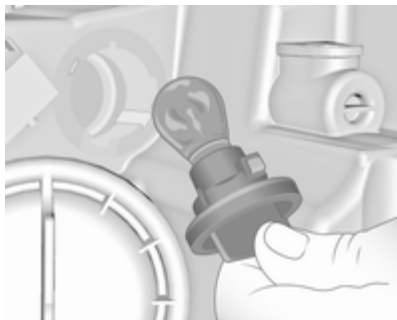

2. Lekko wcisnąć żarówkę w gniazdo, obrócić w lewo, wyciągnąć, a następnie zamocować nową żarówkę.
3. Włożyć oprawkę żarówki w obudowę i obrócić w prawo w celu zablokowania.

Światła pozycyjne

Światła pozycyjne są wyposażone w diody LED. W przypadku uszkodzenia, należy zlecić wymianę diod LED warsztatowi.

Światła przeciwmgielne

Do żarówek można uzyskać dostęp od spodu pojazdu.

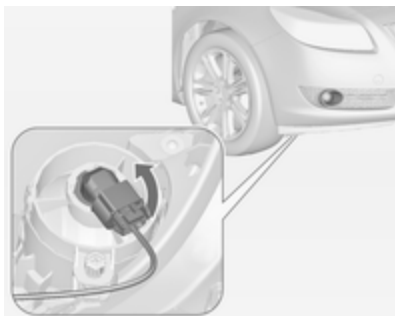

1. Obrócić oprawkę żarówki w lewo i wyjąć ją z reflektora.



2. Odłączyć oprawkę żarówki od złącza, wciskając zaczep.

3. Wyjąć żarówkę i zamontować w oprawce nową.
4. Podłączyć złącze elektryczne.
5. Włożyć oprawkę żarówki w reflektor.
6. Obrócić oprawkę żarówki w prawo i zablokować.

Światła tylne

5-drzwiowy hatchback/ 4-drzwiowy sedan

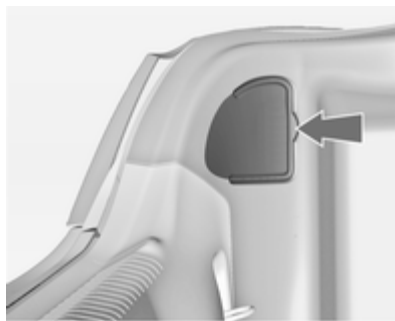

1. Zwolnić osłonę i zdjąć.



2. Odkręcić dłonią dwie plastikowe nakrętki od wewnątrz.

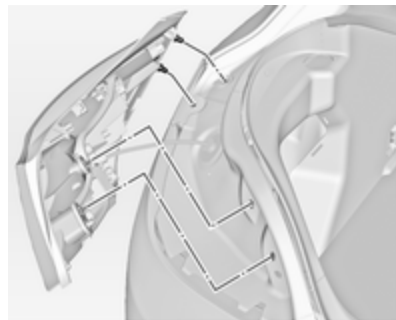

3. Wyciągnąć zespół światła tylnego. Uważać by kanał na przewody nie zmienił położenia. Odłączyć złącze elektryczne od oprawki żarówki.



4. Wykręcić śruby i wyciągnąć oprawkę żarówki.

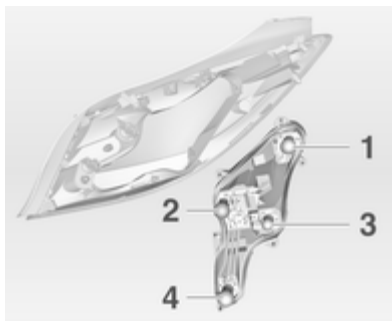

5. Lekko wcisnąć żarówkę w gniazdo, obrócić w lewo, wyciągnąć, a następnie zamocować nową żarówkę. Światło tylne/światło hamowania (1)
Kierunkowskaz (2)
Światło tylne(3)
Światło cofania / tylne światło przeciwmgielne może występować tylko po jednej stronie (4)
6. Włożyć oprawkę żarówki w zespół światła tylnego i dokręcić. Podłączyć złącze elektryczne.

Zamocować zespół światła tylnego w nadwoziu i dokręcić nakrętki. Zamknąć i zablokować osłonę.

7. Włączyć zapłon, włączyć wszystkie światła i sprawdzić ich działanie.

Sports Tourer

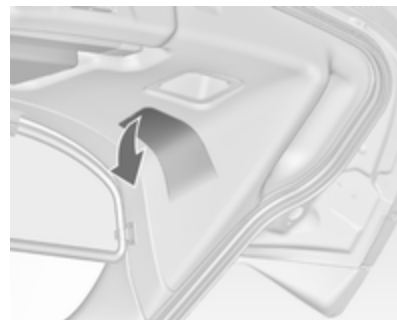

1. Zwolnić i otworzyć osłonkę w tylnej klapie.



2. Odkręcić dłonią trzy plastikowe nakrętki.

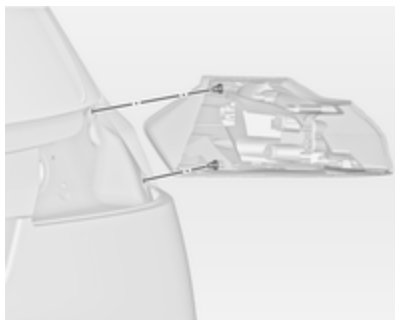

3. Wyciągnąć zespół światła tylnego. Uważać by kanał na przewody nie zmienił położenia. Odcłaczyć złącze elektryczne od oprawki żarówki.

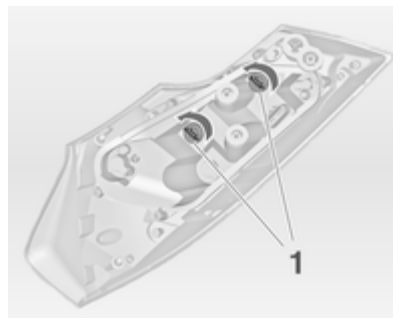

4. Zespół tylnego światła składa się z dwóch żarówek. Aby wymienić tylko jedną żarówkę, obrócić plastikową nakrętkę (1) w lewo i wyjąć żarówkę z oprawki.

Lekko wcisnąć żarówkę w gniazdo, obrócić w lewo, wyciągnąć, a następnie zamocować nową żarówkę. Włożyć plastikową nakrętkę w

oprawkę żarówki i obrócić w prawo.

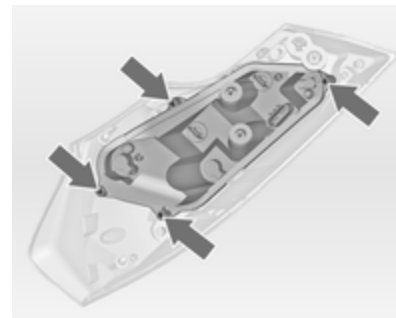

5. Aby wymienić pozostałe światła, wykręcić śruby i wyciągnąć oprawkę żarówki.

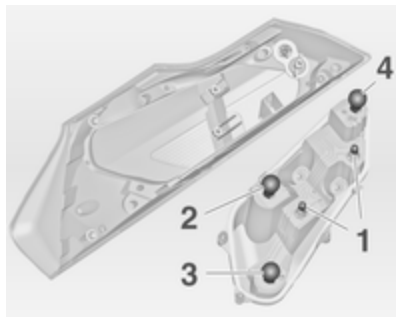

6. Lekko wcisnąć żarówkę w gniazdo, obrócić w lewo, wyciągnąć, a następnie zamocować nową żarówkę.

Światło tylne(1)

Kierunkowskaz (2)

Światło hamowania (3)

Światło cofania / tylne światło przeciwmgielne może występować tylko po jednej stronie (4)

7. Włożyć oprawkę żarówki w zespół światła tylnego i dokręcić. Podłączyć złącze elektryczne. Zamocować zespół światła

tylnego w tylnej klapie i dokręcić nakrętki. Zamknąć i zablokować osłonę.

8. Włączyć zapłon, włączyć wszystkie światła i sprawdzić ich działanie.

Dodatkowe światła w ramie tylnej klapy

1. Otworzyć tylną klapę.

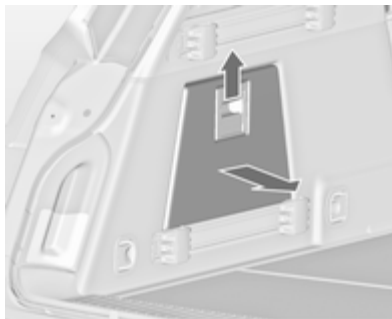

2. Zwolnić i zdjąć osłonę w bocznym panelu wykończeniowym.

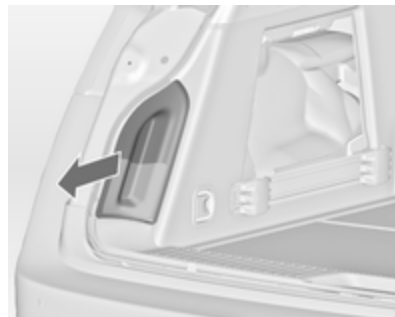

3. Wycisnąć od wewnątrz obudowę lampy z bocznego panelu.

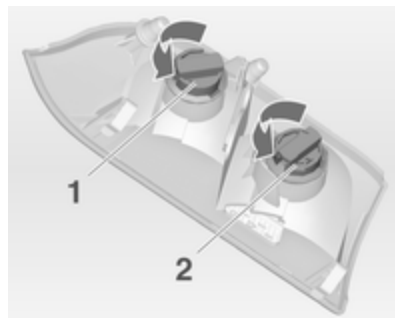

4. Obrócić plastikową nakrętkę w lewo i wyjąć z oprawki żarówkę.

5. Lekko wcisnąć żarówkę w gniazdo, obrócić w lewo, wyciągnąć, a następnie zamocować nową żarówkę. Włożyć plastikową nakrętkę w oprawkę żarówki poprzez obracanie w prawo.

Światło tylne(1)

Kierunkowskaz (2)

6. Włożyć oprawkę żarówki w ramę tylnej klapy. Zamknąć osłonę w bocznym panelu wykończeniowym.

Kierunkowskazy boczne

Wymianę żarówek przeprowadzić w warsztacie.

Oświetlenia tablicy rejestracyjnej

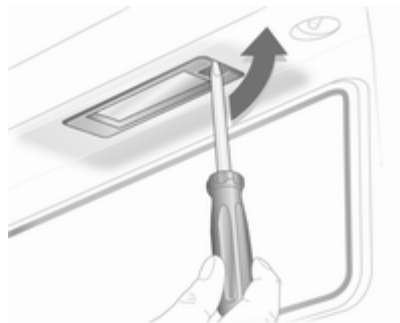

1. Wsunąć śrubokręt w obudowę lampki, a następnie przesunąć go w bok w celu zwolnienia sprężyny.



2. Wsunąć obudowę lampy w dół, uważając, aby nie ciągnąć za przewód.
3. Unieść klapkę i odłączyć złącze elektryczne od oprawki żarówki.



4. Obrócić oprawkę żarówki w lewo, aby ją odblokować.
5. Wyjąć żarówkę z oprawki i zamocować nową żarówkę.
6. Wsunąć oprawkę żarówki w obudowę lampy i obrócić w prawo.
7. Podłączyć złącze elektryczne do oprawki żarówki.
8. Włożyć i zatrzasknąć obudowę lampki.

Oświetlenie wnętrza

Oświetlenie wnętrza, lampki do czytania

Wymianę żarówek przeprowadzić w warsztacie.

Oświetlenie przestrzeni bagażowej



1. Podważyć śrubokrętem obudowę lampki.



2. Lekko nacisnąć żarówkę w kierunku zacisku sprężystego i wyjąć ją.
3. Włożyć nową żarówkę.
4. Zamocować lampkę.

Podświetlenie wskaźników

Wymianę żarówek przeprowadzić w warsztacie.

Instalacja elektryczna

Bezpieczniki

Oznaczenia nowego bezpiecznika muszą być takie same jak oznaczenia bezpiecznika wymienianego.

W samochodzie znajdują się trzy skrzynki bezpieczników:

- w lewej części komory silnika, z przodu,
- w pojazdach z kierownicą po lewej stronie - we wnętrzu kabiny za schowkiem, w wersjach z kierownicą po prawej stronie - za schowkiem w desce rozdzielczej,
- za osłoną, w lewej części przestrzeni bagażowej.

Przed wymianą bezpiecznika należy wyłączyć odpowiedni obwód oraz zapłon.

Przepalony bezpiecznik można rozpoznać po stopionym drucie topikowym. Przed instalacją nowego bezpiecznika należy usunąć przyczynę usterki.

Niektóre układy są chronione przez kilka bezpieczników.

Pomimo braku danej funkcji lub układu odpowiadający bezpiecznik może być obecny.

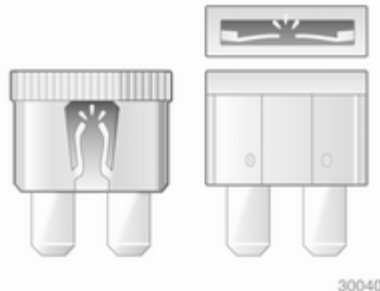

30040



30041

Szczypce ułatwiające wymianę małych bezpieczników

W skrzynce bezpieczników w komorze silnika mogą znajdować się szczypce do wymiany bezpieczników.

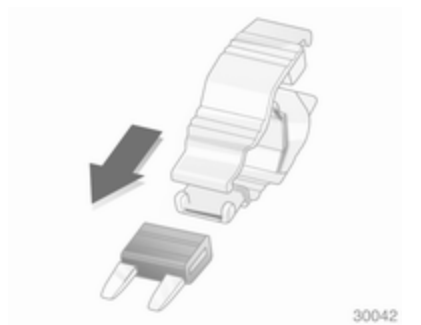

30042

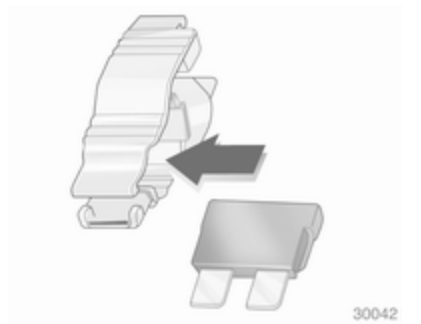

30042

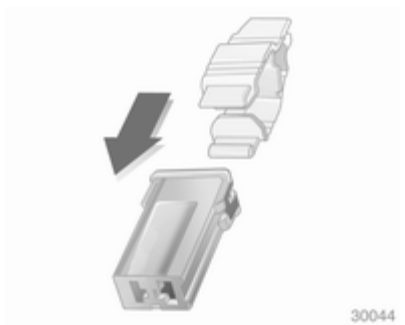

30044

Założ szczypcę do wymiany bezpieczników na bezpiecznik od góry lub z boku i wyciągnij bezpiecznik.

Skrzynka bezpieczników w komorze silnika

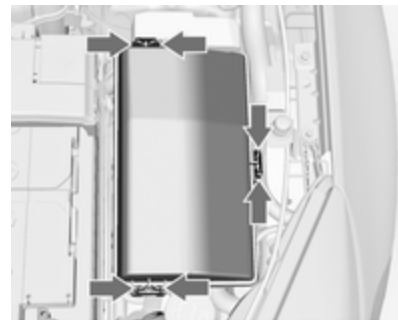

Skrzynka bezpieczników znajduje się z lewej strony, w przedniej części komory silnika.

Odczepić, unieść, a następnie wyjąć pokrywkę.



Nr Obwód

- 1 Moduł sterujący skrzyni biegów
- 2 Moduł sterujący silnika
- 3 -
- 4 -
- 5 Zapłon, moduł sterujący skrzyni biegów, moduł sterujący silnika
- 6 Wycieraczki przedniej szyby
- 7 -
- 8 Układ wtrysku paliwa, układ zapłonowy
- 9 Układ wtrysku paliwa, układ zapłonowy
- 10 Moduł sterujący silnika
- 11 Sonda lambda
- 12 Rozrusznik
- 13 Czujnik przepustnicy
- 14 Oświetlenie
- 15 Wycieraczka tylnej szyby
- 16 Pompa podciśnieniowa, masowy czujnik przepływu powietrza, czujnik wody w paliwie, transformator DC

Nr Obwód

- 17 Zapłon, poduszka powietrzna
- 18 System adaptacyjnego oświetlenia drogi
- 19 System adaptacyjnego oświetlenia drogi
- 20 Pompa paliwa
- 21 Szyby otwierane elektrycznie w drzwiach tylnych
- 22 Układ ABS
- 23 Wspomaganie układu kierowniczego o regulowanej sile
- 24 Szyby otwierane elektrycznie w drzwiach przednich
- 25 Gniazdka zasilania
- 26 Układ ABS
- 27 Hamulec postojowy sterowany elektrycznie
- 28 Ogrzewanie tylnej szyby
- 29 Lewy fotel regulowany elektrycznie
- 30 Prawy fotel regulowany elektrycznie
- 31 Klimatyzacja

Nr Obwód

- 32 Moduł sterujący nadwozia
- 33 Podgrzewanie przednich foteli
- 34 Okno dachowe
- 35 System audio-nawigacyjny
- 36 -
- 37 Prawe światło drogowe
- 38 Lewe światło drogowe
- 39 -
- 40 -
- 41 Pompa próżniowa
- 42 Wentylator chłodnicy
- 43 Akumulator, transformator DC (wyłącznie w pojazdach z systemem stop-start)
- 44 Zmywacze reflektorów
- 45 Wentylator chłodnicy
- 46 Styk 87, przekaźnik główny
- 47 Sonda lambda
- 48 Światła przeciwmgielne
- 49 Prawe światło mijania
- 50 Lewe światło mijania

Nr Obwód

- 51 Sygnał dźwiękowy
- 52 zapłon.
- 53 Zapłon, wentylacja przednich foteli
- 54 zapłon.
- 55 Szyby sterowane elektrycznie, składanie lusterek
- 56 Spryskiwacz przedniej szyby
- 57 -
- 58 -
- 59 Podgrzewanie oleju napędowego, układ ograniczania emisji
- 60 Podgrzewanie lusterek
- 61 Podgrzewanie lusterek
- 62 -
- 63 Czujnik na tylnej szybie
- 64 System adaptacyjnego oświetlenia drogi
- 65 Pompa pomocnicza (wyłącznie w pojazdach z systemem stop-start)
- 66 Spryskiwacz tylnej szyby

Nr Obwód

- 67 Moduł sterujący układu paliwowego

68 -

- 69 Czujnik napięcia akumulatora

- 70 Czujnik deszczu

- 71 Czujnik napięcia akumulatora

Po wymianie przepalonych bezpieczników zamknąć pokrywę skrzynki bezpieczników i docisnąć w celu zablokowania.

W przypadku nieprawidłowego zamknięcia skrzynki bezpieczników, może wystąpić awaria.

Skrzynka bezpieczników w desce rozdzielczej

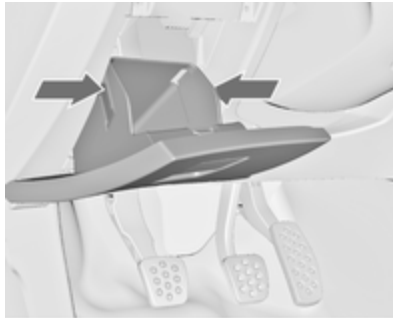

W pojazdach z kierownicą po lewej stronie skrzynka bezpieczników znajduje się za schowkiem w desce rozdzielczej.

Otworzyć schowek, ścisnąć elementy blokujące, opuścić i wyjąć schowek.

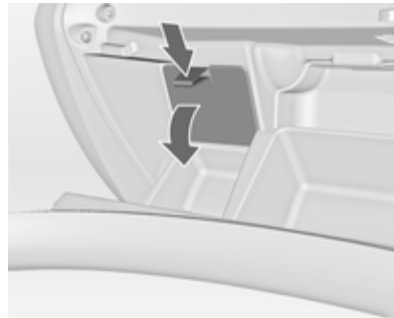

W samochodach z kierownicą po prawej stronie skrzynka ta znajduje się za osłoną w drugim ze schowków deski rozdzielczej. Otworzyć schowek i zdjąć osłonę.

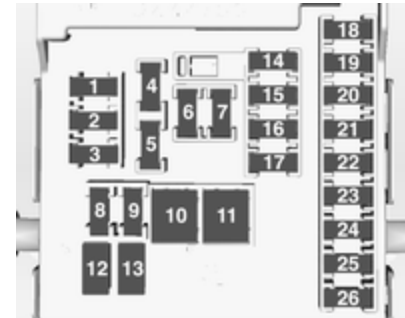

Nr Obwód

- 1 System audio-nawigacyjny, wyświetlacz informacyjny
- 2 Moduł sterujący nadwozia
- 3 Moduł sterujący nadwozia
- 4 System audio-nawigacyjny, wyświetlacz informacyjny
- 5 System audio-nawigacyjny, wyświetlacz informacyjny
- 6 Zapalniczka
- 7 Gniazdko zasilania
- 8 Moduł sterujący nadwozia
- 9 Moduł sterujący nadwozia

Nr Obwód

- 10 Moduł sterujący nadwozia
- 11 Wentylator kabiny
- 12 -
- 13 -
- 14 Złącze diagnostyczne
- 15 Poduszka powietrzna
- 16 Centralny zamek, kłapa tylna
- 17 Klimatyzacja
- 18 Bezpiecznik transportowy
- 19 Pamięć
- 20 -
- 21 Wskaźniki i przyrządy
- 22 zapłon.
- 23 Moduł sterujący nadwozia
- 24 Moduł sterujący nadwozia
- 25 -
- 26 Gniazdko zasilania w przestrzeni bagażowej

Fotele sterowane elektrycznie nr 12 i 13 są wyposażone w zabezpieczenie przed przeciążeniem. Po schłodzeniu obwód zostanie ponownie zamknięty.

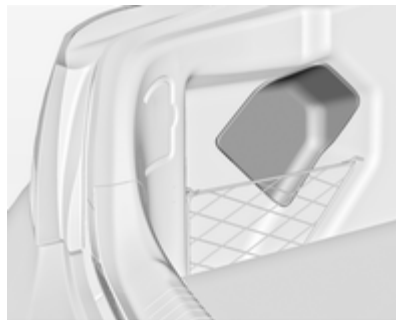
Skrzynka bezpieczników w przestrzeni bagażowej

Skrzynka bezpieczników za osłoną, w lewej części przestrzeni bagażowej. Zdjąć osłonę.

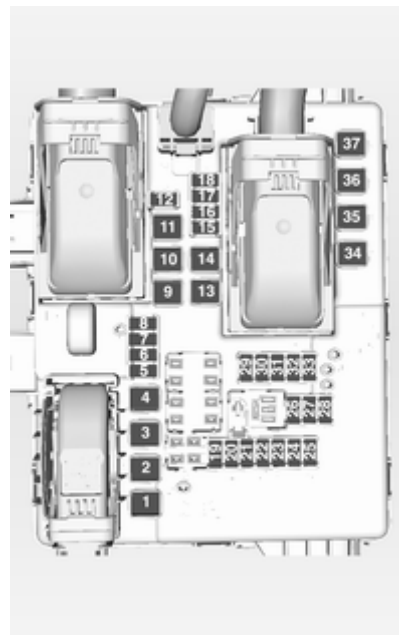

Nr Obwód

- 1 Centralny zamek, kłapa tylna sterowana elektrycznie
- 2 Moduł sterujący przyczepey
- 3 Moduł sterujący przyczepey
- 4 -
- 5 Złącze przyczepey
- 6 Podgrzewanie kierownicy
- 7 Szyby otwierane elektrycznie w drzwiach tylnych
- 8 Złącze przyczepey
- 9 Okno dachowe
- 10 Centralny zamek, kłapa tylna
- 11 -
- 12 Klimatyzacja
- 13 -
- 14 -
- 15 Zamek otwieranej elektrycznie klapy tylnej
- 16 Klimatyzacja
- 17 -
- 18 Zamek otwieranej elektrycznie klapy tylnej

Nr Obwód

- 19 Boczny czujnik martwej strefy
- 20 Boczny czujnik martwej strefy, wentylowane siedzenia przednie
- 21 Układ kontroli amortyzatorów, funkcja doświetlania światłami drogowymi, automatyczna kontrola prędkości, wykrywanie znaków drogowych, system ostrzegania o opuszczeniu pasa ruchu, moduł sterujący przyczepey
- 22 Autoalarmu
- 23 Napęd na wszystkie koła, autoalarm
- 24 Lewe światło pozycyjne
- 25 Prawe światło pozycyjne
- 26 -
- 27 -
- 28 -
- 29 Moduł sterujący przyczepey, bezpiecznik transportowy
- 30 Boczny czujnik martwej strefy

Nr Obwód

- 31 Układ kontroli amortyzatorów, funkcja doświetlania światłami drogowymi, automatyczna kontrola prędkości, wykrywanie znaków drogowych, system ostrzegania o opuszczeniu pasa ruchu
- 32 Boczny czujnik martwej strefy
- 33 Napęd na wszystkie koła
- 34 Okno dachowe
- 35 -
- 36 -
- 37 -

Narzędzia samochodowe

Narzędzia

Samochody z zestawem do naprawy opon



Narzędzia i ucho holownicze znajdują się wraz z zestawem do naprawy opon w skrzynce narzędziowej pod osłoną podłogową przestrzeni bagażowej.

Samochody z kołem zapasowym

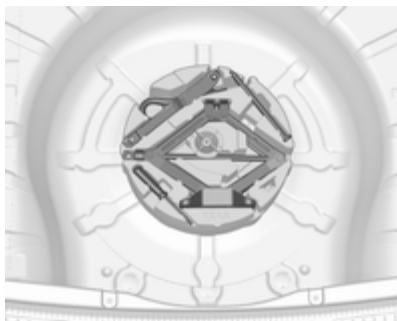

Podnośnik wraz z kluczem do kół, narzędzia, śruba przedłużająca do mocowania uszkodzonego koła i ucho holownicze znajdują się w skrzynce narzędziowej pod kołem zapasowym w przestrzeni bagażowej. Koło zapasowe ↗ 249.

Koła i opony

Stan opon i obręczy kół

Na krawężniki należy najeżdżać powoli i, w miarę możliwości, pod kątem prostym. Najeżdżanie na ostre krawężniki może doprowadzić do uszkodzenia opon i obręczy kół. Podczas parkowania należy uważać, aby opony nie zostały dociśnięte do krawężnika.

Regularnie sprawdzać stan kół. W przypadku stwierdzenia uszkodzenia lub nadmiernego zużycia opon bądź obręczy kół należy skorzystać z pomocy warsztatu.

Opony

Opony o rozmiarze
235/45 R 18

są dopuszczalne tylko jako opony zimowe.

Opony zimowe

Opony zimowe poprawiają bezpieczeństwo jazdy, gdy temperatura spadnie poniżej 7 °C, dlatego powinno się je zakładać na wszystkie koła.

Jeśli wymagają tego przepisy obowiązujące w danym kraju, w polu widzenia kierowcy należy przytwierdzić naklejkę informującą o maksymalnej dozwolonej prędkości jazdy dla założonych opon.

Oznakowanie opon

np. **215/60 R 16 95 H**

215 = Szerokość opony w mm

60 = Wskaźnik profilu (stosunek wysokości przekroju do szerokości opony w %)

R = Konstrukcja opony: radialna

RF = Typ: run-flat

16 = Średnica koła w calach

95 = Wskaźnik nośności opony, np. wartość 95 odpowiada nośności 690 kg

H = Symbol prędkości

Symbol prędkości:

Q = do 160 km/h

S = do 180 km/h

T = do 190 km/h

H = do 210 km/h

V = do 240 km/h

W = do 270 km/h

Ciśnienie w oponach

Ciśnienie powietrza w oponach należy sprawdzać przynajmniej co 14 dni oraz zawsze przed wyruszeniem w dłuższą podróż. Opony muszą być zimne. Nie należy zapomnieć o sprawdzeniu ciśnienia w kole zapasowym. Dotyczy to także wersji samochodu z układem monitorowania ciśnienia w oponach.

Odkręcić kapturek zaworu.

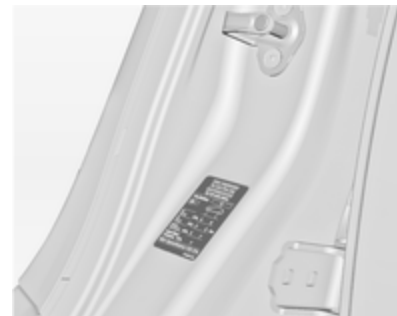

Ciśnienie powietrza w oponach ⇨ 295. Zalecane wartości ciśnienia można znaleźć także na naklejce na ramie przednich lewych lub prawych drzwi.

Wartości ciśnienia dotyczą opon nierozgrzanych. Są one takie same dla opon letnich i zimowych.

Ciśnienie powietrza w kole zapasowym zawsze powinno odpowiadać pełnemu obciążeniu samochodu.

Ciśnienie powietrza zapewniające ekonomiczne spalanie pozwala maksymalnie obniżyć zużycie paliwa.

Niewłaściwe ciśnienie w ogumieniu wpływa negatywnie na bezpieczeństwo, zachowanie się samochodu na drodze, komfort jazdy oraz zużycie paliwa i opon.

⚠ Ostrzeżenie

Zbyt niskie ciśnienie może prowadzić do nadmiernego nagrzewania się opony i jej wewnętrznego uszkodzenia skutkującego odklejeniem się bieżnika lub nawet rozerwaniem opony przy dużych prędkościach jazdy.

Jeśli w samochodzie z układem monitorowania ciśnienia w oponach wymagane jest zwiększenie lub zmniejszenie ciśnienia, najpierw należy wyłączyć zapłon.

Układ monitorowania ciśnienia w oponach

Układ monitorowania ciśnienia w oponach raz na minutę kontroluje ciśnienie powietrza we wszystkich czterech kołach po przekroczeniu określonej prędkości jazdy.

Aby układ działał prawidłowo, wszystkie koła muszą być wyposażone w czujnik ciśnienia, a ciśnienie we wszystkich oponach musi być zgodne z zaleceniami.

Bieżące ciśnienia w oponach można sprawdzić, korzystając z wyświetlacza informacyjnego kierowcy, menu **Menu informacji o pojeździe**.

Wyboru menu dokonuje się za pomocą przycisków na dźwigni kierunkowskazów.

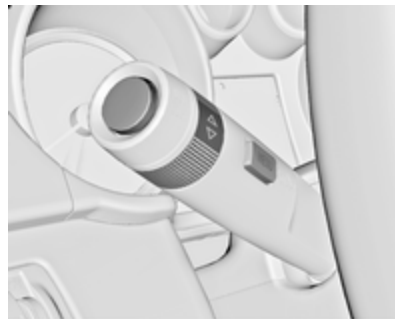

Nacisnąć przycisk **MENU**, aby wybrać pozycję **Menu informacji o pojeździe**.

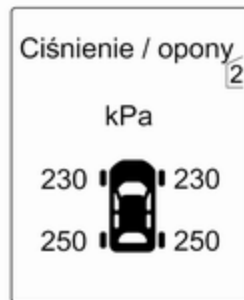

Wybrać układ monitorowania ciśnienia w oponach, obracając pokrętko.

Na wyświetlaczu informacyjnym kierowcy pojawia się stan układu; nieduże różnice ciśnień są sygnalizowane komunikatem ostrzegawczym, na wizualizacji miga odpowiednia opona.

Ponadto, duże różnice w ciśnieniu poszczególnych opon na jednej osi są sygnalizowane w postaci komunikatu ostrzegawczego na wyświetlaczu informacyjnym kierowcy.

Znaczne niezgodności ciśnień są dodatkowo sygnalizowane zapaleniem kontrolki (L).

Lampka kontrolna (L) ⇨ 102.

Komunikaty pokazywane na wyświetlaczu ⇨ 113.

Przed regulacją ciśnienia w oponie należy wyłączyć zapłon.

W przypadku założenia całego kompletu kół bez czujników ciśnienia (np. czterech opon zimowych) na wyświetlaczu informacyjnym

kierowcy pojawia się stosowny komunikat, a układ monitorowania ciśnienia w oponach jest wyłączony. Odpowiednie czujniki można zamontować w warsztacie.

Koło zapasowe i dojazdowe koło zapasowe nie są wyposażone w czujniki ciśnienia. Dla tych kół układ monitorowania ciśnienia w oponach jest wyłączony. Lampka kontrolna (L) świeci. Układ pozostaje włączony dla pozostałych trzech kół.

Zastosowanie dostępnego w handlu szczeliwa wypełniającego przebitą oponę może wpłynąć negatywnie na funkcjonowanie układu. Zaleca się stosowanie rozwiązań dopuszczonych przez producenta.

Sygnały emitowane przez zewnętrzne urządzenia radiowe o dużej mocy mogą zakłócać pracę układu monitorowania ciśnienia w oponach.

Rdzenie zaworów i pierścienie uszczelniające układu monitorowania ciśnienia w oponach muszą być zmieniane przy każdej zmianie opon.

Funkcja adaptacyjnego progu ostrzeżeń

Układ monitorowania ciśnienia w oponach automatycznie wykrywa, czy ciśnienia w oponach jadącego samochodu są odpowiednie do przewożenia do 3 osób lub też dla pełnego obciążenia.

Przed regulacją ciśnienia w oponie należy wyłączyć zapłon.

Funkcja automatycznej kalibracji

Po zmianie kół samochód powinien pozostać zatrzymany przez około 20 minut, aby układ zaczął prawidłowo reagować na nowe dane. Podczas jazdy proces kalibracji trwa do 10 minut, jeśli prędkość jazdy przekracza 20 km/h. W takim przypadku – – może pojawić się i mogą zmieniać się wartości ciśnień na wyświetlaczu informacyjnym kierowcy.

Jeśli podczas procesu kalibracji występuje problem, na wyświetlaczu informacyjnym kierowcy występuje komunikat.

Kompensacja temperatury

W zimnych oponach ciśnienie maleje, a w rozgrzanych rośnie. Generując komunikaty ostrzegawcze, układ monitorowania ciśnienia w oponach bierze ten efekt pod uwagę.

Wartości ciśnienia opon pokazywane na wyświetlaczu informacyjnym kierowcy są ciśnieniami bieżącymi. Z tego względu ciśnienia powinno się sprawdzać, gdy opony są zimne.

Głębokość bieżnika

Głębokość bieżnika należy sprawdzać regularnie.

Ze względów bezpieczeństwa opony powinny zostać wymienione na nowe, gdy głębokość bieżnika zmniejszy się do 2–3 mm (4 mm w przypadku opon zimowych).

Ze względów bezpieczeństwa zaleca się, aby głębokość bieżnika opon na jednej osi nie różniła się o więcej niż 2 mm.



Minimalna głębokość bieżnika dopuszczalna przez przepisy (1,6 mm) zostaje osiągnięta, gdy wysokość bieżnika zrówna się z jednym ze wskaźników zużycia opony (TWI). Ich umiejscowienie wskazują oznaczenia na boku opony.

Jeśli opony przednie zużywają się bardziej niż tylne, należy je co pewien czas zamienić miejscami. Upewnić się, że kierunek obracania kół pozostaje taki sam (bieżnik kierunkowy).

Opony starzeją się nawet gdy nie są używane. Dlatego zaleca się wymieniać je co 6 lat.

Zmiana rozmiaru opony i koła

Jeśli na obręcze kół zostaną założone opony o rozmiarze innym niż w przypadku opon montowanych fabrycznie, może zajść konieczność przeprogramowania prędkościomierza elektronicznego, zmiany standardowych ciśnień i dokonania kilku innych modyfikacji samochodu.

Po założeniu opon o innym rozmiarze należy także zastąpić naklejkę zawierającą wartości ciśnienia odpowiednią inną nalepką.

⚠ Ostrzeżenie

Zamontowanie nieodpowiednich opon i obręczy kół może być przyczyną wypadku, jak również unieważnienia homologacji typu pojazdu.

Oslony ozdobne

Należy używać osłon ozdobnych i opon dopuszczonych do użytku przez producenta i spełniających wszystkie wymagania dotyczące konkretnej kombinacji obręczy kół i opon.

W przypadku używania osłon ozdobnych i opon niezatwierdzonych przez producenta, opony nie mogą mieć pogrubionych krawędzi ochronnych.

Oslony ozdobne kół nie mogą pogarszać skuteczności chłodzenia hamulców.

⚠ Ostrzeżenie

Używanie nieodpowiednich osłon ozdobnych i opon może prowadzić do nagłego spadku ciśnienia w oponie i wypadku.

Oslony kół

Opony o rozmiarze 245/35 R20 wymagają nietypowych osłon kół. Aby zdjąć osłonę ze zdjątego koła, w

pierwszej kolejności odczepić kolejno ramiona. Następnie nacisnąć osłonę od tyłu w środkowej części i zdjąć.

W celu założenia najpierw wyregulować położenie osłony tak, by występ ustalający pasował do odpowiedniego wgłębienia.

Łańcuchy na koła



Łańcuchy można zakładać tylko na koła przednie.

Dopuszczalne jest stosowanie łańcuchów o drobnych ogniwach, które łączą z zamknięciem nie

odstają więcej niż 10 mm ponad bieżnik i po bokach opony, od strony wewnętrznej.

⚠ Ostrzeżenie

Uszkodzenie łańcuchów może doprowadzić do rozerwania opony.

Łańcuchy wolno zakładać wyłącznie na opony o rozmiarze 205/60 R 16, 215/55 R 17, 215/60 R 16, 225/45 R 18, 225/50 R 17 oraz 235/45 R 18.

Na opony o rozmiarze 225/55 R 17, 245/45 R 18, 245/40 R 19, 245/35 R 20 i 255/35 R 20 nie wolno zakładać łańcuchów.

Zabronione jest zakładanie łańcuchów na dojazdowe koło zapasowe.

Zestaw do naprawy opon

Drobne uszkodzenia bieżnika można naprawić za pomocą zestawu do naprawy opon.

Nie usuwać ciał obcych z opon.
Przy użyciu zestawu do naprawy opon nie można naprawiać uszkodzeń o wielkości powyżej 4 mm ani uszkodzeń boku opony.

⚠ Ostrzeżenie

Nie przekraczać prędkości 80 km/h.

Nie używać naprawionej opony przez dłuższy czas.

Sterowność i właściwości jezdne samochodu mogą ulec pogorszeniu.

Postępowanie w przypadku przebicia opony:

Zaciągnąć hamulec postojowy i wybrać 1. lub wsteczny bieg albo ustawić dźwignię zmiany biegów w położeniu **P**.



Zestaw do naprawy opon znajduje się w schowku pod podłogą przestrzeni bagażowej.

1. Wyjąć zestaw do naprawy opon ze schowka.
2. Wyjąć sprężarkę.

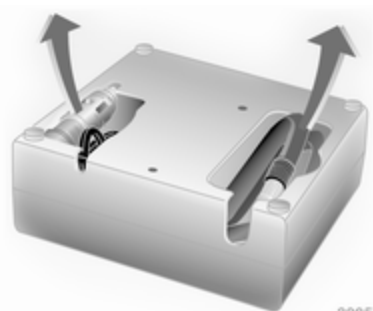

30057

3. Wyjąć kabel zasilający i przewód elastyczny powietrza ze schowka znajdującego się pod spodem sprężarki.



30058

4. Dokręcić przewód powietrza do złącza na pojemniku ze szczeliwem.
5. Umieścić pojemnik ze szczeliwem w uchwycie na sprężarce.

Ustawić sprężarkę obok koła w taki sposób, aby pojemnik ze szczeliwem znajdował się pionowo.

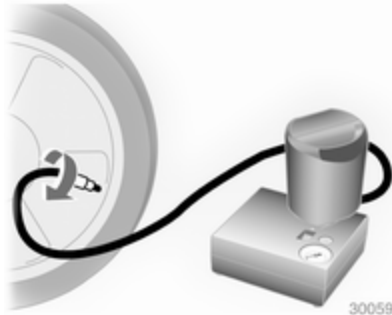

6. Odkręcić z uszkodzonej opony kapturek ochronny zaworu.
7. Nakręcić na zawór opony końcówkę przewodu do pompowania opony.

8. Przełącznik na sprężarce musi być ustawiony w położeniu O.
 9. Podłączyć wtyczkę zasilającą sprężarki do gniazdka zasilania lub do gniazdka zapalniczki.
- W celu uniknięcia rozładowania akumulatora, zaleca się utrzymywać pracę silnika.

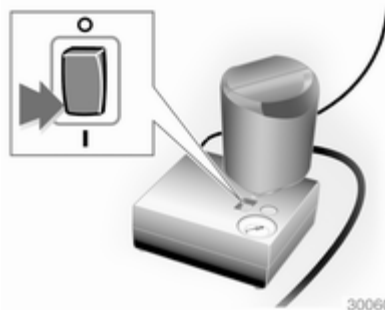

10. Ustawić przełącznik na sprężarce w położeniu I. Opona zostanie wypełniona szczeliwem.
11. W trakcie opróżniania pojemnika ze szczeliwem (ok. 30 sekund) manometr sprężarki może

pokazywać ciśnienie do 6 barów. Następnie ciśnienie zacznie opadać.

12. Po wtłoczeniu całości szczeliwa do opony rozpocznie się jej pompowanie.
13. Właściwe ciśnienie w oponie powinno zostać osiągnięte w ciągu 10 minut. Ciśnienie w oponach ⇄ 295. Po osiągnięciu właściwego ciśnienia wyłączyć sprężarkę.



Jeśli zalecane ciśnienie nie zostanie osiągnięte w ciągu 10 minut, odłączyć zestaw do naprawy opon. Przenieść

samochód o jeden obrót koła. Ponownie podłączyć zestaw do naprawy opon i kontynuować pompowanie przez 10 minut. Jeśli nadal nie można osiągnąć zalecanej wartości ciśnienia, uszkodzenie opony jest zbyt poważne. Należy skorzystać z pomocy warsztatu.

Nadmiar ciśnienia należy spuścić z opony, korzystając z przycisku znajdującego się nad wskaźnikiem ciśnienia.

Sprężarka nie powinna pracować przez czas dłuższy niż 10 minut.

14. Odłączyć zestaw do naprawy opon. Wcisnąć zaczep na uchwycie w celu wyjęcia z niego pojemnika ze szczeliwem. Nakręcić końcówkę węża sprężarki na wylot pojemnika ze szczeliwem. Zapobiegnie to wypływaniu szczeliwa. Schować zestaw do naprawy opon w przestrzeni bagażowej.

15. Za pomocą szmatki wytrzeć nadmiar szczeliwa.

16. Z pojemnika ze szczeliwem zdjąć naklejkę z oznaczeniem prędkości maksymalnej i przykleić ją w polu widzenia kierowcy.

17. Natychmiast ruszyć z miejsca, aby szczeliwo zostało równomiernie rozprowadzone w oponie. Po przejechaniu ok. 10 km (nie później niż po 10 minutach) zatrzymać się i sprawdzić ciśnienie w oponie. W tym celu nakręcić końcówkę węża sprężarki bezpośrednio na zawór opony i sprężarki.

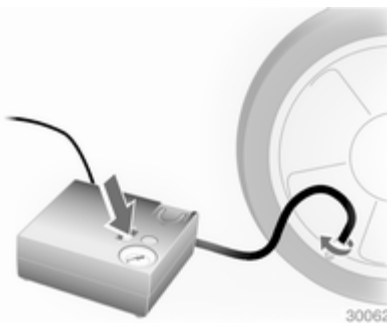

Jeśli ciśnienie w oponie przekracza 1,3 bara, należy

podpompować koło, aby uzyskać właściwą wartość ciśnienia. Procedurę należy powtarzać aż do stwierdzenia braku ubytków ciśnienia.

Jeśli ciśnienie spadło poniżej 1,3 bara, zaprzestać jazdy. Należy skorzystać z pomocy warsztatu.

18. Schować zestaw do naprawy opon w przestrzeni bagażowej.

Uwaga

Ponieważ przy korzystaniu z naprawionej opony znacznie pogarszają się właściwości jezdne, należy ją jak najszybciej wymienić.

Jeśli sprężarka będzie wydawać nienaturalne odgłosy lub nagrzej się do wysokiej temperatury, należy ją wyłączyć na co najmniej 30 minut.

Przy ciśnieniu 7 barów otwiera się wbudowany zawór bezpieczeństwa.

Uwaga na datę przydatności zestawu do użycia. Po tej dacie możliwości naprawcze zestawu nie są gwarantowane. Zwracać uwagę

na informacje dotyczące przechowywania znajdujące się na pojemniku ze szczeliwem.

Zużyty pojemnik ze szczeliwem należy wymienić. Przy utylizacji pojemnika należy przestrzegać obowiązujących przepisów.

Sprężarki i szczeliwa można używać w temperaturach powyżej ok. -30 °C.

Dołączone adaptery mogą być używane do pompowania innych przedmiotów, np. piłek, materacy, łódek itp. Znajdują się pod sprężarką. Aby wyjąć adapter, wkręcić przewód elastyczny powietrza od sprężarki i pociągnąć.

Zmiana koła

W zależności od wersji zamiast w koło zapasowe samochód może być wyposażony w zestaw do naprawy opon ⇨ 243.

Przed przystąpieniem do zmiany koła należy poczynić następujące przygotowania i zapoznać się z poniższymi wskazówkami:

- Zaparkować samochód na płaskim, twardym i suchym podłożu. Koła przednie ustawić tak jak do jazdy na wprost.
- Zaciągnąć hamulec postojowy i wybrać 1. lub wsteczny bieg albo ustawić dźwignię zmiany biegów w położeniu **P**.
- Wyjąć koło zapasowe ⇨ 249.
- Nie zmieniać jednocześnie więcej niż jednego koła.
- Podnośnika używać wyłącznie do wymiany koła w razie przebiecia; nie stosować go do sezonowej wymiany opon zimowych i letnich.
- Jeśli podłoże jest miękkie, pod podnośnik podłożyć sztywną podkładkę o grubości do 1 cm.
- W samochodzie wspartym na podnośniku nie może być jakichkolwiek osób ani zwierząt.
- Nigdy nie wolno kłaść się pod uniesionym samochodem.

- Nie uruchamiać silnika w samochodzie wspartym na podnośniku.
- Przed założeniem koła oczyścić nakrętki i gwinty czystą ściereczką.

Ostrzeżenie

Nie smarować śruby, nakrętki ani czopu koła.



1. Podważyć śrubokrętem i zdjąć kapturki nakrętek koła. Zdjąć osłonę ozdobną koła przy użyciu narzędzia specjalnego. Narzędzia samochodowe ⇨ 238.

Obręcze kół ze stopów metali lekkich: Podważyć śrubokrętem i zdjąć kapturki nakrętek koła. Zabezpieczyć obręcz koła, umieszczając pomiędzy nią a śrubokrętem kawałek miękkiej tkaniny.

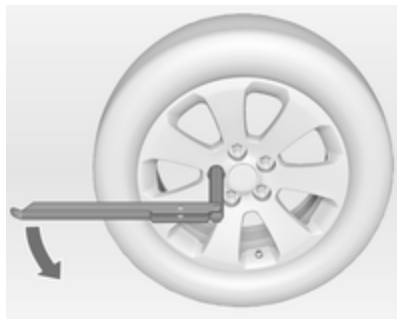

2. Rozłożyć i precyzyjnie zamocować klucz kolejno do każdej nakrętki i poluzować ją o pół obrotu.



3. Upewnić się, że podnośnik jest prawidłowo umiejscowiony pod jednym z punktów podparcia.

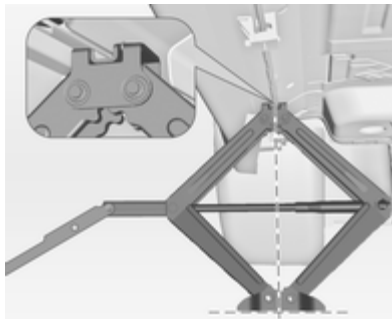

4. Ustawić podnośnik na wymaganą wysokość. Umieścić go bezpośrednio pod punktem przyłożenia podnośnika w taki sposób, aby nie mógł się przesunąć.



Podłączyć klucz do kół i upewniwszy się, że podnośnik jest właściwie ustawiony, obracać kluczem, aż koło uniesie się z podłoża.

5. Odkręcić nakrętki koła.
6. Zmienić koło. Koło zapasowe \varnothing 249.
7. Nakręcić nakrętki koła.
8. Opuścić samochód.

9. Precyzyjnie zamocować klucz kolejno do każdej nakrętki i dokręcić ją. Nakrętki należy dokręcać na krzyż. Moment dokręcania wynosi 150 Nm.
10. Przed założeniem osłony ozdobnej, wyrównać otwór na zawór z zaworem opony.
Założyć kapturki nakrętek koła.
Założyć osłonę na punkt podparcia.
11. Schować wymontowane koło ⇨ 249 i narzędzia samochodowe ⇨ 238.
12. Jak najszybciej skontrolować ciśnienie powietrza w oponie zamocowanego koła, a także moment dokręcania nakrętek koła.

Po naprawieniu opony należy niezwłocznie zamontować koło standardowe.

Punkt podparcia podnośnika

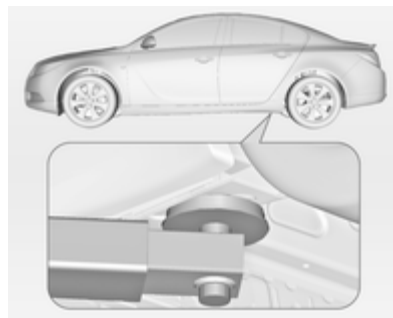

Położenie tylnego ramienia podnośnika na podwoziu.

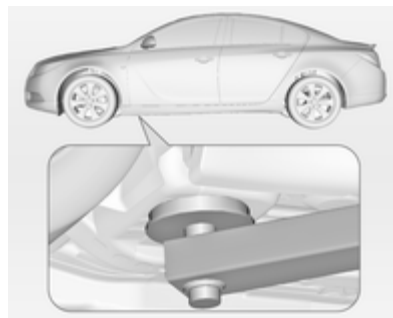

Położenie przedniego ramienia podnośnika na podwoziu.

Koło zapasowe

W zależności od wersji zamiast w koło zapasowe samochód może być wyposażony w zestaw do naprawy opon.

Koło zapasowe można sklasyfikować jako dojazdowe koło zapasowe w zależności od stosunku rozmiaru koła do innych zamocowanych kół oraz obowiązujących przepisów.

Obręcz koła zapasowego jest wykonana ze stali.

Przeostroga

Korzystanie z koła zapasowego, które jest mniejsze od pozostałych kół, lub wraz z kołami wyposażonymi w opony zimowe, niekorzystnie wpływa na właściwości jezdne samochodu. Po naprawieniu opony należy niezwłocznie zamontować koło standardowe.



Koło zapasowe znajduje się w przestrzeni bagażowej pod osłoną podłogową.

W celu wyjęcia:

1. Otworzyć osłonę podłogową.
2. Koło zapasowe jest unieruchomione za pomocą nakrętki motylkowej. Odkręcić nakrętkę skrzydełkową w lewo i wyjąć koło zapasowe.

Pod kołem zapasowym znajduje się skrzynka z narzędziami samochodowymi.

3. Jeśli po wymianie koła we wnęce na koło zapasowe nie zostanie umieszczone żadne koło, należy zabezpieczyć skrzynkę z narzędziami, zakręcając nakrętkę skrzydełkową i zamykając osłonę podłogową.

Umieszczanie zmienionego pełnowymiarowego koła we wnęce na koło zapasowe

Wnęka na koło zapasowe nie została zaprojektowana z myślą o wszystkich dozwolonych rozmiarach opon. Jeżeli zachodzi konieczność umieszczenia we wnęce koła szerszego niż koło zapasowe, śrubę gwintowaną służącą do zamocowania koła trzeba zastąpić śrubą przedłużającą znajdującą się w skrzynce z narzędziami ↻ 238. Aby wymienić śrubę:

- Wyjąć skrzynkę narzędziową z wnęki na koło zapasowe.

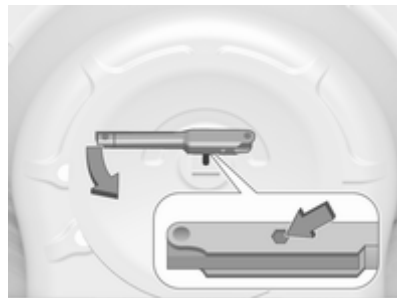

- Nasadzić końcówkę sześciokątnej klucza do kół, uważając aby pewnie osadziła się na łbie śruby.
- Obrócić klucz w kierunku przeciwnym do ruchu wskazówek zegara, aby poluzować śrubę. Wyjąć śrubę.
- Wyjąć śrubę przedłużającą ze skrzynki narzędziowej ↻ 238 i dokręcić ją siłą ręki, używając sześciokątnej końcówki klucza do kół.



- Umieścić skrzynkę narzędziową i uszkodzone koło zewnętrzną stroną do góry we wnęce na koło zapasowe i przymocować je, obracając nakrętkę skrzydełkową na śrubie w prawo.

Na wystającym kole można umieścić osłonę podłogową.

Aby po wymianie uszkodzonego koła zamocować we wnęce koło zapasowe, należy ponownie użyć krótkiego sworznia gwintowanego. Wymienić śrubę w ten sam sposób.

⚠ Ostrzeżenie

Przechowywanie nieodpowiednio zabezpieczonego podnośnika, koła samochodowego lub innego wyposażenia w przestrzeni bagażowej może być przyczyną obrażeń ciała. W trakcie gwałtownego hamowania lub kolizji niezabezpieczone przedmioty mogą uderzyć pasażera.

Koło zapasowe, podnośnik i narzędzia należy zawsze przechowywać w miejscach na nie przeznaczonych i mocno je zamocować.

Dojazdowe koło zapasowe

Przeestroga

Korzystanie z koła zapasowego, które jest mniejsze od pozostałych kół, lub wraz z kołami wyposażonymi w opony zimowe, niekorzystnie wpływa na

właściwości jezdne samochodu. Po naprawieniu opony należy niezwłocznie zamontować koło standardowe.

Założyć można tylko jedno dojazdowe koło zapasowe. Nie przekraczać prędkości 80 km/h. Przed dojechaniem do zakrętu należy zwolnić. Dojazdowe koło zapasowe należy jak najszybciej zastąpić kołem standardowym.

Jeżeli podczas holowania innego pojazdu w pojeździe holującym dojdzie do przebiccia jednej z tylnych opon, to tymczasowe koło dojazdowe należy założyć z przodu, natomiast z tyłu trzeba zamontować koło z oponą pełnowymiarową.

Łańcuchy na koła ⇨ 243.

Opony o bieżniku kierunkowym

Opony o bieżniku kierunkowym należy zakładać w taki sposób, aby kierunek ich toczenia był zgodny z kierunkiem wskazywanym przez symbol (np. strzałkę) znajdujący się na boku opony.

W przypadku opon założonych niezgodnie ze wskazanym kierunkiem toczenia należy zastosować się do następujących wytycznych:

- Właściwości jezdne samochodu mogą być pogorszone Po naprawieniu opony należy niezwłocznie zamontować koło standardowe.
- Szczególną ostrożność zachować podczas jazdy po mokrych lub zaśnieżonych nawierzchniach dróg.

Uruchamianie silnika przy użyciu przewodów rozruchowych

Nie uruchamiać silnika przy użyciu urządzeń do rozruchu awaryjnego.

W razie rozładowania akumulatora silnik można uruchomić za pomocą przewodów rozruchowych i akumulatora innego samochodu.

⚠ Ostrzeżenie

Zachować szczególną uwagę podczas uruchamiania przy wykorzystaniu przewodów rozruchowych. Wszelkie odstępstwa od poniższych instrukcji mogą prowadzić do obrażeń ciała i szkód spowodowanych eksplozją akumulatora lub uszkodzeniem układów elektrycznych obu pojazdów.

⚠ Ostrzeżenie

Unikać jego styczności z oczami, skórą, tkaninami i powierzchniami lakierowanymi. Elektrolit akumulatorowy zawiera kwas siarkowy, który przy bezpośrednim kontakcie może powodować oparzenia skóry oraz korozję elementów samochodu.

- Nie zbliżać się do akumulatora z otwartym ogniem lub źródłem iskier.
- Przy spadku temperatury zewnętrznej poniżej 0 °C rozładowany akumulator może zamarznąć. Przed podłączeniem przewodów rozruchowych rozmrozić akumulator.
- Podczas pracy z akumulatorem zakładać okulary i odzież ochronną.
- Akumulator wspomagający musi mieć takie samo napięcie zasilania (12 V) jak akumulator używany w samochodzie. Jego pojemność

(wyrażona w Ah) nie może być dużo mniejsza od pojemności akumulatora rozładowanego.

- Należy korzystać z przewodów rozruchowych z izolowanymi zaciskami, o średnicy co najmniej 16 mm² (25 mm² w przypadku silników wysokoprężnych).
- Nie odłączać rozładowanego akumulatora od samochodowej instalacji elektrycznej.
- Wyłączyć wszystkie zbędne odbiorniki prądu.
- Nie pochylać się nad akumulatorem w trakcie rozruchu.
- Nie dopuszczać do zetknięcia się zacisków przewodów rozruchowych.
- Podczas uruchamiania silnika przy użyciu przewodów rozruchowych samochodu nie powinny się stykać.
- Zaciągnąć hamulec postojowy, skrzynię biegów ustawić w położeniu neutralnym, automatyczną skrzynię biegów przestawić w położenie **P**.

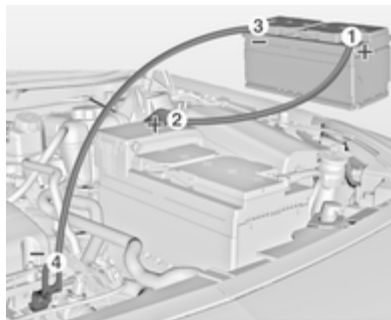

Kolejność podłączania przewodów:

1. Podłączyć jeden koniec czerwonego przewodu do bieguna dodatniego akumulatora wspomagającego.
2. Drugi koniec tego przewodu podłączyć do bieguna dodatniego rozładowanego akumulatora.
3. Podłączyć jeden koniec czarnego przewodu do bieguna ujemnego akumulatora wspomagającego.
4. Drugi koniec tego przewodu podłączyć do punktu styku z masą samochodu, np. do kadłuba silnika lub do połączenia

śrubowego któregoś z elementów zawieszenia silnika. Miejsce podłączenia powinno znajdować się jak najdalej od rozładowanego akumulatora, jednak nie bliżej niż w odległości 60 cm.

Poprowadzić przewody w taki sposób, aby nie zaczęły się przypadkowo o ruchome elementy silnika.

Uruchamianie silnika:

1. Uruchomić silnik samochodu z akumulatorem wspomagającym.
2. Po 5 minutach uruchomić silnik drugiego samochodu. Próby uruchomienia powinny być wykonywane w 1-minutowych odstępach i trwać nie dłużej niż 15 sekund.
3. Po uruchomieniu silniki obu samochodów powinny przez ok. 3 minuty pracować na biegu jałowym. W tym czasie przewody powinny pozostać podłączone.

4. W uruchamianym awaryjnie samochodzie włączyć dowolne urządzenie elektryczne (np. reflektory lub ogrzewanie szyby tylnej).
5. Przewody odłączać dokładnie w odwrotnej kolejności.

Holowanie

Holowanie samochodu



Podważyć zaślepkę od dołu i wyjąć ją, ciągnąc w dół.



Insignia OPC: Włożyć śrubokręt w szczelinę przy górnym zagięciu osłony. Odłączyć zaślepkę przez ostrożne przesunięcie śrubokręta w dół. W celu uniknięcia uszkodzenia zaleca się umieszczenie kawałka tkaniny między śrubokrętem a ramą.

Ucho holownicze znajduje się w skrzynce z narzędziami samochodowymi ↗ 238.



Wkręcić ucho holownicze, obracając je do oporu, i ustawić w położeniu poziomym.

Zacześcić linkę holowniczą lub hol sztywny, co jest preferowanym rozwiązaniem.

Ucho holownicze można wykorzystywać wyłącznie do holowania, a nie wyciągania pojazdu.

Włączyć zapłon, aby odblokować kierownicę i umożliwić działanie świateł hamowania, sygnału dźwiękowego i wycieraczek.

Ustawić dźwignię zmiany biegów w położeniu neutralnym.

Włączyć światła awaryjne w obu pojazdach.

Przeostoga

Ruszać powoli, unikając szarpnięć. Przeciążenie holu może doprowadzić do uszkodzenia obydwóch samochodów.

Gdy silnik jest wyłączony, hamowanie oraz obracanie kierownicą wymagają użycia znacznie większej siły.

Włączyć recyrkulację powietrza i zamknąć szyby, aby do wnętrza pojazdu nie dostawały się spaliny z pojazdu holującego.

Samochody z manualną skrzynią biegów i napędem na wszystkie koła: Gdy samochód jest holowany, jadąc wszystkimi kołami po nawierzchni, nie ma technicznych ograniczeń odnośnie prędkości jazdy i odległości holowania. Jeśli uniesiono jedną oś, maksymalna prędkość wynosi 50 km/h. Nie ma ograniczeń odnośnie dystansu holowania.

Samochody z automatyczną skrzynią biegów i napędem na przednią oś: Samochód musi być holowany zwrócony przodem do kierunku jazdy, z prędkością jazdy nieprzekraczającą 80 km/h i nie dalej niż na odległość 100 km. W innym przypadku lub w razie uszkodzenia przekładni przednia oś samochodu musi być podniesiona.

Samochody z automatyczną skrzynią biegów i napędem na wszystkie koła: Samochód musi być holowany zwrócony przodem do kierunku jazdy. Gdy samochód jest holowany, jadąc wszystkimi kołami po nawierzchni, prędkość maksymalna wynosi 50 km/h, a odległość holowania nie może przekroczyć 50 km. Jeśli uniesiono oś przednią, maksymalna prędkość wynosi 50 km/h. Nie ma ograniczeń odnośnie dystansu holowania.

Należy skorzystać z pomocy warsztatu.

Po zakończeniu holowania wykręcić ucho holownicze.



Włożyć osłonę od dołu, lekko obrócić w prawo i zamknąć.

Insignia OPC: Włożyć osłonę dolnym kolnierzem do wgłębienia. Umieścić osłonę w zderzaku.

Holowanie innego pojazdu



Podważyć zaślepkę od dołu i wyjąć ją, ciągnąc w dół.

Ucho holownicze znajduje się w skrzynce z narzędziami samochodowymi ↗ 238.



Wkręcić ucho holownicze, obracając je do oporu, i ustawić w położeniu poziomym.

Do holowania samochodu nie wolno wykorzystywać ucha mocującego, znajdującego się z tyłu samochodu, od spodu.

Zacześć linkę holowniczą lub hol sztywny, co jest preferowanym rozwiązaniem.

Ucho holownicze można wykorzystywać wyłącznie do holowania, a nie wyciągania pojazdu.

Przeestroga

Ruszać powoli, unikając szarpnięć. Przeciążenie holu może doprowadzić do uszkodzenia obydwóch samochodów.

Po zakończeniu holowania wykręcić ucho holownicze.



Włożyć osłonę od dołu, lekko obrócić w prawo i zamknąć.

Pielęgnacja wizualna

Pielęgnacja nadwozia

Zamki

Zamki są fabrycznie zakonserwowane wysokogatunkowym środkiem smarnym. Środka rozmrażającego używać tylko w nagłych przypadkach, ponieważ usuwa on smar i negatywnie wpływa na działanie zamków. Po użyciu środka rozmrażającego nasmarować zamki w warsztacie.

Mycie

Lakier nadwozia jest narażony na działanie różnych czynników zewnętrznych. Z tego względu nadwozie samochodu należy regularnie myć i woskować. W przypadku korzystania z myjni automatycznej zaleca się wybranie programu mycia z woskowaniem.

Ptasie odchody, martwe owady, ślady żywicy, pyłek kwiatowy i podobne zabrudzenia zmywać możliwie

szybko, gdyż ich skład chemiczny może powodować uszkodzenie lakieru.

W przypadku korzystania z myjni samochodowej należy postępować zgodnie z instrukcjami jej producenta. Wyłączyć wycieraczki przedniej i tylnej szyby. Zdjąć antenę i zewnętrzne elementy wyposażenia, takie jak bagażniki dachowe itp.

W przypadku ręcznego mycia samochodu pamiętać o dokładnym wypłukaniu wnętrza kół.

Oczyścić obrzeża oraz zagięcia otwartych drzwi, pokrywy komory silnika i klapy tylnej, a także osłonięte nimi fragmenty karoserii.

Przeestroga

Stosować środek czyszczący o wartości pH od 4 do 9.

Nie używać środków czyszczących na gorących powierzchniach.

Zlecić warsztatowi nasmarowanie zawiasów wszystkich drzwi.

Komory silnika nie należy czyścić przy użyciu agregatu wysokociśnieniowego ani myjki wysokociśnieniowej.

Po umyciu dokładnie splukać i wytrzeć nadwozie czystą, często opłukiwaną irchą. Do czyszczenia szyb używać innego kawałka irchy, gdyż pozostałości środków konserwujących przeniesione na szyby mogą doprowadzić do pogorszenia widoczności.

Plam ze smoły nie wolno usuwać jakimikolwiek twardymi przedmiotami. Zaleca się użyć specjalnego środka w aerozolu.

Światła zewnętrzne

Klosze lamp i reflektorów są wykonane z tworzywa sztucznego. Do mycia lamp nie używać substancji żrących, ściernych, szorstkich ściereczek ani skrobaczek do szyb. Unikać czyszczenia ich na sucho.

Polerowanie i woskowanie

Nadwozie samochodu wymaga regularnego woskowania. Woskowanie lakieru jest konieczne

zwłaszcza, gdy spływająca po nim woda nie tworzy drobnych kropelek. W przeciwnym razie dojdzie do wyschnięcia lakieru.

Polerowanie jest konieczne, tylko jeśli do lakieru przywarły substancje stałe lub nastąpiło jego zmatowienie i utrata połysku.

Pasta polerska z silikonem tworzy dodatkową warstwę ochronną, co eliminuje konieczność woskowania.

Nie należy woskować ani polerować plastikowych elementów nadwozia.

Szyby i pióra wycieraczek

Używać miękkiej, niestrzępiącej się ściereczki lub kawałka irchy nawilżonego specjalnym środkiem do mycia szyb i środkiem do usuwania owadów.

Podczas czyszczenia ogrzewanej szyby tylnej uważać, aby nie uszkodzić nadrukowanego na niej uzwojenia grzejnego.

Do ręcznego usuwania lodu z szyb najlepiej nadają się dostępne w handlu skrobaczki o ostrej krawędzi. Skrobaczkę należy mocno dociskać

do szyby, aby nie dostawały się pod nią żadne zabrudzenia, mogące porysować szybę.

Jeśli podczas pracy wycieraczek na szybie pojawiają się smugi, przetrzeć pióra miękką szmatką zwilżoną środkiem do mycia szyb.

Okno dachowe

Do czyszczenia nie wolno używać rozpuszczalników ani środków o właściwościach ściernych, paliw, środków żrących (np. środków do czyszczenia lakieru, roztworów zawierających aceton itp.), substancji kwasowych lub silnie zasadowych ani klocków ściernych. Na okno dachowe nie nanosić wosku ani środków do polerowania.

Koła i opony

Nie używać myjki wysokociśnieniowej.

Do czyszczenia obręczy kół użyć odpowiedniego środka o odczynie neutralnym.

Obrycze kół są lakierowane i można je konserwować tymi samymi środkami, co nadwozie.

Uszkodzenia lakieru

Drobne uszkodzenia lakieru należy usuwać za pomocą lakieru zaprawkowego, zanim utworzą się ogniska korozji. Naprawę poważniejszych uszkodzeń lakieru i usunięcie korozji należy zlecić warsztatowi.

Podwozie

Niektóre elementy podwozia są fabrycznie zabezpieczane warstwą PCW, a inne – trwałą powłoką woskową.

Po umyciu podwozia sprawdzić stan woskowej powłoki ochronnej. W razie potrzeby nanieść nową warstwę wosku.

Masy bitumiczno-kauczukowe mogą uszkodzić powłokę ochronną z PCW. Dlatego przeprowadzenie konserwacji podwozia zaleca się powierzyć warsztatowi.

Przed nastaniem sezonu zimowego i po jego zakończeniu należy oczyścić podwozie i zlecić sprawdzenie stanu woskowej powłoki ochronnej.

Instalacja gazu płynnego

Niebezpieczeństwo

Gaz płynny jest cięższy od powietrza i może gromadzić się w najniższej położonych punktach. Zachować ostrożność podczas wykonywania prac w kanale pod pojazdem.

W razie konieczności wykonania prac lakierniczych lub suszenia pojazdu w kabino-suszarce lakierniczej w temperaturze powyżej 60 °C należy wymontować zbiornik gazu płynnego. Nie wolno wykonywać żadnych modyfikacji instalacji gazu płynnego.

Hak holowniczy

Haka holowniczego nie należy czyścić przy użyciu agregatu wysokociśnieniowego ani myjki wysokociśnieniowej.

Pielęgnacja wnętrza

Wnętrze samochodu i tapicerka

Wnętrze samochodu, łącznie z przednią częścią deski rozdzielczej i elementami jej poszycia, należy czyścić suchą ściereczką lub specjalnym środkiem do czyszczenia wnętrza.

Tapicerkę skórzaną czyścić z użyciem czystej wody i miękkiej ściereczki. W przypadku silnego zabrudzenia użyć środka do czyszczenia skóry.

Deska rozdzielcza powinna być czyszczona tylko miękką, wilgotną ściereczką.

Tapicerkę z tkaniny najlepiej czyścić odkurzaczem i szczotką. Plamy należy usuwać za pomocą środka do czyszczenia tapicerki.

Materiały tekstylne mogą nie być odporne na odbarwienia. W rezultacie może dojść do widocznych przebarwień, zwłaszcza w przypadku jasnej tapicerki. Zmywalne plamy i odbarwienia należy usuwać natychmiast po zauważeniu.

Do czyszczenia pasów bezpieczeństwa należy użyć letniej wody lub środka do czyszczenia wnętrza.

Przeestroga

Niezapięte rzepy w ubraniu mogą spowodować uszkodzenie tapicerki foteli.

To samo dotyczy ubrań z wszytymi ostrymi elementami, jak np. zamki błyskawiczne, paski lub ćwieki.

Elementy z tworzywa sztucznego i gumy

Do czyszczenia elementów z tworzywa sztucznego i gumy można użyć środków do czyszczenia nadwozia. W razie potrzeby użyć środka do czyszczenia wnętrza.

Zabronione jest używanie jakichkolwiek innych substancji czyszczących, a zwłaszcza rozpuszczalników lub benzyny. Nie używać myjki wysokociśnieniowej.

Serwisowanie samochodu

Wskazówki ogólne	261
Zalecane płyny, środki smarne i części	262

Wskazówki ogólne

Informacje dotyczące czynności serwisowych

W celu zapewnienia ekonomicznej i bezpiecznej eksploatacji, a także utrzymania jak najdłużej wysokiej wartości samochodu, wszelkie czynności związane z jego obsługą techniczną muszą być wykonywane w terminach określonych przez producenta.

Szczegółowy, aktualny harmonogram przeglądów serwisowych pojazdu jest dostępny w warsztacie.

Wyświetlacz serwisowy ⇨ 94.

Częstotliwość przeglądów serwisowych w Europie

Przeгляд pojazdu jest wymagany co 30 000 km lub co 1 rok, w zależności od tego co nastąpi pręcej, chyba że wyświetlacz serwisowy wskaże inaczej.

Europejski harmonogram przeglądów obowiązuje dla następujących krajów:

Andora, Austria, Belgia, Bośnia i Hercegowina, Bułgaria, Chorwacja, Cypr, Czechy, Dania, Estonia, Finlandia, Francja, Niemcy, Grecja, Grenlandia, Węgry, Islandia, Irlandia, Włochy, Łotwa, Litwa, Luksemburg, Macedonia, Malta, Czarnogóra, Holandia, Norwegia, Polska, Portugalia, Rumunia, Słowacja, Słowenia, Hiszpania, Szwecja, Szwajcaria, Wielka Brytania.

Wyświetlacz serwisowy ⇨ 94.

Częstotliwość przeglądów serwisowych poza Europą

Przeгляд pojazdu jest wymagany co 15 000 km lub co 1 rok, w zależności od tego co nastąpi pręcej, chyba że wyświetlacz serwisowy wskaże inaczej.

Ten harmonogram obowiązuje w krajach niewymienionych na liście krajów objętych europejskim harmonogramem przeglądów serwisowych.

Wyświetlacz serwisowy ⇨ 94.

Potwierdzenia

Potwierdzenia przeglądu serwisowego są umieszczane w książeczce serwisowej i gwarancyjnej. Uzupełniane są dane o dacie i przebiegu wraz z pieczętką stacji serwisowej i podpisem osoby upoważnionej.

Należy upewniać się, że książeczka serwisowa i gwarancyjna jest prawidłowo wypełniana, stanowiąc ciągły dowód serwisowania, który jest wymagany podczas rozpatrywania zgłoszeń gwarancyjnych, a także może być cennym dodatkiem podczas sprzedaży samochodu.

Częstotliwość wymiany, wskaźnik zużycia oleju silnikowego

Harmonogram przeglądów jest oparty o kilka parametrów w zależności od sposobu eksploatacji.

Wskazania wyświetlacza serwisowego informują, kiedy należy wymienić olej silnikowy.

Wyświetlacz serwisowy ⇨ 94.

Zalecane płyny, środki smarne i części

Zalecane płyny i środki smarne

Należy korzystać wyłącznie z produktów spełniających wymogi specyfikacji. Szkody wynikłe wskutek używania produktów niezgodnych z wymogami specyfikacji nie podlegają naprawie w ramach gwarancji.

Ostrzeżenie

Materiały eksploatacyjne są substancjami niebezpiecznymi i mogą być trujące. Podczas czynności związanych z ich obsługą należy zachować ostrożność. Przestrzegać informacji podanych na opakowaniach.

Olej silnikowy

Olej silnikowy jest określany jakością oraz lepkością. Podczas wyboru oleju silnikowego należy kierować się

przede wszystkim jego jakością - lepkość jest parametrem mniej ważnym. Jakość oleju zapewnia np. czystość podzespołów silnika, ochronę przed zużyciem oraz kontrolę nad starzeniem się oleju, a klasa lepkości stanowi informację o gęstości oleju w zakresach temperatur.

Dexos to najnowsza specyfikacja jakościowa oleju silnikowego, zapewniająca optymalną ochronę silnikom benzynowym i wysokoprężnym. W razie braku dostępności należy stosować inne oleje silnikowe o jakości określonej poniżej. Zalecenia dotyczące silników benzynowych obowiązują również w przypadku jednostek napędzanych sprężanym gazem ziemnym (CNG), autogazem (LPG) i etanolem (E85).

Przy wyborze oleju silnikowego należy kierować się jego jakością i oznaczeniem minimalnej temperatury otoczenia ⇨ 267.

Uzupełnianie oleju silnikowego

Oleje silnikowe różnych producentów i typów można ze sobą mieszać, o ile oba oleje spełniają wymagane dla silnika normy odnośnie jakości i lepkości.

Stosowanie oleju klasy zaledwie ACEA A1/B1 lub A5/B5 jest surowo wzbronione, ponieważ w dłuższej perspektywie w określonych warunkach eksploatacyjnych mogą one powodować uszkodzenie silnika.

Przy wyborze oleju silnikowego należy kierować się jego jakością i oznaczeniem minimalnej temperatury otoczenia ⇨ 267.

Dodatki do oleju silnikowego

Stosowanie dodatków do oleju silnikowego może doprowadzić do awarii i utraty gwarancji.

Klasy lepkości oleju silnikowego

Klasa lepkości SAE dostarcza informacji o gęstości oleju.

Olej obejmujący kilka klas lepkości jest oznaczany dwoma liczbami, np. SAE 5W-30. Pierwsza liczba,

zakończona literą W, określa lepkość oleju w niskich temperaturach, a druga – w temperaturach wysokich.

Odpowiednią klasę lepkości należy wybrać w zależności od minimalnej temperatury otoczenia ⇨ 267.

Wszystkie zalecane klasy lepkości są odpowiednie do wysokiej temperatury otoczenia.

Płyn chłodzący i płyn niskokrzepliw

Stosować wyłącznie płyn chłodzący o długim okresie użytkowania (LLC), z dodatkiem środka niskokrzepliwego oraz bez krzemianów.

Fabrycznie układ chłodzenia jest wypełniany płynem chłodzącym zapewniającym doskonałe zabezpieczenie przed korozją i mrozem do około -28 °C. Takie właściwości powinny być zachowywane przez cały rok. Stosowanie dodatków do płynu chłodzącego, które mają służyć jako dodatkowe zabezpieczenie antykorozyjne lub chronić przed niewielkimi nieszczelnościami może

być przyczyną wystąpienia usterek.
Roszczenia gwarancyjne związane z efektami stosowania dodatków do płynu chłodzącego będą odrzucane.

Płyn hamulcowy i sprzęgłowy

Stosować wyłącznie płyn hamulcowy o wysokich parametrach użytkowych zatwierdzony dla danego pojazdu, skonsultować się z warsztatem.

Z czasem płyn hamulcowy pochłania wilgoć z otoczenia, co ogranicza wydajność układu hamulcowego. W związku z tym w określonym odstępie czasu wymagana jest wymiana płynu hamulcowego.

Płyn hamulcowy należy przechowywać w szczelnie zamkniętym zbiorniku (dla uniknięcia pochłaniania wilgoci).

Upewnić się, że nie doszło do zanieczyszczenia płynu hamulcowego.

Dane techniczne

Identyfikacja pojazdu 265

Dane pojazdu 267

Identyfikacja pojazdu

Numer identyfikacyjny pojazdu (VIN)



Numer identyfikacyjny pojazdu (VIN) jest widoczny przez szybę przednią.

Tabliczka identyfikacyjna



Etykieta identyfikacyjna znajduje się na ramie lewych drzwi przednich.



Informacje na tabliczce identyfikacyjnej:

- 1 = Producent
- 2 = Numer homologacji typu pojazdu
- 3 = (Vehicle Identification Number) Numer identyfikacyjny pojazdu
- 4 = Dopuszczalna masa całkowita pojazdu w kg
- 5 = Dopuszczalna masa całkowita zestawu w kg
- 6 = Maksymalne dopuszczalne obciążenie osi przedniej w kg
- 7 = Maksymalne dopuszczalne obciążenie osi tylnej w kg
- 8 = Dane dotyczące konkretnego pojazdu lub kraju, np. MY = rok modelowy

Łączne obciążenie osi przedniej i tylnej nie może przekroczyć dopuszczalnej masy całkowitej pojazdu. Na przykład przy maksymalnym obciążeniu osi przedniej obciążenie osi tylnej może być równe masie całkowitej pojazdu pomniejszonej o obciążenie osi przedniej.

Dane techniczne samochodu są podawane zgodnie z normami Unii Europejskiej. Producent zastrzega sobie prawo do wprowadzania zmian. Dane zamieszczone w dowodzie rejestracyjnym samochodu mają pierwszeństwo w stosunku do tych z instrukcji obsługi.

Dane pojazdu

Zalecane płyny i środki smarne

Harmonogram przeglądów serwisowych w Europie

Wymagana jakość oleju silnikowego

Jakość oleju silnikowego	Wszystkie państwa europejskie (z wyjątkiem Białorusi, Mołdawii, Rosji, Serbii i Turcji)		Tylko Izrael	
	Silniki benzynowe (w tym napędzane CNG, LPG, E85)	Silniki wysokoprężne	Silniki benzynowe (w tym napędzane CNG, LPG, E85)	Silniki wysokoprężne
dexos 1	–	–	✓	–
dexos 2	✓	✓	–	✓

Jeśli oleje spełniające wymagania specyfikacji jakościowej Dexos nie są dostępne, w okresie między wymianami oleju można jeden raz użyć maks. 1 litra oleju silnikowego jakości ACEA C3.

Klasy lepkości oleju silnikowego

	Wszystkie państwa europejskie i Izrael (z wyjątkiem Białorusi, Mołdawii, Rosji, Serbii i Turcji)
Temperatura otoczenia	Silniki benzynowe i wysokoprężne
Do -25 °C	SAE 5W-30 lub SAE 5W-40
Poniżej -25 °C	SAE 0W-30 lub SAE 0W-40

Harmonogram przeglądów serwisowych poza Europą

Wymagana jakość oleju silnikowego

Jakość oleju silnikowego	Wszystkie państwa pozaeuropejskie z wyjątkiem Izraela		Tylko Białoruś, Mołdawia, Rosja, Serbia i Turcja	
	Silniki benzynowe (w tym napędzane CNG, LPG, E85)	Silniki wysokoprężne	Silniki benzynowe (w tym napędzane CNG, LPG, E85)	Silniki wysokoprężne
dexos 1	✓	–	–	–
dexos 2	–	✓	✓	✓

Jeśli oleje spełniające wymagania specyfikacji jakościowej Dexos nie są dostępne, można użyć jednego z olejów o klasach wymienionych poniżej:

Jakość oleju silnikowego	Wszystkie państwa pozaeuropejskie z wyjątkiem Izraela		Tylko Białoruś, Mołdawia, Rosja, Serbia i Turcja	
	Silniki benzynowe (w tym napędzane CNG, LPG, E85)	Silniki wysokoprężne	Silniki benzynowe (w tym napędzane CNG, LPG, E85)	Silniki wysokoprężne
GM-LL-A-025	✓	–	✓	–
GM-LL-B-025	–	✓	–	✓

Jakość oleju silnikowego	Wszystkie państwa pozaeuropejskie z wyjątkiem Izraela		Tylko Białoruś, Mołdawia, Rosja, Serbia i Turcja	
	Silniki benzynowe (w tym napędzane CNG, LPG, E85)	Silniki wysokoprężne	Silniki benzynowe (w tym napędzane CNG, LPG, E85)	Silniki wysokoprężne
ACEA A3/B3	✓	–	✓	–
ACEA A3/B4	✓	✓	✓	✓
ACEA C3	✓	✓	✓	✓
API SM	✓	–	✓	–
API SN Resource Conserving	✓	–	✓	–

Klasy lepkości oleju silnikowego

	Wszystkie państwa pozaeuropejskie (z wyjątkiem Izraela) oraz Białoruś, Mołdawia, Rosja, Serbia i Turcja
Temperatura otoczenia	Silniki benzynowe i wysokoprężne
Do -25 °C	SAE 5W-30 lub SAE 5W-40
Poniżej -25 °C	SAE 0W-30 lub SAE 0W-40
Do -20 °C	SAE 10W-30 ¹⁾ lub SAE 10W-40 ¹⁾

¹⁾ Dozwolony, ale zaleca się stosowanie oleju klasy SAE 5W-30 lub SAE 5W-40 spełniającego wymagania specyfikacji jakościowej Dexos.

Dane techniczne silnika

Oznaczenie handlowe	1.4	1.4 LPG	1.6	1.6 Turbo	1.8	2.0 Turbo	2.0 Turbo
Oznaczenie kodowe typu silnika	A14NET	A14NET	A16XER	A16LET	A18XER	A20NFT FWD	A20NFT AWD
Pojemność skokowa [cm ³]	1364	1364	1598	1598	1796	1998	1998
Moc silnika [kW]	103	103	85	132	103	162	185
przy obr./min	4900-6000	4900-6000	6000	5500	6300	5300	5300
Moment obrotowy [Nm]	200	200	155	230	175	350	400
przy obr./min	1850-4900	1850-4900	4000	2050	3800	2000-4000	2400-3600
Rodzaj paliwa	Benzyna	Benzyna/gaz płynny	Benzyna	Benzyna	Benzyna	Benzyna	Benzyna
Minimalna liczba oktanowa (RON)							
zalecana:	95	95	95	95	95	95	95
dopuszczalna:	98	98	98	98	98	98	98
dopuszczalna:	91	91	91	91 ²⁾	91	91	91
Dodatkowy rodzaj paliwa	–	LPG	–	–	–	E85	–
Zużycie oleju [l/1000 km]	0,6	0,6	0,6	0,6	0,6	0,6	0,6

²⁾ Dopuszczalne tylko w przypadku, gdy silnik jest obciążony w stopniu umiarkowanym oraz gdy samochód nie jest użytkowany w terenie górzystym z przyczepą lub z dużym obciążeniem.

Oznaczenie handlowe	2.8 V6 Turbo	OPC
Oznaczenie kodowe typu silnika	A28NET	A28NER
Pojemność skokowa [cm ³]	2792	2792
Moc silnika [kW]	191	239
przy obr./min	5500	5250
Moment obrotowy [Nm]	350	435
przy obr./min	1900-4500	5250
Rodzaj paliwa	Benzyna	Benzyna
Minimalna liczba oktanowa (RON)		
zalecana:	98	98
dopuszczalna:	95	95
dopuszczalna:	91 ²⁾	91 ²⁾
Zużycie oleju [l/1000 km]	0,6	0,6

Oznaczenie handlowe	2.0 CDTI	2.0 CDTI	ecoFlex	2.0 CDTI	2.0 CDTI
Oznaczenie kodowe typu silnika	A20DTL	A20DT	A20DTH	A20DTH	A20DTR
Pojemność skokowa [cm ³]	1956	1956	1956	1956	1956
Moc silnika [kW]	81	96	118	118	143
przy obr./min	4000	4000	4000	4000	4000
Moment obrotowy [Nm]	260	300	350	350	400

²⁾ Dopuszczalne tylko w przypadku, gdy silnik jest obciążony w stopniu umiarkowanym oraz gdy samochód nie jest użytkowany w terenie górzystym z przyczepą lub z dużym obciążeniem.

272 Dane techniczne

Oznaczenie handlowe	2.0 CDTI	2.0 CDTI	ecoFlex	2.0 CDTI	2.0 CDTI
Oznaczenie kodowe typu silnika	A20DTL	A20DT	A20DTH	A20DTH	A20DTR
przy obr./min	1750-2500	1750-2500	1750-2500	1750-2500	1750-2500
Rodzaj paliwa	Olej napędowy	Olej napędowy	Olej napędowy	Olej napędowy	Olej napędowy
Zużycie oleju [l/1000 km]	0,6	0,6	0,6	0,6	0,6

Osiągi

5-drzwiowy hatchback/4-drzwiowy sedan

Silnik	A14NET	A14NET LPG	A16XER	A16LET	A18XER	A20NFT	A20NFT AWD ³⁾
Prędkość maksymalna ⁴⁾ [km/h]							
Manualna skrzynia biegów	205	⁵⁾	192	225	207	242	250
Automatyczna skrzynia biegów	–	–	–	–	–	240	243

Silnik	A28NET AWD ³⁾	A28NER AWD ³⁾
Prędkość maksymalna ⁶⁾ [km/h]		
Manualna skrzynia biegów	–	250 ⁷⁾ /270
Automatyczna skrzynia biegów	250 ⁷⁾	250 ⁷⁾ /265

³⁾ Napęd na wszystkie koła

⁴⁾ Podaną prędkość maksymalną pojazd może osiągnąć przy masie własnej (bez kierowcy) i ładunku 200 kg. Wyposażenie dodatkowe może spowodować zmniejszenie rzeczywistej prędkości maksymalnej samochodu.

⁵⁾ Wartość była niedostępna w momencie wydania do druku.

⁶⁾ Podaną prędkość maksymalną pojazd może osiągnąć przy masie własnej (bez kierowcy) i ładunku 200 kg. Wyposażenie dodatkowe może spowodować zmniejszenie rzeczywistej prędkości maksymalnej samochodu.

⁷⁾ Fabryczne ograniczenie prędkości maksymalnej.

274 Dane techniczne

Silnik	A20DTL	A20DT	A20DTH AWD³⁾	A20DTH	A20DTH ecoFlex 118kW	A20DTR	A20DTR AWD³⁾
Prędkość maksymalna [km/h]							
Manualna skrzynia biegów	190	205	215	218	221	230	228
Automatyczna skrzynia biegów	–	204	213	215	–	229	225

Sports Tourer

Silnik	A14NET	A16XER	A16LET	A18XER	A20NFT	A20NFT AWD³⁾
Prędkość maksymalna [km/h]						
Manualna skrzynia biegów	200	187	220	202	236	242
Automatyczna skrzynia biegów	–	–	–	–	234	233

Silnik	A28NET AWD³⁾	A28NER AWD³⁾
Prędkość maksymalna [km/h]		
Manualna skrzynia biegów	250 ⁷⁾	250 ⁷⁾ /265
Automatyczna skrzynia biegów	248 ⁷⁾	250 ⁷⁾ /260

³⁾ Napęd na wszystkie koła

⁷⁾ Fabryczne ograniczenie prędkości maksymalnej.

Silnik	A20DTL	A20DT	A20DTH AWD ³⁾	A20DTH	A20DTH ecoFlex 118kW	A20DTR	A20DTR AWD ³⁾
Prędkość maksymalna [km/h]							
Manualna skrzynia biegów	185	200	210	212	215	225	223
Automatyczna skrzynia biegów	–	198	208	210	–	224	220

³⁾ Napęd na wszystkie koła

Masa pojazdu

Masa własna pojazdu w wersji podstawowej, bez żadnego wyposażenia opcjonalnego

4-drzwiowy sedan	Silnik	Manualna skrzynia biegów	Automatyczna skrzynia biegów
Bez klimatyzacji/z klimatyzacją [kg]	A14NET ⁸⁾	1503/1513	–
	A14NET LPG	– ⁹⁾	–
	A16XER	1503/1513	–
	A16LET	–/1550	–
	A18XER	–/1503	–
	A20DTC, A20DTL	–/1613	–
	A20DTL ⁸⁾	–/1613	–
	A20DTH ecoFlex	1613/1623	–
	A20DTH – Napęd na wszystkie koła	–/1733	–/1788
	A20DTH ⁸⁾ – Napęd na wszystkie koła	–/1733	–

⁸⁾ Z funkcją stop-start.

⁹⁾ Wartość była niedostępna w momencie wydania do druku.

4-drzwiowy sedan	Silnik	Manualna skrzynia biegów	Automatyczna skrzynia biegów
Bez klimatyzacji/z klimatyzacją [kg]	A20DTH	1613/1623	1613/1623
	A20DTH ecoFlex 118kW	1613/1623	–
	A20DT, A20DTJ	–/1613	1613/1623
	A20DT ⁸⁾	–/1613	–
	A20DTR	–/1664	–/1664
	A20DTR ⁸⁾	–/1664	–
	A20DTR – Napęd na wszystkie koła	–/1733	–/1788
	A20DTR – Napęd na wszystkie koła ⁸⁾	–/1733	–

⁸⁾ Z funkcją stop-start.

4-drzwiowy sedan	Silnik	Manualna skrzynia biegów	Automatyczna skrzynia biegów
Bez klimatyzacji/z klimatyzacją [kg]	A20NHT	-/1613	-/1655
	A20NHT – Napęd na wszystkie koła	-/1733	-/1770
	A20NFT	-/1613	-/1613
	A20NFT ⁸⁾	-/1613	–
	A20NFT – Napęd na wszystkie koła	-/1733	-/1733
	A20NFT – Napęd na wszystkie koła ⁸⁾	-/1733	–
	A28NET – Napęd na wszystkie koła	-/1810	-/1835
	A28NER – Napęd na wszystkie koła	-/1810	-/1835

⁸⁾ Z funkcją stop-start.

Masa własna pojazdu w wersji podstawowej, bez żadnego wyposażenia opcjonalnego

5-drzwiowy hatchback	Silnik	Manualna skrzynia biegów	Automatyczna skrzynia biegów
Bez klimatyzacji/z klimatyzacją [kg]	A14NET ⁸⁾	1503/1513	–
	A14NET LPG	– ⁹⁾	–
	A16XER	1503/1513	–
	A16LET	–/1571	–
	A18XER	–/1503	–
	A20DTL, A20DTC	–/1613	–
	A20DTL ⁸⁾	–/1613	–
	A20DTH ecoFlex 96kW	1613/1623	–
	A20DTH – Napęd na wszystkie koła	–/1788	–/1788
	A20DTH – Napęd na wszystkie koła ⁸⁾	–/1788	–

⁸⁾ Z funkcją stop-start.

⁹⁾ Wartość była niedostępna w momencie wydania do druku.

5-drzwiowy hatchback	Silnik	Manualna skrzynia biegów	Automatyczna skrzynia biegów
Bez klimatyzacji/z klimatyzacją [kg]	A20DTH	1613/1623	1613/1623
	A20DTH ecoFlex 118kW	1613/1623	–
	A20DT	–/1613	1613/1623
	A20DT ⁸⁾	–/1613	–
	A20DTJ	–/1613	1655/–
	A20DTR	–/1664	–/1701
	A20DTR ⁸⁾	–/1664	–
	A20DTR – Napęd na wszystkie koła	–/1788	–/1816
	A20DTR – Napęd na wszystkie koła ⁸⁾	–/1816	–

⁸⁾ Z funkcją stop-start.

5-drzwiowy hatchback	Silnik	Manualna skrzynia biegów	Automatyczna skrzynia biegów
Bez klimatyzacji/z klimatyzacją [kg]	A20NHT	-/1645	-/1670
	A20NFT	-/1613	-/1664
	A20NFT ⁸⁾	-/1613	-
	A20NFT – Napęd na wszystkie koła	-/1733	-/1733
	A20NFT ⁸⁾ – Napęd na wszystkie koła	-/1733	-
	A20NHT – Napęd na wszystkie koła	-/1733	-/1785
	A28NET – Napęd na wszystkie koła	-/1825	-/1843
	A28NER – Napęd na wszystkie koła	-/1825	-/1843

⁸⁾ Z funkcją stop-start.

Masa własna pojazdu w wersji podstawowej, bez żadnego wyposażenia opcjonalnego

Sports Tourer	Silnik	Manualna skrzynia biegów	Automatyczna skrzynia biegów
Bez klimatyzacji/z klimatyzacją [kg]	A14NET ⁸⁾	1613/1623	–
	A14 NET LPG	– ⁹⁾	–
	A16XER	–/1610	–
	A16LET	–/1613	–
	A18XER	–/1613	–
	A20DTL, A20DTC	–/1701	–
	A20DTL ⁸⁾	–/1701	–
	A20DTH ecoFlex 96kW	1733/1743	–
	A20DTH	1733/1743	–/1733

8) Z funkcją stop-start.

9) Wartość była niedostępna w momencie wydania do druku.

Sports Tourer	Silnik	Manualna skrzynia biegów	Automatyczna skrzynia biegów
Bez klimatyzacji/z klimatyzacją [kg]	A20DTH – Napęd na wszystkie koła	-/1843	-/1843
	A20DTH – Napęd na wszystkie koła ⁸⁾	-/1843	–
	A20DTH ecoFlex 118kW	1733/1743	–
	A20DT, A20DTJ	-/1701	-/1733
	A20DT ⁸⁾	-/1733	–
	A20DTR	-/1733	-/1733
	A20DTR ⁸⁾	-/1733	-/1733
	A20DTR – Napęd na wszystkie koła	-/1843	-/1843
Bez klimatyzacji/z klimatyzacją [kg]	A20DTR – Napęd na wszystkie koła ⁸⁾	-/1843	–
	A20NFT	-/1701	-/1733
	A20NFT ⁸⁾	-/1701	–
	A20NFT – Napęd na wszystkie koła	-/1843	-/1843

⁸⁾ Z funkcją stop-start.

Sports Tourer	Silnik	Manualna skrzynia biegów	Automatyczna skrzynia biegów
Bez klimatyzacji/z klimatyzacją [kg]	A20NFT – Napęd na wszystkie koła ⁸⁾	-/1843	–
	A20NHT	-/1725	-/1733
	A20NHT – Napęd na wszystkie koła	-/1843	-/1843
	A28NET – Napęd na wszystkie koła	-/1940	-/1953
	A28NER – Napęd na wszystkie koła	-/1940	-/1953

⁸⁾ Z funkcją stop-start.

Masa własna pojazdu w wersji podstawowej, z kompletnym wyposażeniem opcjonalnym

4-drzwiowy sedan	Silnik	Manualna skrzynia biegów	Automatyczna skrzynia biegów
Bez klimatyzacji/z klimatyzacją [kg]	A14NET ⁸⁾	-/1701	-
	A16XER	-/1672	-
	A16LET	-/1701	-
	A18XER	-/1692	-
	A20DTL, A20DTC	-/1778	-
	A20DTL ⁸⁾	-/1788	-
	A20DT	-/1793	-/1819
	A20DT ⁸⁾	-/1788	-

⁸⁾ Z funkcją stop-start.

4-drzwiowy sedan	Silnik	Manualna skrzynia biegów	Automatyczna skrzynia biegów
Bez klimatyzacji/z klimatyzacją [kg]	A20DTH ecoFlex 96kW	-/1799	-
	A20DTH – Napęd na wszystkie koła	-/1901	-/1931
	A20DTH – Napęd na wszystkie koła ⁸⁾	-/1901	-
	A20DTH	-/1806	-/1829
	A20DTH ⁸⁾	-/1901	-
	A20DTH ecoFlex 118kW	-/1799	-
	A20DTJ	-/1793	-/1819
	A20DTR	-/1816	-/1816
	A20DTR ⁸⁾	-/1816	-
	A20DTR – Napęd na wszystkie koła	-/1931	-/1953

⁸⁾ Z funkcją stop-start.

4-drzwiowy sedan	Silnik	Manualna skrzynia biegów	Automatyczna skrzynia biegów
Bez klimatyzacji/z klimatyzacją [kg]	A20DTR ⁸⁾ – Napęd na wszystkie koła	-/1953	-
	A20NFT	-/1789	-/1788
	A20NFT ⁸⁾	-/1788	-
	A20NFT – Napęd na wszystkie koła	-/1905	-/1901
	A20NFT ⁸⁾ – Napęd na wszystkie koła	-/1901	-
Bez klimatyzacji/z klimatyzacją [kg]	A20NHT	-/1789	-/1813
	A20NHT – Napęd na wszystkie koła	-/1905	-/1929
	A28NET – Napęd na wszystkie koła	-/1968	-/1992
	A28NER – Napęd na wszystkie koła	-/1968	-/1992

⁸⁾ Z funkcją stop-start.

Masa własna pojazdu w wersji podstawowej, z kompletnym wyposażeniem opcjonalnym

5-drzwiowy hatchback	Silnik	Manualna skrzynia biegów	Automatyczna skrzynia biegów
Bez klimatyzacji/z klimatyzacją [kg]	A14NET ⁸⁾	-/1733	-
	A16XER	-/1687	-
	A16LET	-/1733	-
	A18XER	-/1707	-
	A20DTC, A20DTL	-/1793	-
	A20DTL ⁸⁾	-/1788	-
	A20DTH ecoFlex 96kW	-/1815	-
	A20DTH	-/1821	-/1844

⁸⁾ Z funkcją stop-start.

5-drzwiowy hatchback	Silnik	Manualna skrzynia biegów	Automatyczna skrzynia biegów
Bez klimatyzacji/z klimatyzacją [kg]	A20DTH ecoFlex 118kW	-/1815	-
	A20DTH – Napęd na wszystkie koła	-/1901	-/1931
	A20DTH ⁸⁾ – Napęd na wszystkie koła	-/1953	-
	A20DT, A20DTJ	-/1808	-/1834
	A20DT ⁸⁾	-/1843	-
	A20DTR	-/1816	-/1843
	A20DTR ⁸⁾	-/1843	-
	A20DTR – Napęd na wszystkie koła	-/1953	-/1953
Bez klimatyzacji/z klimatyzacją [kg]	A20DTR ⁸⁾ – Napęd na wszystkie koła	-/1953	-
	A20NHT	-/1804	-/1828
	A20NHT – Napęd na wszystkie koła	-/1920	-/1944
	A20NFT	-/1788	-/1788
	A20NFT ⁸⁾	-/1788	-

⁸⁾ Z funkcją stop-start.

290 Dane techniczne

5-drzwiowy hatchback	Silnik	Manualna skrzynia biegów	Automatyczna skrzynia biegów
Bez klimatyzacji/z klimatyzacją [kg]	A20NFT – Napęd na wszystkie koła	-/1920	-/1931
	A20NFT ⁸⁾ – Napęd na wszystkie koła	-/1901	–
	A28NET – Napęd na wszystkie koła	-/1983	-/2007
	A28NER – Napęd na wszystkie koła	-/1983	-/2007

Masa własna pojazdu w wersji podstawowej, z kompletnym wyposażeniem opcjonalnym

Sports Tourer	Silnik	Manualna skrzynia biegów	Automatyczna skrzynia biegów
Bez klimatyzacji/z klimatyzacją [kg]	A14NET ⁸⁾	-/1815	–
	A16XER	-/1784	–
	A16LET	-/1816	–
	A18XER	-/1799	–
	A20DTL, A20DTC	-/1901	–
	A20DTL ⁸⁾	-/1901	–
	A20DTH ecoFlex 96kW	-/1918	–
	A20DTH	-/1918	-/1931

⁸⁾ Z funkcją stop-start.

Sports Tourer	Silnik	Manualna skrzynia biegów	Automatyczna skrzynia biegów
Bez klimatyzacji/z klimatyzacją [kg]	A20DTH ecoFlex 118kW	-/1918	-
	A20DTH – Napęd na wszystkie koła	-/2015	-/2045
	A20DTH ⁸⁾ – Napęd na wszystkie koła	-/2045	-
	A20DT, A20DTJ	-/1901	-/1941
	A20DT ⁸⁾	-/1931	-
	A20DTR	-/1931	-/1953
	A20DTR ⁸⁾	-/1931	-
	A20DTR – Napęd na wszystkie koła	-/2045	-/2073
Bez klimatyzacji/z klimatyzacją [kg]	A20DTR ⁸⁾ – Napęd na wszystkie koła	-/2045	-
	A20NHT	-/1899	-/1923
	A20NHT – Napęd na wszystkie koła	-/2021	-/2045
	A20NFT	-/1843	-/1901
	A20NFT ⁸⁾	-/1901	-

⁸⁾ Z funkcją stop-start.

Sports Tourer	Silnik	Manualna skrzynia biegów	Automatyczna skrzynia biegów
Bez klimatyzacji/z klimatyzacją [kg]	A20NFT – Napęd na wszystkie koła	-/2021	-/2045
	A20NFT ⁸⁾ – Napęd na wszystkie koła	-/2015	–
	A28NET – Napęd na wszystkie koła	-/2074	-/2098
	A28NER – Napęd na wszystkie koła	-/2074	-/2098

Wymiary pojazdu

	4-drzwiowy sedan	5-drzwiowy hatchback	Sports Tourer
Długość [mm]	4830	4830	4908
Szerokość bez lusterek zewnętrznych [mm]	1856	1856	1856
Szerokość z dwoma lusterkami zewnętrznymi [mm]	2084	2084	2084
Wysokość (bez anteny) [mm]	1498	1498	1520
Długość podłogi przestrzeni bagażowej [mm]	1003	1003	1086
Długość przestrzeni bagażowej po złożeniu tylnych foteli [mm]	1895	1895	1908
Szerokość przestrzeni bagażowej [mm]	1027	1027	1030
Wysokość przestrzeni bagażowej [mm]	356	436	677

⁸⁾ Z funkcją stop-start.

	4-drzwiowy sedan	5-drzwiowy hatchback	Sports Tourer
Rozstaw osi [mm]	2737	2737	2737
Średnica zawracania [m]	11,4	11,4	11,4

Pojemności

Olej silnikowy

Silnik	A14NET, A14NET LPG	A16XER	A16LET	A18XER	A20NHT, A20NFT	A28NET	A28NER
wraz z filtrem [l]	4,0	4,5	4,5	4,5	6,0	6,3	6,3
Pomiędzy oznaczeniami MIN i MAX [l]	1,0	1,0	1,0	1,0	1,0	1,0	1,0

Silnik	A20DTC, A20DTL	A20DTJ, A20DT	A20DTH	A20DTH	A20DTR
	ecoFlex 118kW				
wraz z filtrem [l]	4,5	4,5	4,5	4,5	4,5
Pomiędzy oznaczeniami MIN i MAX [l]	1,0	1,0	1,0	1,0	1,0

Zbiornik paliwa

Pojemność znamionowa zbiornika benzyny/oleju napędowego, E85 [l]	70
Pojemność znamionowa zbiornika gazu LPG [l]	_ ¹⁰⁾

¹⁰⁾ Wartość była niedostępna w momencie wydania do druku.

Ciśnienie w oponach

Ciśnienia powietrza w oponach dla modeli z napędem na przednią oś

5-drzwiowy hatchback/4-drzwiowy sedan

Silnik	Opony	Ciśnienie zapewniające komfortową jazdę przy obciążeniu do 3 osób		Ciśnienie zapewniające ekonomiczne spalanie przy obciążeniu do 3 osób		Przy pełnym obciążeniu	
		Przód	Tył	Przód	Tył	Przód	Tył
		[kPa/bar] ([psi])	[kPa/bar] ([psi])	[kPa/bar] ([psi])	[kPa/bar] ([psi])	[kPa/bar] ([psi])	[kPa/bar] ([psi])
A16XER	205/60 R16, 215/60 R16, 215/55 R17, 225/45 R18, 225/50 R17, 245/45 R18, 235/45 R18, 225/55 R17	220/2,2 (32)	200/2,0 (29)	270/2,7 (39)	260/2,6 (38)	220/2,2 (32)	270/2,7 (39)
		220/2,2 (32)	200/2,0 (29)	300/3,0 (43)	300/3,0 (43)	220/2,2 (32)	270/2,7 (39)

Silnik	Opony	Ciśnienie zapewniające komfortową jazdę przy obciążeniu do 3 osób		Ciśnienie zapewniające ekonomiczne spalanie przy obciążeniu do 3 osób		Przy pełnym obciążeniu	
		Przód [kPa/bar] ([psi])	Tył [kPa/bar] ([psi])	Przód [kPa/bar] ([psi])	Tył [kPa/bar] ([psi])	Przód [kPa/bar] ([psi])	Tył [kPa/bar] ([psi])
A14NET	205/60 R16,	220/2,2 (32)	200/2,0 (29)	270/2,7 (39)	260/2,6 (38)	220/2,2 (32)	270/2,7 (39)
A 14NET LPG	215/60 R16, 215/55 R17, 225/50 R17, 225/45 R18, 235/45 R18, 245/45 R18, 245/40 R19, 245/35 R20						
	225/55 R17	220/2,2 (32)	200/2,0 (29)	300/3,0 (43)	300/3,0 (43)	220/2,2 (32)	270/2,7 (39)
A16 LET	225/50 R17, 225/45 R18	220/2,2 (32)	200/2,0 (29)	–	–	220/2,2 (32)	270/2,7 (39)
	215/55 R17, 235/45 R18, 245/45 R18, 245/40 R19, 245/35 R20	220/2,2 (32)	200/2,0 (29)	270/2,7 (39)	260/2,6 (38)	220/2,2 (32)	270/2,7 (39)

Silnik	Opony	Ciśnienie zapewniające komfortową jazdę przy obciążeniu do 3 osób		Ciśnienie zapewniające ekonomiczne spalanie przy obciążeniu do 3 osób		Przy pełnym obciążeniu	
		Przód	Tył	Przód	Tył	Przód	Tył
		[kPa/bar] ([psi])	[kPa/bar] ([psi])	[kPa/bar] ([psi])	[kPa/bar] ([psi])	[kPa/bar] ([psi])	[kPa/bar] ([psi])
	225/55 R17, 225/50 R17	220/2,2 (32)	200/2,0 (29)	300/3,0 (43)	300/3,0 (43)	220/2,2 (32)	270/2,7 (39)
A18XER	205/60 R16, 215/60 R16, 215/55 R17, 245/35 R20 225/50 R17, 225/45 R18, 235/45 R18, 245/45 R18, 245/40 R19 225/55 R17	220/2,2 (32)	200/2,0 (29)	270/2,7 (39)	260/2,6 (38)	220/2,2 (32)	270/2,7 (39)

Silnik	Opony	Ciśnienie zapewniające komfortową jazdę przy obciążeniu do 3 osób		Ciśnienie zapewniające ekonomiczne spalanie przy obciążeniu do 3 osób		Przy pełnym obciążeniu	
		Przód [kPa/bar] ([psi])	Tył [kPa/bar] ([psi])	Przód [kPa/bar] ([psi])	Tył [kPa/bar] ([psi])	Przód [kPa/bar] ([psi])	Tył [kPa/bar] ([psi])
A20NFT z manualną skrzynią biegów	225/50 R17,	240/2,4 (35)	220/2,2 (32)	–	–	250/2,5 (36)	300/3,0 (43)
	225/45 R18						
	215/55 R17,	220/2,2 (32)	200/2,0 (29)	270/2,7 (39)	260/2,6 (38)	220/2,2 (32)	270/2,7 (39)
	235/45 R18,						
	245/45 R18,						
	245/40 R19						
A20NFT z automatyczną skrzynią biegów	225/55 R17	220/2,2 (32)	200/2,0 (29)	300/3,0 (43)	300/3,0 (43)	220/2,2 (32)	270/2,7 (39)
	245/35 R20	230/2,3 (33)	210/2,1 (30)	270/2,7 (39)	260/2,6 (38)	250/2,5 (36)	300/3,0 (43)
	225/50 R17,	240/2,4 (35)	220/2,2 (32)	–	–	250/2,5 (36)	300/3,0 (43)
	225/45 R18						
	215/55 R17,	220/2,2 (32)	200/2,0 (29)	270/2,7 (39)	260/2,6 (38)	220/2,2 (32)	270/2,7 (39)
	235/45 R18, 245/45 R18, 245/40 R19						
	225/55 R17	220/2,2 (32)	200/2,0 (29)	300/3,0 (43)	300/3,0 (43)	220/2,2 (32)	270/2,7 (39)
	245/35 R20	240/2,4 (35)	220/2,2 (32)	270/2,7 (39)	260/2,6 (38)	250/2,5 (36)	300/3,0 (43)

Silnik	Opony	Ciśnienie zapewniające komfortową jazdę przy obciążeniu do 3 osób		Ciśnienie zapewniające ekonomiczne spalanie przy obciążeniu do 3 osób		Przy pełnym obciążeniu	
		Przód	Tył	Przód	Tył	Przód	Tył
		[kPa/bar] ([psi])	[kPa/bar] ([psi])	[kPa/bar] ([psi])	[kPa/bar] ([psi])	[kPa/bar] ([psi])	[kPa/bar] ([psi])
A20DTC, A20DTL	225/50 R17,	220/2,2 (32)	200/2,0 (29)	–	–	220/2,2 (32)	270/2,7 (39)
	225/45 R18						
	205/60 R16,	220/2,2 (32)	200/2,0 (29)	270/2,7 (39)	260/2,6 (38)	220/2,2 (32)	270/2,7 (39)
	215/60 R16,						
	215/55 R17,						
	235/45 R18,						
	245/45 R18,						
	245/40 R19,						
	245/35 R20						
	225/55 R17	220/2,2 (32)	200/2,0 (29)	280/2,8 (41)	280/2,8 (41)	220/2,2 (32)	270/2,7 (39)

Silnik	Opony	Ciśnienie zapewniające komfortową jazdę przy obciążeniu do 3 osób		Ciśnienie zapewniające ekonomiczne spalanie przy obciążeniu do 3 osób		Przy pełnym obciążeniu	
		Przód [kPa/bar] ([psi])	Tył [kPa/bar] ([psi])	Przód [kPa/bar] ([psi])	Tył [kPa/bar] ([psi])	Przód [kPa/bar] ([psi])	Tył [kPa/bar] ([psi])
A20DTJ, A20DT z manualną skrzynią biegów	215/60 R16,	220/2,2 (32)	200/2,0 (29)	270/2,7 (39)	260/2,6 (38)	230/2,3 (33)	280/2,8 (41)
	225/50 R17,						
	225/45 R18						
	205/60 R16,	220/2,2 (32)	200/2,0 (29)	270/2,7 (39)	260/2,6 (38)	220/2,2 (32)	270/2,7 (39)
	215/55 R17,						
	235/45 R18,						
	245/45 R18, 245/40 R19						
225/55 R17	220/2,2 (32)	200/2,0 (29)	280/2,8 (41)	280/2,8 (41)	220/2,2 (32)	270/2,7 (39)	
245/35 R20	230/2,3 (33)	210/2,1 (30)	270/2,7 (39)	260/2,6 (38)	230/2,3 (33)	280/2,8 (41)	

Silnik	Opony	Ciśnienie zapewniające komfortową jazdę przy obciążeniu do 3 osób		Ciśnienie zapewniające ekonomiczne spalanie przy obciążeniu do 3 osób		Przy pełnym obciążeniu	
		Przód	Tył	Przód	Tył	Przód	Tył
		[kPa/bar] ([psi])	[kPa/bar] ([psi])	[kPa/bar] ([psi])	[kPa/bar] ([psi])	[kPa/bar] ([psi])	[kPa/bar] ([psi])
A20DTJ, A20DT z automatyczną skrzynią biegów	215/60 R16,	230/2,3 (33)	210/2,1 (30)	270/2,7 (39)	260/2,6 (38)	230/2,3 (33)	280/2,8 (41)
	225/50 R17,						
	225/45 R18						
	205/60 R16,	220/2,2 (32)	200/2,0 (29)	270/2,7 (39)	260/2,6 (38)	220/2,2 (32)	270/2,7 (39)
	215/55 R17,						
	235/45 R18,						
245/45 R18,							
245/40 R19							
	225/55 R17	220/2,2 (32)	200/2,0 (29)	280/2,8 (41)	280/2,8 (41)	220/2,2 (32)	270/2,7 (39)
	245/35 R20	230/2,3 (33)	210/2,1 (30)	270/2,7 (39)	260/2,6 (38)	230/2,3 (33)	280/2,8 (41)

Silnik	Opony	Ciśnienie zapewniające komfortową jazdę przy obciążeniu do 3 osób		Ciśnienie zapewniające ekonomiczne spalanie przy obciążeniu do 3 osób		Przy pełnym obciążeniu	
		Przód	Tył	Przód	Tył	Przód	Tył
		[kPa/bar] ([psi])	[kPa/bar] ([psi])	[kPa/bar] ([psi])	[kPa/bar] ([psi])	[kPa/bar] ([psi])	[kPa/bar] ([psi])
	245/35 R20	220/2,2 (32)	200/2,0 (29)	270/2,7 (39)	260/2,6 (38)	230/2,3 (33)	280/2,8 (41)
A20DTH ECOFlex z manualną skrzynią biegów	225/50 R17,	240/2,4 (35)	220/2,2 (32)	–	–	240/2,4 (35)	290/2,9 (42)
	225/45 R18						
	215/60 R16	230/2,3 (33)	210/2,1 (30)	270/2,7 (39)	260/2,6 (38)	240/2,4 (35)	290/2,9 (42)
	215/55 R17	220/2,2 (32)	200/2,0 (29)	270/2,7 (39)	260/2,6 (38)	220/2,2 (32)	270/2,7 (39)
	235/45 R18,						
	245/40 R19, 245/45 R18						
	225/55 R17	220/2,2 (32)	200/2,0 (29)	300/3,0 (43)	300/3,0 (43)	220/2,2 (32)	270/2,7 (39)
	245/35 R20	220/2,2 (32)	200/2,0 (29)	270/2,7 (39)	260/2,6 (38)	230/2,3 (33)	280/2,8 (41)

Silnik	Opony	Ciśnienie zapewniające komfortową jazdę przy obciążeniu do 3 osób		Ciśnienie zapewniające ekonomiczne spalanie przy obciążeniu do 3 osób		Przy pełnym obciążeniu	
		Przód	Tył	Przód	Tył	Przód	Tył
		[kPa/bar] ([psi])	[kPa/bar] ([psi])	[kPa/bar] ([psi])	[kPa/bar] ([psi])	[kPa/bar] ([psi])	[kPa/bar] ([psi])
A20DTR z manualną skrzynią biegów	215/55 R17,	220/2,2 (32)	200/2,0 (29)	270/2,7 (39)	260/2,6 (38)	230/2,3 (33)	280/2,8 (41)
	235/45 R18,						
	245/45 R18,						
	245/40 R19						
	225/55 R17	220/2,2 (32)	200/2,0 (29)	280/2,8 (41)	280/2,8 (41)	230/2,3 (33)	280/2,8 (41)
225/50 R17,	240/2,4 (34)	220/2,2 (32)	–	–	250/2,5 (36)	300/3,0 (43)	
225/45 R18							
245/35 R20	230/2,3 (33)	210/2,1 (30)	270/2,7 (39)	260/2,6 (38)	240/2,4 (34)	290/2,9 (41)	

Silnik	Opony	Ciśnienie zapewniające komfortową jazdę przy obciążeniu do 3 osób		Ciśnienie zapewniające ekonomiczne spalanie przy obciążeniu do 3 osób		Przy pełnym obciążeniu	
		Przód [kPa/bar] ([psi])	Tył [kPa/bar] ([psi])	Przód [kPa/bar] ([psi])	Tył [kPa/bar] ([psi])	Przód [kPa/bar] ([psi])	Tył [kPa/bar] ([psi])
A20DTR z automatyczną skrzynią biegów	215/55 R17,	220/2,2 (32)	200/2,0 (29)	270/2,7 (39)	260/2,6 (38)	230/2,3 (33)	280/2,8 (41)
	235/45 R18,						
	245/45 R18,						
	245/40 R19						
	225/55 R17	220/2,2 (32)	200/2,0 (29)	280/2,8 (41)	280/2,8 (41)	230/2,3 (33)	280/2,8 (41)
	225/50 R17,	240/2,4 (34)	220/2,2 (32)	–	–	250/2,5 (36)	300/3,0 (43)
	225/45 R18						
	245/35 R20	230/2,3 (33)	210/2,1 (30)	270/2,7 (39)	260/2,6 (38)	240/2,4 (34)	290/2,9 (41)
Wszystkie	Dojazdowe koło zapasowe	420/4,2 (61)	420/4,2 (61)	–	–	420/4,2 (61)	420/4,2 (61)

Sports Tourer

Silnik	Opony	Ciśnienie zapewniające komfortową jazdę przy obciążeniu do 3 osób		Ciśnienie zapewniające ekonomiczne spalanie przy obciążeniu do 3 osób		Przy pełnym obciążeniu	
		Przód [kPa/bar] ([psi])	Tył [kPa/bar] ([psi])	Przód [kPa/bar] ([psi])	Tył [kPa/bar] ([psi])	Przód [kPa/bar] ([psi])	Tył [kPa/bar] ([psi])
A16XER	205/60 R16, 215/60 R16, 215/55 R17, 225/55 R17, 225/50 R17, 225/45 R18, 235/45 R18, 245/45 R18, 245/40 R19, 245/35 R20	220/2,2 (32)	240/2,4 (34)	270/2,7 (39)	290/2,9 (41)	220/2,2 (32)	290/2,9 (42)

Silnik	Opony	Ciśnienie zapewniające komfortową jazdę przy obciążeniu do 3 osób		Ciśnienie zapewniające ekonomiczne spalanie przy obciążeniu do 3 osób		Przy pełnym obciążeniu	
		Przód	Tył	Przód	Tył	Przód	Tył
		[kPa/bar] ([psi])	[kPa/bar] ([psi])	[kPa/bar] ([psi])	[kPa/bar] ([psi])	[kPa/bar] ([psi])	[kPa/bar] ([psi])
A14NET	205/60 R16, 215/60 R16, 215/55 R17, 225/55 R17, 225/50 R17, 225/45 R18, 235/45 R18, 245/35 R20, 245/40 R20	220/2,2 (32)	240/2,4 (34)	270/2,7 (39)	290/2,9 (42)	220/2,2 (32)	290/2,9 (42)

Silnik	Opony	Ciśnienie zapewniające komfortową jazdę przy obciążeniu do 3 osób		Ciśnienie zapewniające ekonomiczne spalanie przy obciążeniu do 3 osób		Przy pełnym obciążeniu	
		Przód [kPa/bar] ([psi])	Tył [kPa/bar] ([psi])	Przód [kPa/bar] ([psi])	Tył [kPa/bar] ([psi])	Przód [kPa/bar] ([psi])	Tył [kPa/bar] ([psi])
A18XER	205/60 R16, 215/60 R16, 215/55 R17, 225/55 R17, 225/50 R17, 225/45 R18, 235/45 R18, 245/45 R18, 245/40 R19, 245/35 R20	220/2,2 (32)	240/2,4 (34)	270/2,7 (39)	290/2,9 (41)	220/2,2 (32)	290/2,9 (42)
A16 LET	215/55 R17, 225/55 R17, 225/50 R17, 235/45 R18, 245/45 R18, 245/40 R19, 245/35 R20	220/2,2 (32)	240/2,4 (34)	270/2,7 (39)	290/2,9 (42)	220/2,2 (32)	290/2,9 (42)

Silnik	Opony	Ciśnienie zapewniające komfortową jazdę przy obciążeniu do 3 osób		Ciśnienie zapewniające ekonomiczne spalanie przy obciążeniu do 3 osób		Przy pełnym obciążeniu	
		Przód [kPa/bar] ([psi])	Tył [kPa/bar] ([psi])	Przód [kPa/bar] ([psi])	Tył [kPa/bar] ([psi])	Przód [kPa/bar] ([psi])	Tył [kPa/bar] ([psi])
A20NHT, A20NFT	225/45 R18	230/2,3 (33)	250/2,5 (36)	–	–	240/2,4 (34)	310/3,1 (45)
	225/50 R17, 235/45 R18, 245/35 R20	240/2,4 (34)	260/2,6 (38)	270/2,7 (39)	290/2,9 (42)	250/2,5 (36)	320/3,2 (46)
	225/45 R18	270/2,7 (39)	290/2,9 (42)	–	–	280/2,8 (40)	350/3,5 (51)
	215/55 R17	230/2,3 (33)	250/2,5 (36)	270/2,7 (39)	290/2,9 (42)	250/2,5 (36)	320/3,2 (46)
	225/55 R17, 245/40 R19	220/2,2 (32)	240/2,4 (34)	270/2,7 (39)	290/2,9 (42)	220/2,2 (32)	290/2,9 (42)
A20DTC, A20DTL	245/45 R18	220/2,2 (32)	240/2,4 (34)	270/2,7 (39)	290/2,9 (42)	230/2,3 (33)	300/3,0 (43)
	225/50 R17, 215/55 R17, 235/45 R18	220/2,2 (32)	240/2,4 (34)	270/2,7 (39)	290/2,9 (42)	230/2,3 (33)	300/3,0 (43)
	225/45 R18	250/2,5 (36)	270/2,7 (39)	–	–	250/2,5 (36)	320/3,2 (46)
	245/45 R18, 245/40 R19, 245/35 R20	220/2,2 (32)	240/2,4 (35)	270/2,7 (39)	290/2,9 (42)	220/2,2 (32)	290/2,9 (42)

Silnik	Opony	Ciśnienie zapewniające komfortową jazdę przy obciążeniu do 3 osób		Ciśnienie zapewniające ekonomiczne spalanie przy obciążeniu do 3 osób		Przy pełnym obciążeniu		
		Przód [kPa/bar] ([psi])	Tył [kPa/bar] ([psi])	Przód [kPa/bar] ([psi])	Tył [kPa/bar] ([psi])	Przód [kPa/bar] ([psi])	Tył [kPa/bar] ([psi])	
	225/55 R17	220/2,2 (32)	240/2,4 (35)	290/2,9 (42)	320/3,2 (46)	220/2,2 (32)	290/2,9 (42)	
A20DTJ, A20DT z manualną skrzynią biegów	225/45 R18	250/2,5 (36)	270/2,7 (39)	–	–	250/2,5 (36)	320/3,2 (46)	
	215/55 R17, 225/50 R17, 235/45 R18	220/2,2 (32)	240/2,4 (35)	270/2,7 (39)	290/2,9 (42)	230/2,3 (33)	300/3,0 (43)	
	225/55 R17	220/2,2 (32)	240/2,4 (35)	290/2,9 (42)	320/3,2 (46)	220/2,2 (32)	290/2,9 (42)	
	245/45 R18, 245/40 R19, 245/35 R20	220/2,2 (32)	240/2,4 (35)	270/2,7 (39)	290/2,9 (42)	220/2,2 (32)	290/2,9 (42)	
		225/45 R18	250/2,5 (36)	270/2,7 (39)	–	–	250/2,5 (36)	320/3,2 (46)
		215/55 R17, 225/50 R17, 245/35 R20, 235/45 R18	230/2,3 (33)	250/2,5 (36)	270/2,7 (39)	290/2,9 (42)	230/2,3 (33)	300/3,0 (43)
A20DTJ, A20DT z automatyczną skrzynią biegów	225/55 R17	220/2,2 (32)	240/2,4 (35)	290/2,9 (42)	320/3,2 (46)	220/2,2 (32)	290/2,9 (42)	
	245/45 R18,	220/2,2 (32)	240/2,4 (35)	270/2,7 (39)	290/2,9 (42)	220/2,2 (32)	290/2,9 (42)	

Silnik	Opony	Ciśnienie zapewniające komfortową jazdę przy obciążeniu do 3 osób		Ciśnienie zapewniające ekonomiczne spalanie przy obciążeniu do 3 osób		Przy pełnym obciążeniu	
		Przód [kPa/bar] ([psi])	Tył [kPa/bar] ([psi])	Przód [kPa/bar] ([psi])	Tył [kPa/bar] ([psi])	Przód [kPa/bar] ([psi])	Tył [kPa/bar] ([psi])
	245/40 R19						
A20DTH, A20DTH ECOFlex z manualną skrzynią biegów	225/45 R 18	250/2,5 (36)	270/2,7 (39)	–	–	250/2,5 (36)	320/3,2 (46)
	215/55 R 17, 225/50 R17	230/2,3 (33)	250/2,5 (36)	270/2,7 (39)	290/2,9 (42)	240/2,4 (35)	310/3,1 (45)
	225/55 R 17	220/2,2 (32)	240/2,4 (35)	290/2,9 (42)	320/3,2 (46)	220/2,2 (32)	290/2,9 (42)
	235/45 R18	230/2,3 (33)	250/2,5 (36)	270/2,7 (39)	290/2,9 (42)	230/2,3 (33)	300/3,0 (43)
	245/45 R18, 245/40 R19	220/2,2 (32)	240/2,4 (35)	270/2,7 (39)	290/2,9 (42)	220/2,2 (32)	290/2,9 (42)
	245/35 R20	220/2,2 (32)	240/2,4 (35)	270/2,7 (39)	290/2,9 (42)	230/2,3 (33)	300/3,0 (43)
A20DTH z automatyczną skrzynią biegów	225/45 R18	260/2,6 (38)	280/2,8 (41)	–	–	260/2,6 (38)	330/3,3 (48)
	215/55 R17, 225/50 R17, 235/45 R18	230/2,3 (33)	250/2,5 (36)	270/2,7 (39)	290/2,9 (42)	240/2,4 (35)	310/3,1 (45)
	225/55 R17	220/2,2 (32)	240/2,4 (35)	290/2,9 (42)	320/3,2 (46)	220/2,2 (32)	290/2,9 (42)
	245/45 R18, 245/40 R19	220/2,2 (32)	240/2,4 (35)	270/2,7 (39)	290/2,9 (42)	220/2,2 (32)	290/2,9 (42)

Silnik	Opony	Ciśnienie zapewniające komfortową jazdę przy obciążeniu do 3 osób		Ciśnienie zapewniające ekonomiczne spalanie przy obciążeniu do 3 osób		Przy pełnym obciążeniu	
		Przód [kPa/bar] ([psi])	Tył [kPa/bar] ([psi])	Przód [kPa/bar] ([psi])	Tył [kPa/bar] ([psi])	Przód [kPa/bar] ([psi])	Tył [kPa/bar] ([psi])
	245/35 R20	230/2,3 (33)	250/2,5 (36)	270/2,7 (39)	290/2,9 (42)	230/2,3 (33)	300/3,0 (43)
A20DTR z manualną skrzynią biegów	215/55 R17, 225/50 R17	240/2,4 (35)	260/2,6 (38)	270/2,7 (39)	290/2,9 (42)	240/2,4 (35)	310/3,1 (45)
	235/45 R18	240/2,4 (35)	260/2,6 (38)	270/2,7 (39)	290/2,9 (42)	250/2,5 (36)	320/3,2 (46)
	245/45 R18, 245/40 R19	220/2,2 (32)	240/2,4 (35)	270/2,7 (39)	290/2,9 (42)	220/2,2 (32)	290/2,9 (42)
	225/55 R17	220/2,2 (32)	240/2,4 (35)	290/2,9 (42)	320/3,2 (46)	220/2,2 (32)	290/2,9 (42)
	225/45 R18	250/2,5 (36)	270/2,7 (39)	–	–	260/2,6 (38)	330/3,3 (48)
	245/35 R20	230/2,3 (33)	250/2,5 (36)	270/2,7 (39)	290/2,9 (42)	230/2,3 (33)	300/3,0 (43)
A20DTR z automatyczną skrzynią biegów	215/55 R17, 225/50 R17, 235/45 R18	240/2,4 (35)	260/2,6 (38)	270/2,7 (39)	290/2,9 (42)	250/2,5 (36)	320/3,2 (46)
	245/45 R18, 245/40 R19	220/2,2 (32)	240/2,4 (35)	270/2,7 (39)	290/2,9 (42)	220/2,2 (32)	290/2,9 (42)
	225/55 R17	220/2,2 (32)	240/2,4 (35)	290/2,9 (42)	320/3,2 (46)	220/2,2 (32)	290/2,9 (42)
	225/45 R18	260/2,6 (38)	280/2,8 (41)	–	–	260/2,6 (38)	330/3,3 (48)

Silnik	Opony	Ciśnienie zapewniające komfortową jazdę przy obciążeniu do 3 osób		Ciśnienie zapewniające ekonomiczne spalanie przy obciążeniu do 3 osób		Przy pełnym obciążeniu	
		Przód	Tył	Przód	Tył	Przód	Tył
		[kPa/bar] ([psi])	[kPa/bar] ([psi])	[kPa/bar] ([psi])	[kPa/bar] ([psi])	[kPa/bar] ([psi])	[kPa/bar] ([psi])
	245/35 R20	230/2,3 (33)	250/2,5 (36)	270/2,7 (39)	290/2,9 (42)	240/2,4 (35)	310/3,1 (45)
Wszystkie	Dojazdowe koło zapasowe	420/4,2 (61)	420/4,2 (61)	–	–	420/4,2 (61)	420/4,2 (61)

Ciśnienia powietrza w oponach dla modeli z napędem na cztery koła

5-drzwiowy hatchback/4-drzwiowy sedan

Silnik	Opony	Ciśnienie zapewniające komfortową jazdę przy obciążeniu do 3 osób		Ciśnienie zapewniające ekonomiczne spalanie przy obciążeniu do 3 osób		Przy pełnym obciążeniu	
		Przód	Tył	Przód	Tył	Przód	Tył
		[kPa/bar] ([psi])	[kPa/bar] ([psi])	[kPa/bar] ([psi])	[kPa/bar] ([psi])	[kPa/bar] ([psi])	[kPa/bar] ([psi])
A20NHT z manualną skrzynią biegów	225/50 R17,	250/2,5 (36)	230/2,3 (33)	–	–	250/2,5 (36)	300/3,0 (43)
	225/45 R18						
	215/55 R17,	230/2,3 (33)	210/2,1 (30)	270/2,7 (39)	260/2,6 (38)	240/2,4 (35)	290/2,9 (42)
	225/45 R18						
	225/55 R17,						
	235/45 R18, 245/45 R18, 245/40 R19						
	245/35 R20	240/2,4 (35)	220/2,2 (32)	270/2,7 (39)	260/2,6 (38)	250/2,5 (36)	300/3,0 (43)

Silnik	Opony	Ciśnienie zapewniające komfortową jazdę przy obciążeniu do 3 osób		Ciśnienie zapewniające ekonomiczne spalanie przy obciążeniu do 3 osób		Przy pełnym obciążeniu	
		Przód	Tył	Przód	Tył	Przód	Tył
		[kPa/bar] ([psi])	[kPa/bar] ([psi])	[kPa/bar] ([psi])	[kPa/bar] ([psi])	[kPa/bar] ([psi])	[kPa/bar] ([psi])
A20NHT z automatyczną skrzynią biegów	225/50 R17,	260/2,6 (38)	240/2,4 (35)	–	–	260/2,6 (38)	310/3,1 (45)
	225/45 R18						
	215/55 R17,	230/2,3 (33)	210/2,1 (30)	270/2,7 (39)	260/2,6 (38)	240/2,4 (35)	290/2,9 (42)
	225/55 R17, 235/45 R18, 245/45 R18, 245/40 R19						
	245/35 R20	250/2,5 (36)	230/2,3 (33)	270/2,7 (39)	260/2,6 (38)	250/2,5 (36)	300/3,0 (43)

Silnik	Opony	Ciśnienie zapewniające komfortową jazdę przy obciążeniu do 3 osób		Ciśnienie zapewniające ekonomiczne spalanie przy obciążeniu do 3 osób		Przy pełnym obciążeniu	
		Przód	Tył	Przód	Tył	Przód	Tył
		[kPa/bar] ([psi])	[kPa/bar] ([psi])	[kPa/bar] ([psi])	[kPa/bar] ([psi])	[kPa/bar] ([psi])	[kPa/bar] ([psi])
A20DTR z manualną skrzynią biegów	225/50 R17,	270/2,7 (39)	250/2,5 (36)	–	–	280/2,8 (41)	330/3,3 (48)
	225/45 R18 215/55 R17,						
	225/55 R17,	220/2,2 (32)	200/2,0 (29)	270/2,7 (39)	260/2,6 (38)	230/2,3 (33)	280/2,8 (41)
	245/45 R18, 245/40 R19						
	235/45 R18,	240/2,4 (35)	220/2,2 (32)	270/2,7 (39)	260/2,6 (38)	260/2,6 (38)	310/3,1 (45)
	245/35 R20						

Silnik	Opony	Ciśnienie zapewniające komfortową jazdę przy obciążeniu do 3 osób		Ciśnienie zapewniające ekonomiczne spalanie przy obciążeniu do 3 osób		Przy pełnym obciążeniu	
		Przód	Tył	Przód	Tył	Przód	Tył
		[kPa/bar] ([psi])	[kPa/bar] ([psi])	[kPa/bar] ([psi])	[kPa/bar] ([psi])	[kPa/bar] ([psi])	[kPa/bar] ([psi])
A20DTR z automatyczną skrzynią biegów	225/50 R17,	270/2,7 (39)	250/2,5 (36)	–	–	280/2,8 (41)	330/3,3 (48)
	225/45 R18						
	215/55 R17,						
	225/55 R17,	230/2,3 (33)	210/2,1 (30)	270/2,7 (39)	260/2,6 (38)	240/2,4 (35)	290/2,9 (42)
	245/45 R18, 245/40 R19						
	235/45 R18,	240/2,4 (35)	220/2,2 (32)	270/2,7 (39)	260/2,6 (38)	260/2,6 (38)	310/3,1 (45)
	245/35 R20						

Silnik	Opony	Ciśnienie zapewniające komfortową jazdę przy obciążeniu do 3 osób		Ciśnienie zapewniające ekonomiczne spalanie przy obciążeniu do 3 osób		Przy pełnym obciążeniu	
		Przód	Tył	Przód	Tył	Przód	Tył
		[kPa/bar] ([psi])	[kPa/bar] ([psi])	[kPa/bar] ([psi])	[kPa/bar] ([psi])	[kPa/bar] ([psi])	[kPa/bar] ([psi])
A20DTH z manualną skrzynią biegów	215/55 R17	250/2,5(36)	230/2,3 (33)	–	–	260/2,6 (38)	310/3,1 (45)
	225/45 R18						
	225/50 R17						
	225/55 R17	220/2,2 (32)	200/2,0 (29)	270/2,7 (39)	260/2,6 (38)	230/2,3 (33)	280/2,8 (41)
	245/40 R19						
	245/45 R18						
	235/45 R18	240/2,4 (35)	220/2,2 (32)	270/2,7 (39)	260/2,6 (38)	250/2,5 (36)	300/3,0 (43)
245/35 R20							

Silnik	Opony	Ciśnienie zapewniające komfortową jazdę przy obciążeniu do 3 osób		Ciśnienie zapewniające ekonomiczne spalanie przy obciążeniu do 3 osób		Przy pełnym obciążeniu	
		Przód	Tył	Przód	Tył	Przód	Tył
		[kPa/bar] ([psi])	[kPa/bar] ([psi])	[kPa/bar] ([psi])	[kPa/bar] ([psi])	[kPa/bar] ([psi])	[kPa/bar] ([psi])
A20DTH z automatyczną skrzynią biegów	215/55 R17	250/2,5(36)	230/2,3 (33)	–	–	260/2,6 (38)	310/3,1 (45)
	225/45 R18						
	225/50 R17						
	225/55 R17	230/2,3 (33)	200/2,0 (29)	270/2,7 (39)	260/2,6 (38)	240/2,4 (35)	290/2,9 (43)
	245/40 R19						
	245/45 R18						
	235/45 R18	240/2,4 (35)	220/2,2 (32)	270/2,7 (39)	260/2,6 (38)	250/2,5 (38)	300/3,0 (45)
	245/35 R20						

Silnik	Opony	Ciśnienie zapewniające komfortową jazdę przy obciążeniu do 3 osób		Ciśnienie zapewniające ekonomiczne spalanie przy obciążeniu do 3 osób		Przy pełnym obciążeniu	
		Przód	Tył	Przód	Tył	Przód	Tył
		[kPa/bar] ([psi])	[kPa/bar] ([psi])	[kPa/bar] ([psi])	[kPa/bar] ([psi])	[kPa/bar] ([psi])	[kPa/bar] ([psi])
A28NET z manualną skrzynią biegów	225/50 R17,	270/2,7 (39)	250/2,5 (36)	–	–	270/2,7 (39)	320/3,2 (46)
	225/45 R18						
	215/55 R17,	260/2,6 (38)	240/2,4 (35)	–	–	270/2,7 (39)	320/3,2 (46)
	225/55 R17, 235/45 R18, 245/45 R18, 245/40 R19						
	245/35 R20	270/2,7 (39)	250/2,5 (36)	–	–	280/2,8 (41)	330/3,3 (48)

Silnik	Opony	Ciśnienie zapewniające komfortową jazdę przy obciążeniu do 3 osób		Ciśnienie zapewniające ekonomiczne spalanie przy obciążeniu do 3 osób		Przy pełnym obciążeniu	
		Przód	Tył	Przód	Tył	Przód	Tył
		[kPa/bar] ([psi])	[kPa/bar] ([psi])	[kPa/bar] ([psi])	[kPa/bar] ([psi])	[kPa/bar] ([psi])	[kPa/bar] ([psi])
A28NET z automatyczną skrzynią biegów	225/50 R17,	270/2,7 (39)	250/2,5 (36)	–	–	280/2,8 (41)	330/3,3 (48)
	225/45 R18, 215/55 R17, 225/55 R17, 235/45 R18, 245/45 R18, 245/40 R19						
	245/35 R20	260/2,6 (38)	240/2,4 (35)	–	–	270/2,7 (39)	320/3,2 (46)
A28 NER z manualną skrzynią biegów	235/45 R18,	250/2,5 (36)	230/2,3 (33)	–	–	260/2,6 (38)	320/3,2 (46)
	245/40 R19						
	255/35 R20	270/2,7 (39)	250/2,5 (36)	–	–	280/2,8 (41)	330/3,3 (48)

Silnik	Opony	Ciśnienie zapewniające komfortową jazdę przy obciążeniu do 3 osób		Ciśnienie zapewniające ekonomiczne spalanie przy obciążeniu do 3 osób		Przy pełnym obciążeniu	
		Przód	Tył	Przód	Tył	Przód	Tył
		[kPa/bar] ([psi])	[kPa/bar] ([psi])	[kPa/bar] ([psi])	[kPa/bar] ([psi])	[kPa/bar] ([psi])	[kPa/bar] ([psi])
A28 NER z automatyczną skrzynią biegów	235/45 R18,	250/2,5 (36)	230/2,3 (33)	–	–	260/2,6 (38)	320/3,2 (46)
	245/40 R19						
	255/35 R20	270/2,7 (39)	250/2,5 (36)	–	–	280/2,8 (41)	330/3,3 (48)
Wszystkie	Dojazdowe koło zapasowe	420/4,2 (61)	420/4,2 (61)	–	–	420/4,2 (61)	420/4,2 (61)

Sports Tourer

Silnik	Opony	Ciśnienie zapewniające komfortową jazdę przy obciążeniu do 3 osób		Ciśnienie zapewniające ekonomiczne spalanie przy obciążeniu do 3 osób		Przy pełnym obciążeniu	
		Przód	Tył	Przód	Tył	Przód	Tył
		[kPa/bar] ([psi])	[kPa/bar] ([psi])	[kPa/bar] ([psi])	[kPa/bar] ([psi])	[kPa/bar] ([psi])	[kPa/bar] ([psi])
A20NHT z manualną skrzynią biegów	225/50 R17, 215/55 R17	250/2,5 (36)	250/2,5 (36)	270/2,7 (39)	290/2,9 (42)	250/2,5 (36)	320/3,2 (46)
	225/55 R17	220/2,2 (32)	220/2,2 (32)	270/2,7 (39)	290/2,9 (42)	220/2,2 (32)	290/2,9 (42)
	225/45 R18	270/2,7 (39)	270/2,7 (39)	–	–	280/2,8 (41)	340/3,4 (49)
	235/45 R18	250/2,5 (36)	250/2,5 (36)	270/2,7 (39)	290/2,9 (42)	260/2,6 (38)	330/3,3 (48)
	245/45 R18	220/2,2 (32)	220/2,2 (32)	270/2,7 (39)	290/2,9 (42)	230/2,3 (33)	300/3,0 (43)
	245/40 R19	220/2,2 (32)	220/2,2 (32)	270/2,7 (39)	290/2,9 (42)	220/2,2 (32)	290/2,9 (42)
	245/35 R20	240/2,4 (35)	240/2,4 (35)	270/2,7 (39)	290/2,9 (42)	240/2,4 (35)	310/3,1 (45)
A20NHT z automatyczną skrzynią biegów	225/50 R17, 215/55 R17	250/2,5 (36)	250/2,5 (36)	270/2,7 (39)	290/2,9 (42)	260/2,6 (38)	330/3,3 (48)
	225/55 R17	220/2,2 (32)	220/2,2 (32)	270/2,7 (39)	290/2,9 (42)	220/2,2 (32)	290/2,9 (42)
	225/45 R18	270/2,7 (39)	270/2,7 (39)	–	–	280/2,8 (41)	340/3,4 (49)
	235/45 R18	250/2,5 (36)	250/2,5 (36)	270/2,7 (39)	290/2,9 (42)	260/2,6 (38)	330/3,3 (48)
	245/45 R18	220/2,2 (32)	220/2,2 (32)	270/2,7 (39)	290/2,9 (42)	230/2,3 (33)	300/3,0 (43)
	245/40 R19	220/2,2 (32)	220/2,2 (32)	270/2,7 (39)	290/2,9 (42)	220/2,2 (32)	290/2,9 (42)

Silnik	Opony	Ciśnienie zapewniające komfortową jazdę przy obciążeniu do 3 osób		Ciśnienie zapewniające ekonomiczne spalanie przy obciążeniu do 3 osób		Przy pełnym obciążeniu	
		Przód [kPa/bar] ([psi])	Tył [kPa/bar] ([psi])	Przód [kPa/bar] ([psi])	Tył [kPa/bar] ([psi])	Przód [kPa/bar] ([psi])	Tył [kPa/bar] ([psi])
A20DTH z manualną skrzynią biegów	225/55 R17	220/2,2 (32)	220/2,2 (32)	270/2,7 (39)	290/2,9 (42)	220/2,2 (32)	290/2,9 (42)
	215/55 R17	240/2,4 (35)	240/2,4 (35)	270/2,7 (39)	290/2,9 (42)	250/2,5 (36)	320/3,2 (46)
	225/50 R17						
	245/45 R18	220/2,2 (32)	220/2,2 (32)	270/2,7 (39)	290/2,9 (42)	230/2,3 (33)	300/3,0 (43)
	245/40 R19	220/2,2 (32)	220/2,2 (32)	270/2,7 (39)	290/2,9 (42)	220/2,2 (32)	290/2,9 (42)
	235/45 R18	240/2,4 (35)	240/2,4 (35)	270/2,7 (39)	290/2,9 (42)	250/2,5 (36)	320/3,2 (46)
	245/35 R20						
	225/45 R18	270/2,7 (39)	270/2,7 (39)	–	–	280/2,8 (41)	340/3,4 (49)
A20DTH z automatyczną skrzynią biegów	225/55 R17	220/2,2 (32)	220/2,2 (32)	270/2,7 (39)	290/2,9 (42)	220/2,2 (32)	290/2,9 (42)
	215/55 R17	240/2,4 (35)	240/2,4 (35)	270/2,7 (39)	290/2,9 (42)	250/2,5 (36)	320/3,2 (46)
	225/50 R17						
	245/45 R18	220/2,2 (32)	220/2,2 (32)	270/2,7 (39)	290/2,9 (42)	230/2,3 (33)	300/3,0 (43)
	245/40 R19	220/2,2 (32)	220/2,2 (32)	270/2,7 (39)	290/2,9 (42)	220/2,2 (32)	290/2,9 (42)
	235/45 R18	240/2,4 (35)	240/2,4 (35)	270/2,7 (39)	290/2,9 (42)	250/2,5 (36)	320/3,2 (46)
	245/35 R20						
	225/45 R18	270/2,7 (39)	270/2,7 (39)	–	–	280/2,8 (41)	340/3,4 (49)

Silnik	Opony	Ciśnienie zapewniające komfortową jazdę przy obciążeniu do 3 osób		Ciśnienie zapewniające ekonomiczne spalanie przy obciążeniu do 3 osób		Przy pełnym obciążeniu	
		Przód	Tył	Przód	Tył	Przód	Tył
		[kPa/bar] ([psi])	[kPa/bar] ([psi])	[kPa/bar] ([psi])	[kPa/bar] ([psi])	[kPa/bar] ([psi])	[kPa/bar] ([psi])
A28NET z manualną skrzynią biegów	215/55 R17,	280/2,8 (41)	280/2,8 (41)	–	–	300/3,0 (43)	340/3,4 (49)
	225/50 R17,						
	235/45 R18						
	225/55 R17	250/2,5 (36)	250/2,5 (36)	270/2,7 (39)	290/2,9 (42)	270/2,7 (39)	340/3,4 (49)
	225/45 R18,	270/2,7 (39)	270/2,7 (39)	–	–	280/2,8 (41)	340/3,4 (49)
	245/35 R20						
	245/45 R18	260/2,6 (38)	260/2,6 (38)	–	–	280/2,8 (41)	340/3,4 (49)
	245/40 R19	240/2,4 (35)	240/2,4 (35)	–	–	250/2,5 (36)	320/3,2 (46)
A28NET z automatyczną skrzynią biegów	215/55 R17,	280/2,8 (41)	280/2,8 (41)	–	–	300/3,0 (43)	340/3,4 (49)
	225/50 R17,						
	235/45 R18						
	225/55 R17	260/2,6 (38)	260/2,6 (38)	270/2,7 (39)	290/2,9 (42)	270/2,7 (39)	340/3,4 (49)
	225/45 R18,	270/2,7 (39)	270/2,7 (39)	–	–	280/2,8 (41)	340/3,4 (49)
	245/35 R20						
	245/45 R18	270/2,7 (39)	270/2,7 (39)	–	–	280/2,8 (41)	340/3,4 (49)
	245/40 R19	240/2,4 (35)	240/2,4 (35)	–	–	260/2,6 (38)	330/3,3 (48)

Silnik	Opony	Ciśnienie zapewniające komfortową jazdę przy obciążeniu do 3 osób		Ciśnienie zapewniające ekonomiczne spalanie przy obciążeniu do 3 osób		Przy pełnym obciążeniu	
		Przód	Tył	Przód	Tył	Przód	Tył
		[kPa/bar] ([psi])	[kPa/bar] ([psi])	[kPa/bar] ([psi])	[kPa/bar] ([psi])	[kPa/bar] ([psi])	[kPa/bar] ([psi])
A28 NER z manualną skrzynią biegów	235/45 R18,	250/2,5 (36)	230/2,3 (33)	–	–	260/2,6 (38)	330/3,3 (48)
	245/40 R19						
	255/35 R20	270/2,7 (39)	250/2,5 (36)	–	–	280/2,8 (41)	340/3,4 (49)
A28 NER z automatyczną skrzynią biegów	235/45 R18,	250/2,5 (36)	230/2,3 (33)	–	–	260/2,6 (38)	330/3,3 (48)
	245/40 R19						
	255/35 R20	270/2,7 (39)	250/2,5 (36)	–	–	280/2,8 (41)	340/3,4 (49)
Wszystkie	Dojazdowe koło zapasowe	420/4,2 (61)	420/4,2 (61)	–	–	420/4,2 (61)	420/4,2 (61)

Wymiary montażowe haka holowniczego

5-drzwiowy hatchback/4-drzwiowy sedan

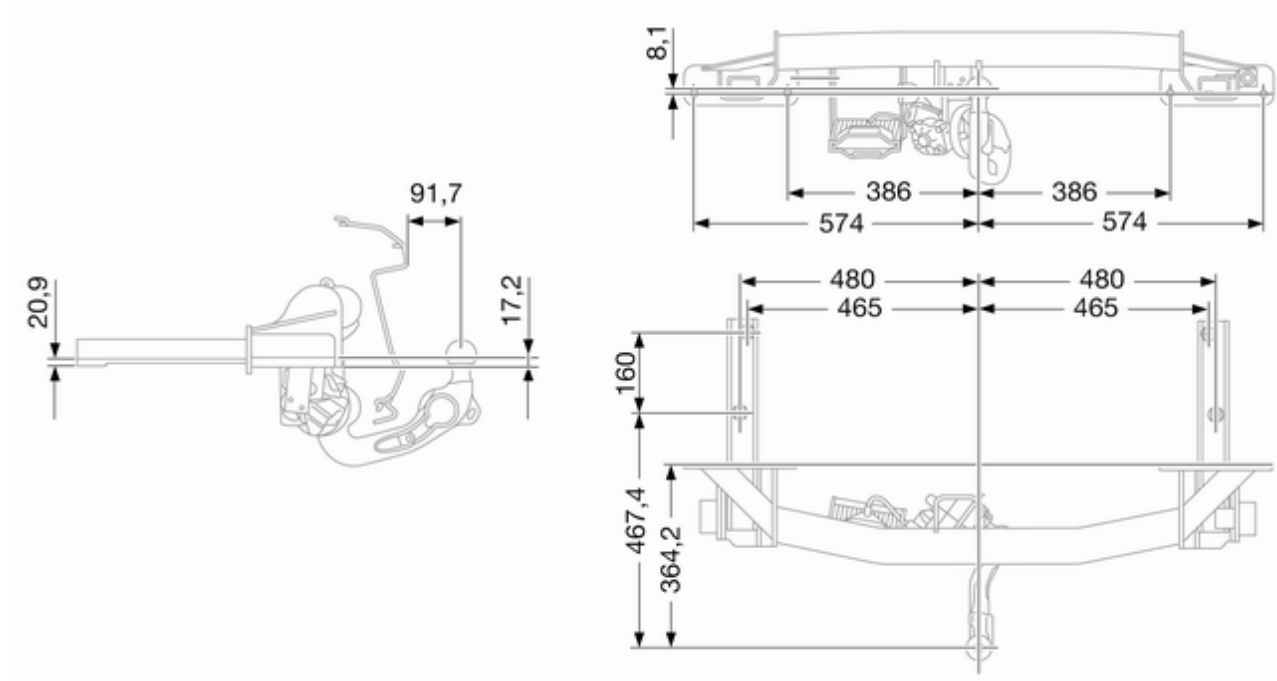

Sports Tourer

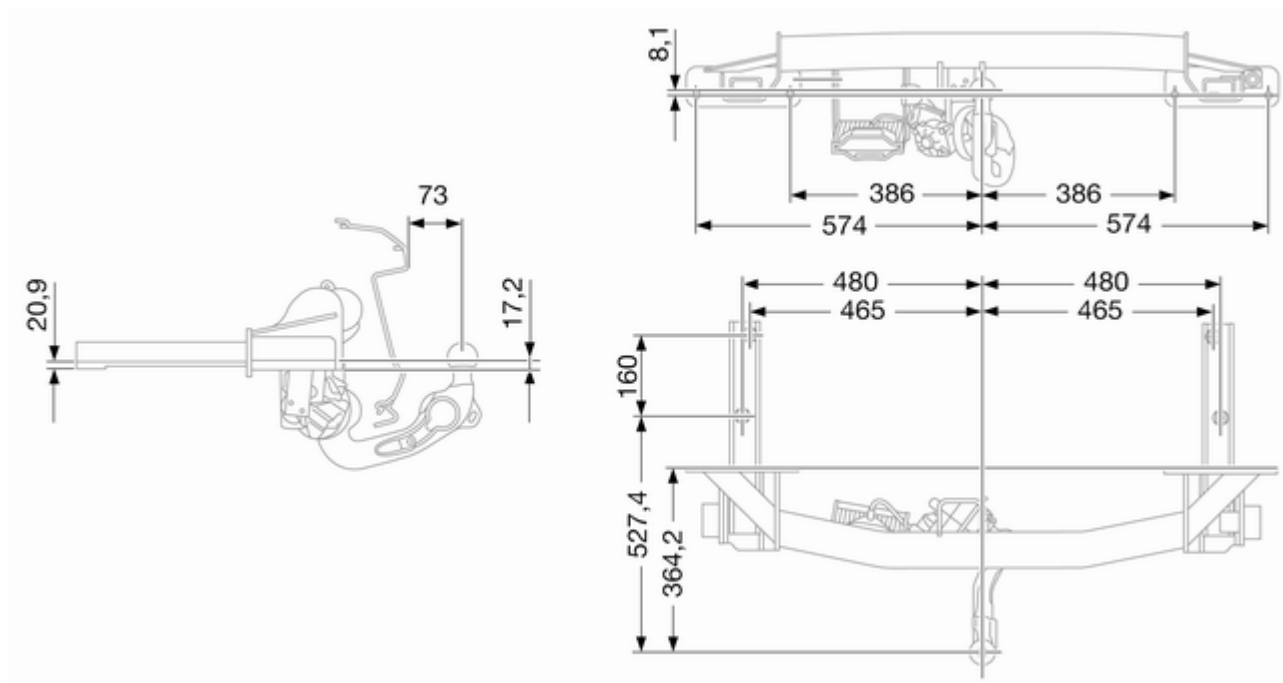

Informacje dla klienta

Rejestracja danych pojazdu i ich poufność 330

Rejestracja danych pojazdu i ich poufność

Rejestratory danych o zdarzeniach

Moduły rejestrujące dane w pojeździe

Wiele podzespołów elektronicznych w tym pojeździe zawiera moduły rejestrujące tymczasowo lub trwale dane techniczne dotyczące stanu pojazdu, zdarzeń i występujących błędów. Powyższe informacje techniczne mają na celu dokumentowanie stanu części, modułów, systemów oraz środowiska pracy:

- Warunków eksploatacji podzespołów systemów (np. poziomów napełnienia).
- Komunikatów informujących o stanie pojazdu i jego poszczególnych podzespołów (np. liczba obrotów/prędkość obrotowa kół, zwalnianie, przyspieszenie boczne).

- Nieprawidłowości i usterek w ważnych podzespołach systemów.
- Zachowania pojazdu w konkretnych sytuacjach na drodze (np. otwarcie poduszki powietrznej, działanie układu stabilizacji toru jazdy).
- Problemów związanych ze środowiskiem pracy (np. temperatura).

Dane te mają charakter wyłącznie techniczny i pomagają w zidentyfikowaniu i skorygowaniu błędów, a także w optymalizowaniu funkcji pojazdu.

Zarejestrowane dane nie umożliwiają odtworzenia trasy, jaką przebył pojazd.

Jeśli pojazd jest serwisowany (np. naprawy, prace serwisowe, naprawy gwarancyjne, zapewnianie jakości), pracownicy sieci serwisowej (w tym pracownicy producenta) mogą odczytać powyższe informacje techniczne z modułów rejestrujących dane dotyczące zdarzeń i błędów przy pomocy specjalnych przyrządów diagnostycznych. W razie potrzeby

warsztat wykonujący naprawę może udzielić bardziej szczegółowych informacji. Po usunięciu usterki dane są usuwane z modułu rejestrującego błędy lub trwale nadpisywane.

Podczas korzystania z pojazdu może mieć miejsce sytuacja, w której powyższe dane techniczne w połączeniu z innymi informacjami (protokołem powypadkowym, uszkodzeniami pojazdu, zeznaniami świadków itp.) mogą zostać powiązane z konkretną osobą - w niektórych przypadkach z pomocą eksperta.

Dodatkowe funkcje uzgodnione w umowie z klientem (np. lokalizacja pojazdu w sytuacjach nadzwyczajnych) umożliwiają przesyłanie określonych danych dotyczących pojazdu.

Identyfikacja częstotliwości radiowej (RFID)

Technologia RFID jest wykorzystywana w niektórych pojazdach np. do monitorowania ciśnienia powietrza w oponach lub zabezpieczania układu zapłonowego. Identyfikacja RFID jest również stosowana w systemach zwiększających wygodę użytkownika pojazdu, np. w systemie zdalnego sterowania blokowaniem/ odblokowaniem drzwi i uruchamiania silnika oraz w instalowanych w pojazdach pilotach do obsługi bramy garażowej. Systemy oparte na technologii RFID zamontowane w pojazdach marki Opel nie wykorzystują ani nie rejestrują danych użytkownika, nie komunikują się też z innymi systemami firmy Opel zawierającymi dane użytkowników.

Indeks

A

Adaptacyjny układ	
automatycznej kontroli	
prędkości.....	104, 174
Akcesoria i modyfikacje	
samochodu	212
Aktywne zagłówki	46
Akumulator	218
Apteczka pierwszej pomocy	80
Autoalarm	33
Automatyczna kontrola	
prędkości	104, 172
Automatyczna skrzynia biegów .	158
Automatyczne blokowanie	
zamek	26
Automatyczne sterowanie	
światłami	128
Automatycznie przyciemniane	38
Awaria.....	254

B

Bagażnik dachowy	80
Bezpieczniki	231
Blokada dziecięca drzwi	27
Boczne poduszki powietrzne	58

C

Centralny zamek	23
Ciągnięcie przyczepy	208
Ciśnienie oleju silnikowego	102

Ciśnienie w oponach	239, 295
Czołowe poduszki powietrzne	57
Czujnik jakości powietrza.....	141
Czynności kontrolne.....	214
Czynności serwisowe	148, 261

D

Dach.....	42
Dane pojazdu.....	267
Dane samochodu	3
Dane techniczne silnika	270
Dmuchawa	140
Docieranie nowego samochodu	150
Drzwi.....	28
Dźwignia zmiany biegów	159

E

Elektroniczne programy jazdy ...	160
Elektroniczny układ stabilizacji	
toru jazdy i kontroli trakcji.....	101
Elektryczna regulacja	36
Elektryczna regulacja fotela.....	49
Elementy sterujące.....	83
Elementy sterujące na kole	
kierownicy	83

F

Filtr cząstek stałych przy silniku	
wysokoprężnym.....	102, 156
Filtr przeciwpyłkowy	148

Fotele przednie.....	47
Fotele tylne.....	53
Foteliki dziecięce.....	61
Foteliki dziecięce ISOFIX	66
Funkcja doświetlania światłami drogowymi.....	103
Funkcje układu oświetlenia.....	136

G

Garażowanie samochodu.....	212
Gaz płynny.....	200
Gazy spalinowe	156
Głębokość bieżnika	242
Gniazdko zasilania	89
Graficzny wyświetlacz informacyjny, kolorowy wyświetlacz informacyjny	110

H

Hak holowniczy.....	207, 209
Hamulce	165, 217
Hamulec postojowy.....	165, 166
Hamulec postojowy sterowany elektrycznie	99
Holowanie.....	207, 254
Holowanie innego pojazdu	256
Holowanie samochodu	254

I

Identyfikacja częstotliwości radiowej (RFID).....	331
Immobilizer	35, 103
Informacje dotyczące czynności serwisowych	261
Informacje dotyczące przewożenia bagażu	81
Informacje ogólne	207
Informacje praktyczne	150
Instalacja elektryczna.....	231
Interaktywny układ jezdny.....	170

K

Karta pojazdu	21
Katalizator	158
Kierunkowskaz	97
Kierunkowskaz przedni.....	221
Kierunkowskazy boczne	229
Klimatyzacja sterowana elektrycznie	141
Kluczyki	21
Kluczyki, zamki.....	21
Kluczyk, zapisywane ustawienia ..	23
Koła i opony	238
Koło zapasowe	249
Komputer pokładowy	117
Komunikat dotyczący napięcia akumulatora	116

Komunikaty pokazywane na wyświetlaczu	113
Kontroler do komunikacji ze smartfonem.....	112
Korzystanie z instrukcji obsługi	3
Kratki nawiewu powietrza.....	147
Kurtynowe poduszki powietrzne ..	59

L

Lampka kontrolna pasa bezpieczeństwa	97
Lampka kontrolna silnika	98
Lampki do czytania	136
Lampki kontrolne.....	95
Lampki ostrzegawcze.....	91
Lampki w osłonach przeciwsłonecznych	136
Licznik przebiegu całkowitego	92
Licznik przebiegu dziennego	92
Lusterka wewnętrzne.....	38
Lusterka zewnętrzne.....	36

Ł

Łańcuchy na koła	243
------------------------	-----

M

Manualna skrzynia biegów	163
Masa pojazdu	276
Miejsca mocowania fotelików dziecięcych	63

N

Nadajnik zdalnego sterowania	22
Nagrzewnica dodatkowa.....	147
Napęd na wszystkie koła	164
Narzędzia	238
Narzędzia samochodowe.....	238
Nieruchome kratki nawiewu	
powietrza	148
Niski poziom paliwa	103
Niski poziom płynu do	
spryskiwaczy	104
Numer identyfikacyjny pojazdu	
(VIN)	265

O

Obrotomierz	92
Odblokowanie zamków	
samochodu	6
Odcinanie dopływu paliwa	152
Odpowietrzanie układu	
paliwowego silnika	
wysokoprężnego	220
Ogrzewanie	52
Ogrzewanie tylnej szyby	41
Ogrzewanie, wentylacja i	
klimatyzacja	16
Okno dachowe	42
Okresowe włączanie	
klimatyzacji	148

Olej, silnik.....	262, 267
Olej silnikowy	215, 262, 267
Opony	238
Opony zimowe	239
Opóźnione wyłączenie	
zasilania	151
Osiągi	273
Ośłona przestrzeni bagażowej	71
Ośłony ozdobne	243
Ośłony przeciwsłoneczne	42
Ostrzeżenia akustyczne	116
Ostrzeżenie o zderzeniu	
czołowym.....	182
Oświetlenia tablicy	
rejestracyjnej	229
Oświetlenie asekuracyjne	137
Oświetlenie konsoli środkowej . .	136
Oświetlenie łuku drogi.....	130
Oświetlenie wejścia	136
Oświetlenie wnętrza.....	135, 230
Oznaczenia	
Niebezpieczeństwo,	
Ostrzeżenie, Przestroga	4
Oznakowanie opon	239

P

Paliwo.....	199
Paliwo do silników	
benzynowych	199

Paliwo do silników	
wysokoprężnych	200
Parkowanie	19, 155
Pasy.....	53
Pasy bezpieczeństwa	8, 53
Personalizacja ustawień	120
Pielęgnacja nadwozia	257
Pielęgnacja wizualna.....	257
Pielęgnacja wnętrza	259
Pierwsza pomoc.....	80
Płyn chłodzący i płyn	
niskokrzepliwy.....	262
Płyn chłodzący silnika	216
Płyn do spryskiwaczy	217
Płyn hamulcowy	218
Płyn hamulcowy i sprzęgłowy.....	262
Podgrzewane koło kierownicy	84
Podgrzewanie	37
Podgrzewanie wstępne silnika . .	101
Podłokietnik.....	52, 53
Podnośnik samochodowy.....	238
Podświetlenie wskaźników	230
Poduszki powietrzne	57
Poduszki powietrzne i	
napinacze pasów	
bezpieczeństwa	97
Pojemności	294
Pokrywa silnika	214

Położenia kluczyka w wyłączniku zapłonu	151
Popielniczki	90
Poziomowanie reflektorów	129
Pozycja fotela	47
Prędkościomierz	91
Przebiecie opony.....	247
Przednie światła przeciwmgielne	133
Przedni schowek.....	68
Przełącznik rodzaju paliwa	93
Przełącznik świateł	127
Przerwa w dopływie prądu	161
Przestrzeń bagażowa	28, 69
Przyrządy.....	91
Przystosowanie reflektorów do wymogów przepisów innych krajów	129
Q	
Quickheat.....	147
R	
Reflektory.....	127
Reflektory halogenowe	221
Reflektory ksenonowe	224
Regulacja foteli	47
Regulacja foteli przednich	6
Regulacja lusterek	9

Regulacja położenia kierownicy	9, 83
Regulacja wysokości zagłówków ...	8
Regulowane kratki nawiewu powietrza	147
Rejestracja danych pojazdu i ich poufność.....	330
Rejestratory danych o zdarzeniach.....	330
Ręczne przyciemnianie	38
Rolety	42
Ruszanie	18
S	
Schowek na okulary	68
Schowek w desce rozdzielczej	67
Schowek w podłokietniku	68
Schowki.....	67
Siatka zabezpieczająca	77
Składanie	36
Skrzynia biegów	17
Skrzynka bezpieczników w desce rozdzielczej	235
Skrzynka bezpieczników w komorze silnika	232
Skrzynka bezpieczników w przestrzeni bagażowej	236
Sterowanie podświetleniem wskaźników	135

Sygnalizacja skrętu i zmiany pasa ruchu	133
Sygnalizator otwartych drzwi	104
Sygnal dźwiękowy	14, 84
Sygnal świetlny	128
Symbole	4
System adaptacyjnego oświetlenia drogi	103, 130
System Brake Assist	167
System Hill Start Assist	168
System organizacji przestrzeni bagażowej	74
System ostrzegania o opuszczeniu pasa ruchu.	101, 198
System rozpoznawania znaków drogowych.....	194
System stop-start.....	153
Systemy wspomagania kierowcy	172
Szyba przednia.....	39
Szyby.....	39
Szyby otwierane elektrycznie	39
Szyby otwierane ręcznie	39
Ś	
Światła awaryjne	132
Światła cofania	134
Światła drogowe	103, 128
Światła pozycyjne.....	127, 134
Światła przeciwmgielne	104, 224

Światła tylne	225
Światła zewnętrzne	12, 103, 127

T

Tabliczka identyfikacyjna	265
Tapicerka.....	259
Temperatura zewnętrzna	88
Trójkąt ostrzegawczy	79
Tryb manualny	160
Trzypunktowe pasy bezpieczeństwa	54
Tylna osłona podłogowa	73
Tylne światła przeciwmgielne	104, 134

U

Ucho mocowania fotelika dziecięcego	66
Uchwyty na napoje	67
Układ ABS	100, 165
Układ hamulcowy i sprzęgłowy	99
Układ kontroli trakcji	168
Układ kontroli trakcji wyłączony..	101
Układ ładowania akumulatora	98
Układ monitorowania ciśnienia w oponach	102, 240
Układ ogrzewania i wentylacji ...	139
Układ poprawiający stabilność przyczepy	211
Układ stabilizacji toru jazdy.....	169

Układ stabilizacji toru jazdy wyłączony.....	101
Układ ułatwiający parkowanie	38, 189
Układy kontroli jazdy.....	168
Układy sterowania ogrzewania, wentylacji i klimatyzacji.....	139
Układy wykrywania przeszkód terenowych.....	189
Ultradźwiękowy układ ułatwiający parkowanie ..	101, 189
Uruchamianie i prowadzenie.....	150
Uruchamianie silnika	151
Uruchamianie silnika przy użyciu przewodów rozzuchowych	252
Ustawienia zapisywane.....	23
Usterka	161
Usterka hamulca postojowego sterowanego elektrycznie.....	100
Uzupełnianie paliwa	202

W

Wentylacja.....	139
Wentylacja fotela.....	52
Widok ogólny deski rozdzielczej ..	10
Wloty powietrza	148
Wprowadzenie	3
Wskaźniki.....	91

Wskaźnik odległości od pojazdu poprzedzającego.....	186
Wskaźnik poziomu paliwa	92
Wskaźnik temperatury płynu chłodzącego.....	94
Wskaźnik wymaganego przebiegu	99
Wspomaganie hamowania awaryjnego.....	187
Wspomaganie układu kierowniczego o regulowanej sile.....	100
Wycieraczka/spryskiwacz tylnej szyby	87
Wycieraczki/spryskiwacze przedniej szyby	85
Wycieraczki i spryskiwacze	14
Wykonywanie prac	214
Wykryto pojazd z przodu.....	104
Wyłączanie poduszek powietrznych	60, 98
Wymiana piór wycieraczek	220
Wymiana żarówki	221
Wymiary montażowe haka holowniczego	328
Wymiary pojazdu	292
Wypukły kształt lusterek	36
Wyświetlacze informacyjne.....	105

Wyświetlacz informacyjny	
kierowcy.....	105
Wyświetlacz serwisowy	94
Wyświetlacz skrzyni biegów	158

Z

Zabezpieczanie samochodu.....	33
Zabezpieczenie akumulatora	
przed rozładowaniem	138
Zabezpieczenie przed kradzieżą .	33
Zachowanie się pojazdu i	
zalecenia dotyczące jazdy z	
przyczepą	208
Zaczepy stabilizacyjne	74
Zaglówki	45
Zalecane płyny i środki smarne	
.....	262, 267
Zalecenia eksploatacyjne.....	150
Zapalniczka	90
Zaparowanie kloszy lamp	134
Zegar.....	88
Zestaw do naprawy opon	243
Złomowanie i recykling	
samochodu	213
Zmiana biegu na wyższy.....	100
Zmiana koła	247
Zmiana rozmiaru opony i koła ...	242
Zużycie paliwa, emisja CO ₂	207

Wszelkie prawa zastrzeżone przez firmę ADAM OPEL AG, Rüsselsheim, Germany.

Wszystkie informacje zawarte w niniejszej publikacji są oparte na najnowszych informacjach o produktach dostępnych w momencie druku, zgodnie z datą podaną poniżej. Adam Opel AG zastrzega sobie prawo do wprowadzania zmian w danych technicznych, wyposażeniu i konstrukcji samochodów w stosunku do informacji zawartych w niniejszej instrukcji obsługi, jak również zmian w samej instrukcji obsługi.

Edycja: sierpień 2012, ADAM OPEL AG, Rüsselsheim.

Wydrukowano na papierze wybielanym bezchlorowo.

KTA-2675/9-pl

sierpień 2012

